

PARTICOLARE "1" 1

SCALA 1:5

PIEDE CENTINA
HEB 220

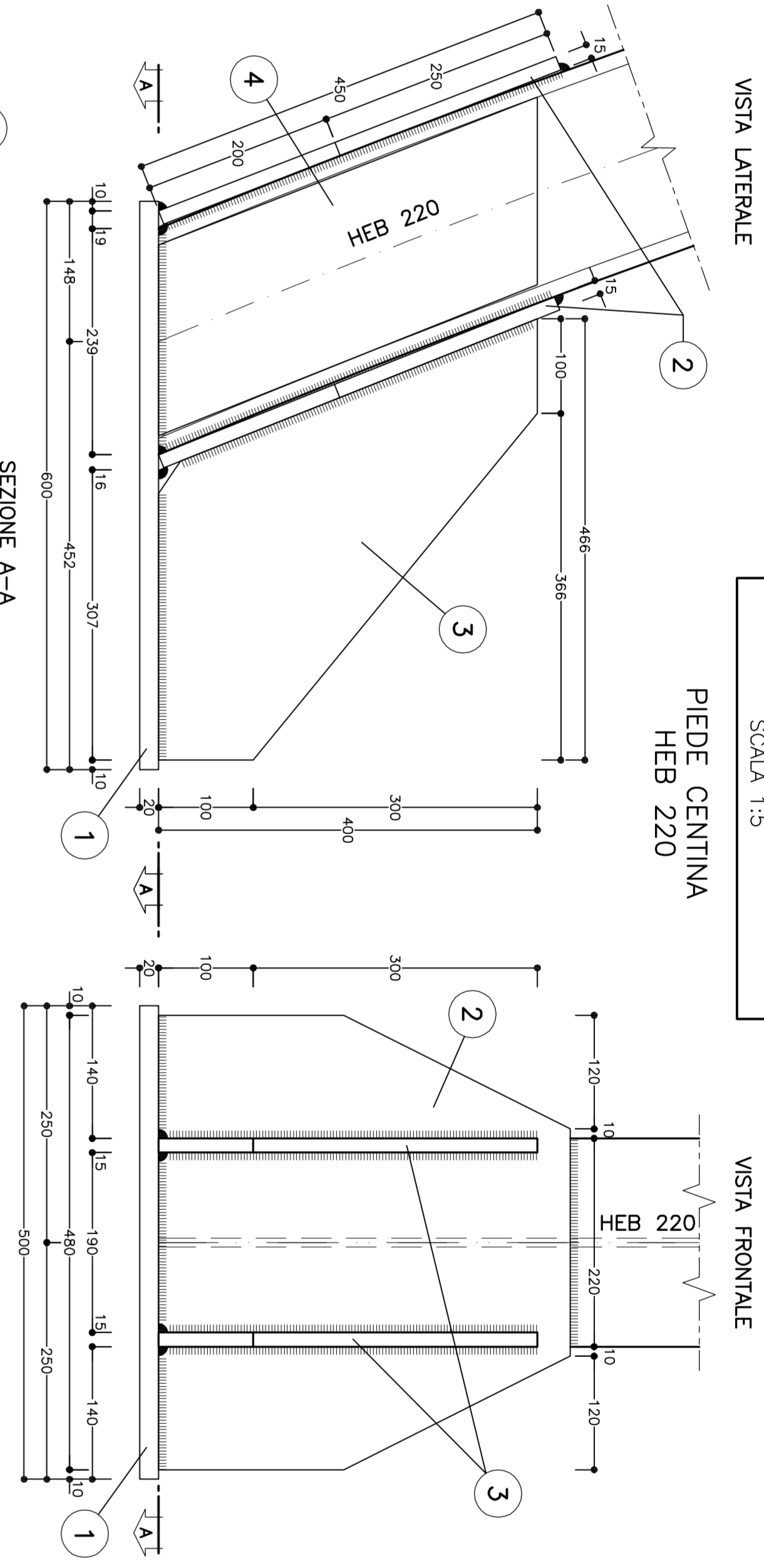

PARTICOLARE "2" 2

SCALA 1:5

GIUNZIONI CENTINE



TABELLA PASTRE PIEDE (*)

1	n°1+1	VEDI ESPLOSO Sp=20
2	n°2+2	VEDI ESPLOSO Sp=15
3	n°2+2	VEDI ESPLOSO Sp=15
4	n°2+2	VEDI ESPLOSO Sp=15

(*) QUANTITÀ BREVETE ALLA CENTINA COMPLETA

KEY-PLAN

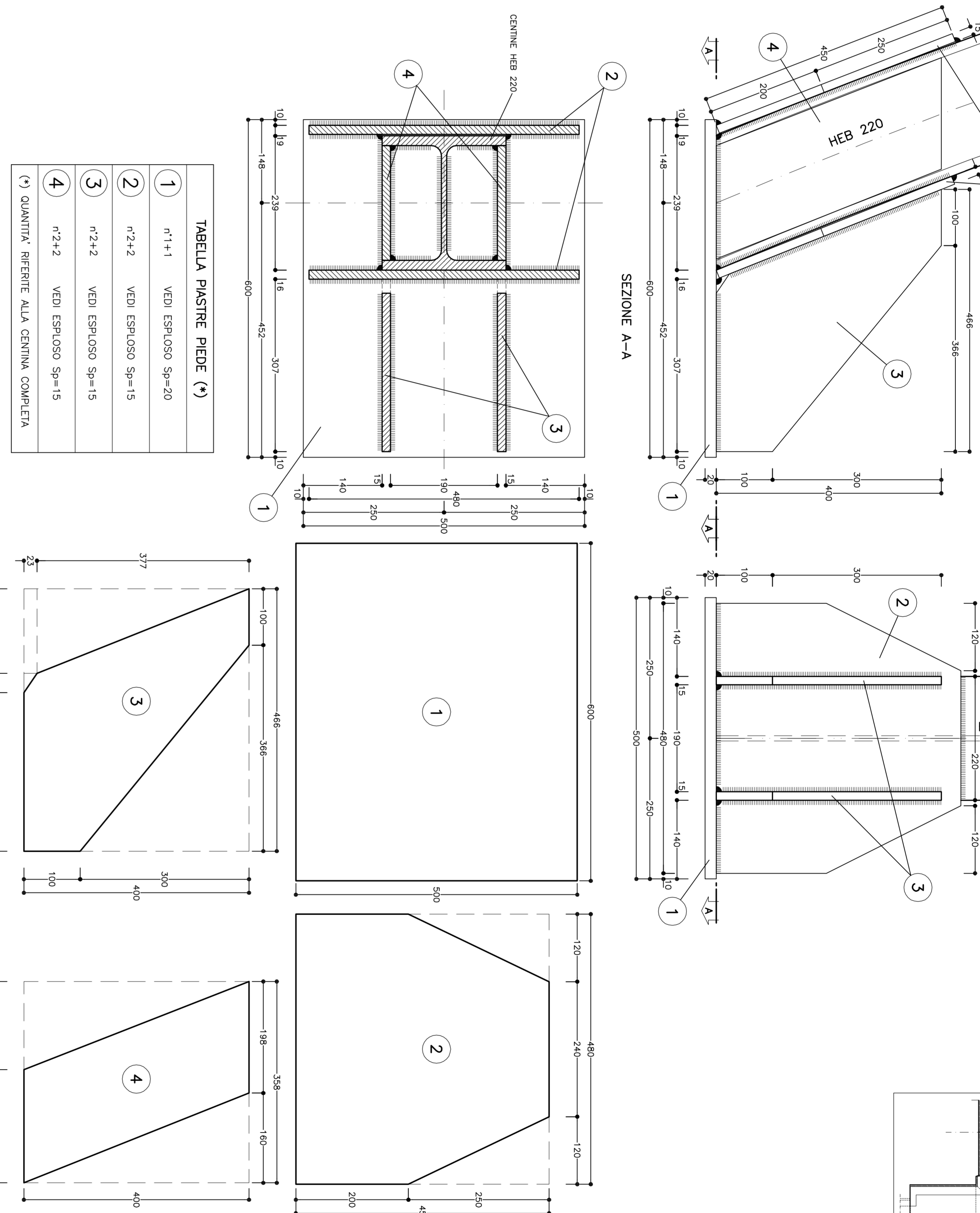
SCALA 1:500

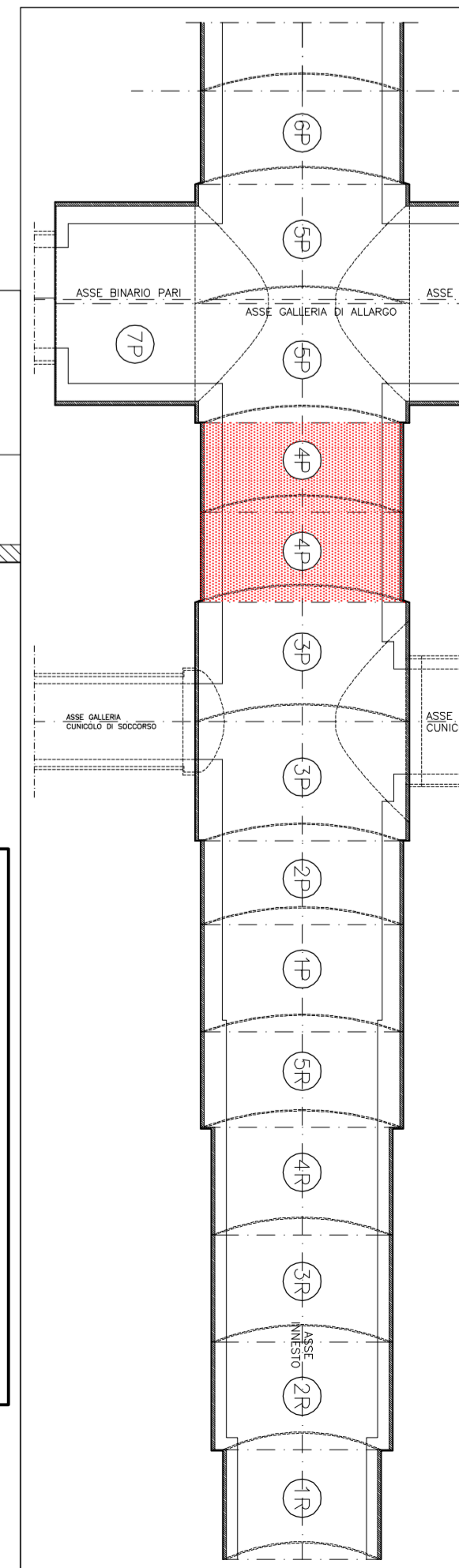

SCHEMA CENTINE

SCALA 1:100

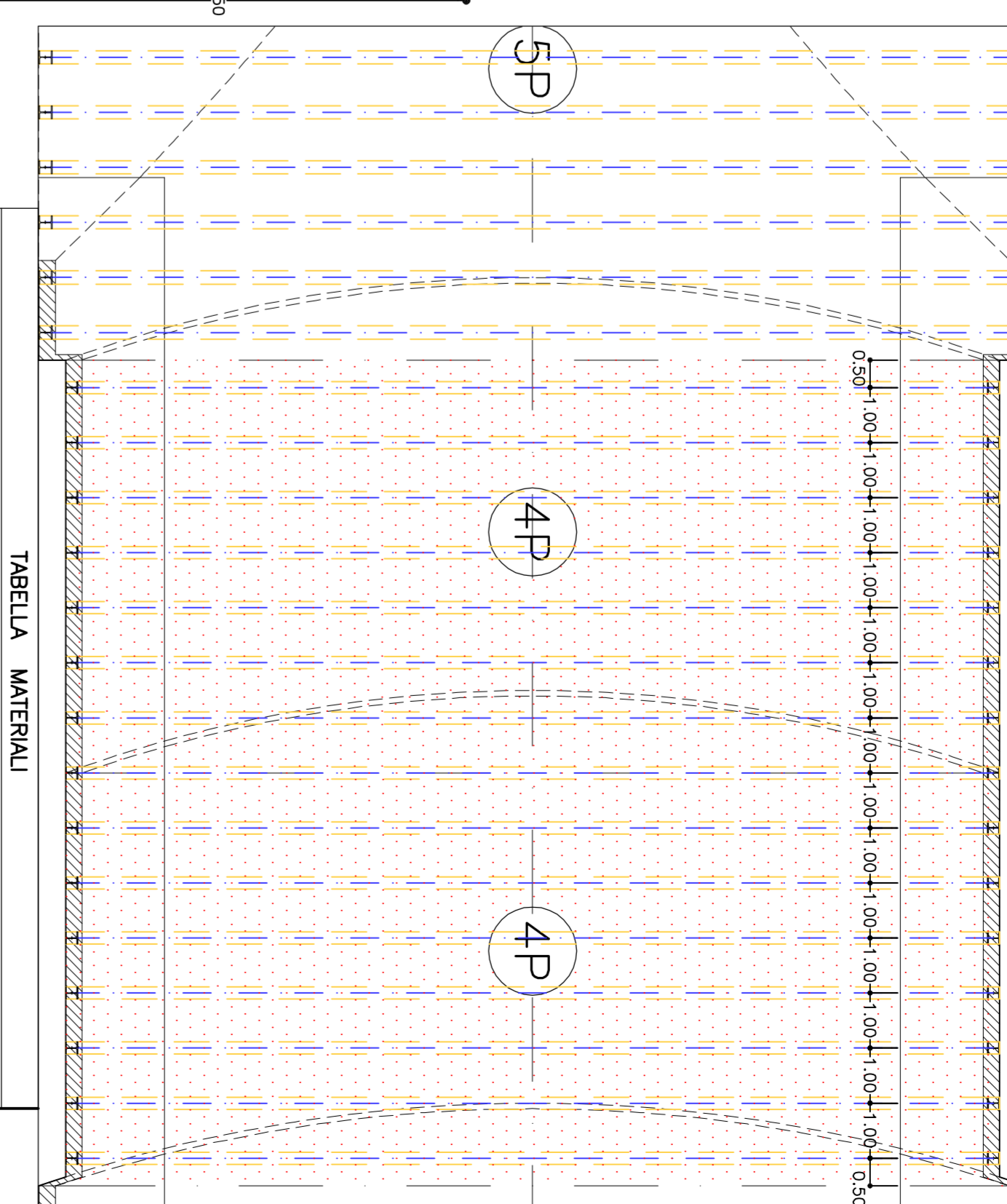

GENERAL CONTRACTOR:

COOP

ALTA SORVEGLIANZA:

TRAFI

INFRASTRUTTURE FERROVIARIE STRATEGICHE DEFINITE DALLA LEGGE OBETTIVO N.443/01

TRATTA A V.A.C. TERZO VALICO DEI GIOVI

PROGETTO ESECUTIVO

Galleria Naturale di Valico Binario Pari

Camerone di Inneso Finestra Val Lemme

Sezione 4P

Capiparteia operaia

GENERAL CONTRACTOR:

COOP

ALTA SORVEGLIANZA:

TRAFI

INFRASTRUTTURE FERROVIARIE STRATEGICHE DEFINITE DALLA LEGGE OBETTIVO N.443/01

TRATTA A V.A.C. TERZO VALICO DEI GIOVI

PROGETTO ESECUTIVO

Galleria Naturale di Valico Binario Pari

Camerone di Inneso Finestra Val Lemme

Sezione 4P

Capiparteia operaia

COMMITTEE:

TRAFI

GENERAL CONTRACTOR:

COOP

ALTA SORVEGLIANZA:

TRAFI

INFRASTRUTTURE FERROVIARIE STRATEGICHE DEFINITE DALLA LEGGE OBETTIVO N.443/01

TRATTA A V.A.C. TERZO VALICO DEI GIOVI

PROGETTO ESECUTIVO

Galleria Naturale di Valico Binario Pari

Camerone di Inneso Finestra Val Lemme

Sezione 4P

Capiparteia operaia

GENERAL CONTRACTOR:

COOP

ALTA SORVEGLIANZA:

TRAFI

INFRASTRUTTURE FERROVIARIE STRATEGICHE DEFINITE DALLA LEGGE OBETTIVO N.443/01

TRATTA A V.A.C. TERZO VALICO DEI GIOVI

PROGETTO ESECUTIVO

Galleria Naturale di Valico Binario Pari

Camerone di Inneso Finestra Val Lemme

Sezione 4P

Capiparteia operaia