

SEZIONE C-C
SCALA 1:50

PROFILO

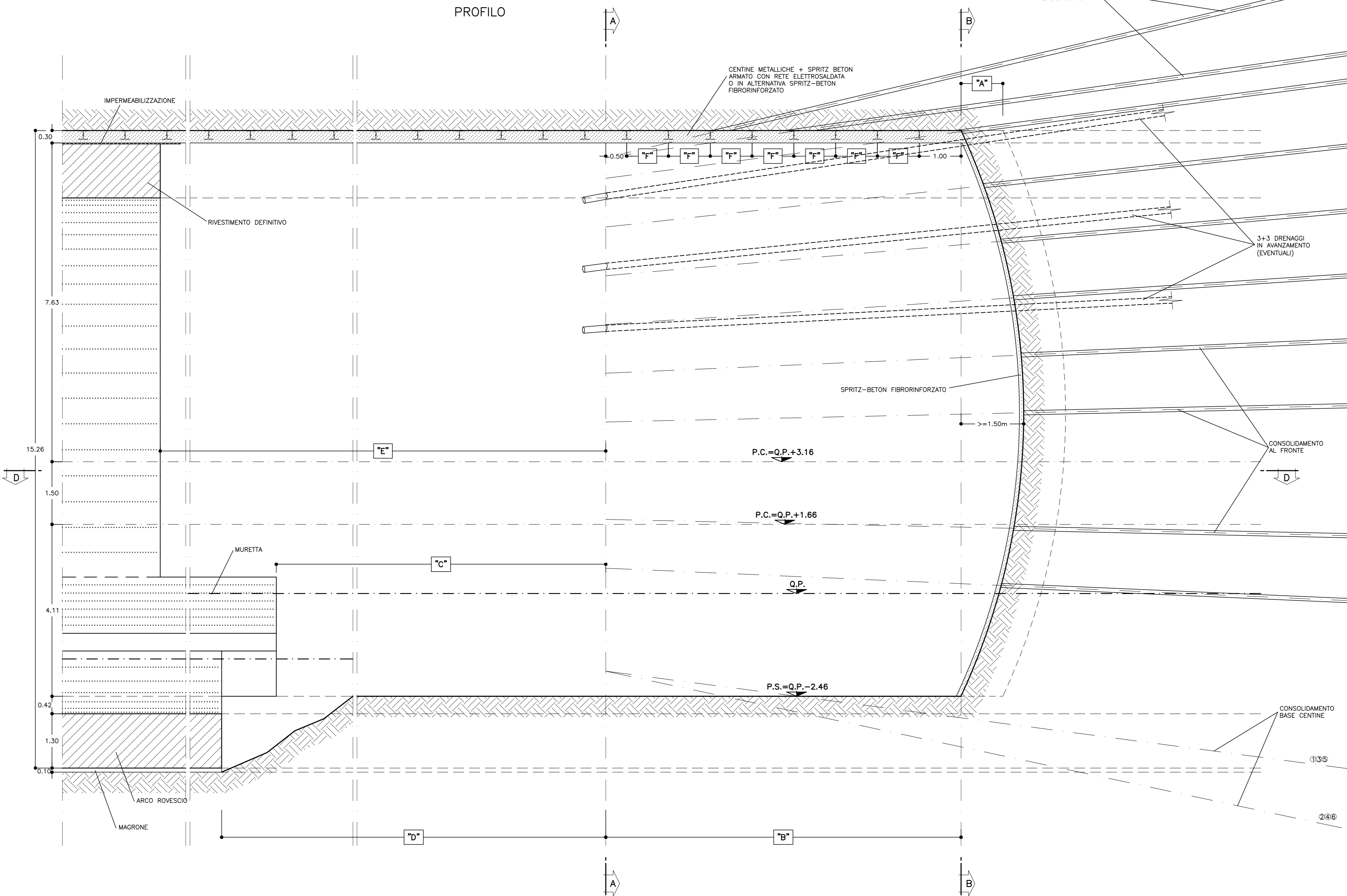

GEOMETRIA CONSOLIDAMENTI AL CONTORNO						
TRATTAMENTI	RAGGIO m.	NUMERO	LUNGHEZZA m.	SOVRAPP. MINIMA	INCL. RADIALE	INTERASSE
(X)	7.49	53	>=18.00	>=10.00	23.61%	0.30m
(Y)	10.06	16+16	>=18.00	>=10.00	23.61%	0.30m

N°85 TRATTAMENTI L>=18.00m SOVRAP.>=10.00m

GEOMETRIA CONSOLIDAMENTO BASE CENTINA			
POSIZIONE	LUNGHEZZA m.	INCLINAZIONE VERTICALE	INCLINAZIONE ORIZZONTALE
①	>=18.00	-13.14%	±35.27%
②	>=18.00	-21.31%	±30.83%
③	>=18.00	-13.14%	±26.39%
④	>=18.00	-21.31%	±21.95%
⑤	>=18.00	-13.14%	±17.51%
⑥	>=18.00	-21.31%	±13.07%

N.6+6 TRATTAMENTI L>=18.00m SOVRAP.>=10.00m

GEOMETRIE CONSOLIDAMENTI AL FRONTE						
CIRC.	RAGGIO m.	NUMERO	LUNGHEZZA m.	SOVRAPP. MINIMA	INCL. RADIALE	ANGOLO
C1	7.00	31	>=18.00	>=10.00	14.80%	$\alpha=12.9108^\circ$
C2	5.83	30	>=18.00	>=10.00	12.34%	$\beta=12.0108^\circ$
C3	4.67	28	>=18.00	>=10.00	9.87%	$\gamma=18.1097^\circ$
C4	3.50	24	>=18.00	>=10.00	7.40%	$\delta=25.5799^\circ$
C5	2.33	15	>=18.00	>=10.00	4.93%	$\epsilon=36.3636^\circ$
C6	1.17	5	>=18.00	>=10.00	2.47%	$\phi=80.0000^\circ$

N°92 TRATTAMENTI L>=18.00m SOVRAP.>=10.00m

SFONDO	A=MAX 1.00m
CAMPO D'AVANZAMENTO	B=8.50m
DISTANZA FRONTE-MURETTE	C=MAX 4#
DISTANZA FRONTE-ARCO ROVESCIO	D=MAX 4#
DISTANZA FRONTE-RIVESTIMENTO DEFINITIVO	E=MAX 6#
PASSO CENTINE	F=1.00m

LEGENDA SIMBOLI	
	CONSOLIDAMENTO AL FRONTE MEDIANTE TUBI IN VTR CEMENTATI
	CONSOLIDAMENTO AL CONTORNO MEDIANTE TUBI IN VTR CEMENTATI
	PRERIVESTIMENTO: CENTINE METALLICHE + SPRITZ-BETON FIBRORINFORZATO O ARMATO CON RETE ELETTROSALDATA
	IMPERMEABILIZZAZIONE

SEZIONE D-D
SCALA 1:50

PIANTA



TABELLA MATERIALI	
ACCIAIO	
ACCIAIO ARMATURE	B450C
RETE ELETTROSALDATA	B450C
ACCIAIO CENTINE	S275
ACCIAIO CALASTRELLI	S275
ACCIAIO PIASTRE FAZZOLETTI	S275
SPRITZ-BETON	
- cemento tipo	42.5
- resistenza media su carote h/ø=1	ø 48h >= 13 MPa
o 50h >= 30 MPa	
- diametro max aggregato	10 mm
- rapporto A/C max in peso	0.5
FIBRE METALLICHE	
- Fibre metalliche realizzate con filo ottenuto per trafilatura di acciaio a basso contenuto di carbonio con le estremità appaionate ad uncino ø<6mm	
- dosaggio in fibre > 30 kg/m3	
- diametro fibre 0.5 mm	
TUBI IN VETRORESINA (CARATTERISTICHE DEL COMPOSITO)	
- diametro esterno 60mm ad aderenza migliorata	
- spessore medio 10mm. Anni 15/20 min2	
- densità >= 1.8 1/mc (secondo UNI 7092/72)	
- resist. trazione >= 600 MPa (secondo UNI EN61)	
- resist. a taglio >= 100 MPa (secondo ASTM D 733/85)	
- modulo elastico >= 30000 MPa (secondo UNI EN61)	
- contenuto in vetro >= 50%	
- resistenza a flessione >= 600 MPa (secondo UNI EN63)	
- resistenza allo scoppio >= ø MPa (solo per riferimento)	
- tensione di aderenza tubo miscela ø 48h >= 1750 KPa	
DRENAGGI	
- tubi microforati in PVC ad alta resistenza (4.5MPa alla trazione), diametro esterno 60mm sp. 5mm, perfora rilevato con TVE	
- i primi 10m da bocca foro dovranno essere ciechi	
MISCELE CEMENTITIE PER CEMENTAZIONE A BASSA PRESSIONE	
- Cemento	42.5R
- Rapporto A/C	0.5 + 0.7
- Fluidificante	4% DI PESO SUL CEMENTO
- Resistenza miscela 48h	>= 2MPa
DIAMETRO PERFORAZIONI	
VTR	ø100-120 mm
eseguite a secco da armare immediatamente con i tubi in vetroresina e da cementare mediante miscela cementizia ø100-120 mm	
DRENI	
NOTA:	
- PER TUTTO QUANTO NON INDICATO SI FACCA RIFERIMENTO AL CAPITOLATO OPERE CIVILI	
- ELABORATO DI RIFERIMENTO: "OPERE DI LINEA-CARATTERISTICHE DEI MATERIALI E NOTE" (cod.IGS1-00-E-CV-TT-00000-002)	
- PER TUTTI I DETTAGLI D'IMPERMEABILIZZAZIONE SI VEDA L'ELABORATO RELATIVO	

SPECIFICHE COSTRUTTIVE E PRESCRIZIONI TECNICHE	
- nel caso in cui si posi in opera spritz-beton armato con rete elettrosaldata, la realizzazione avverrà in 2 strati con rete interposta, salvo deroghe motivate.	
- in corrispondenza delle riprese di getto e in arco rovescio tra concio e concio sarà applicato un cordolino bentonitico idrorepulsivo	
LEGENDA	
P.C. = PIANO DEI CENTRI	
Q.P. = QUOTA PROGETTO	
P.S. = PIANO DI SCAVO	

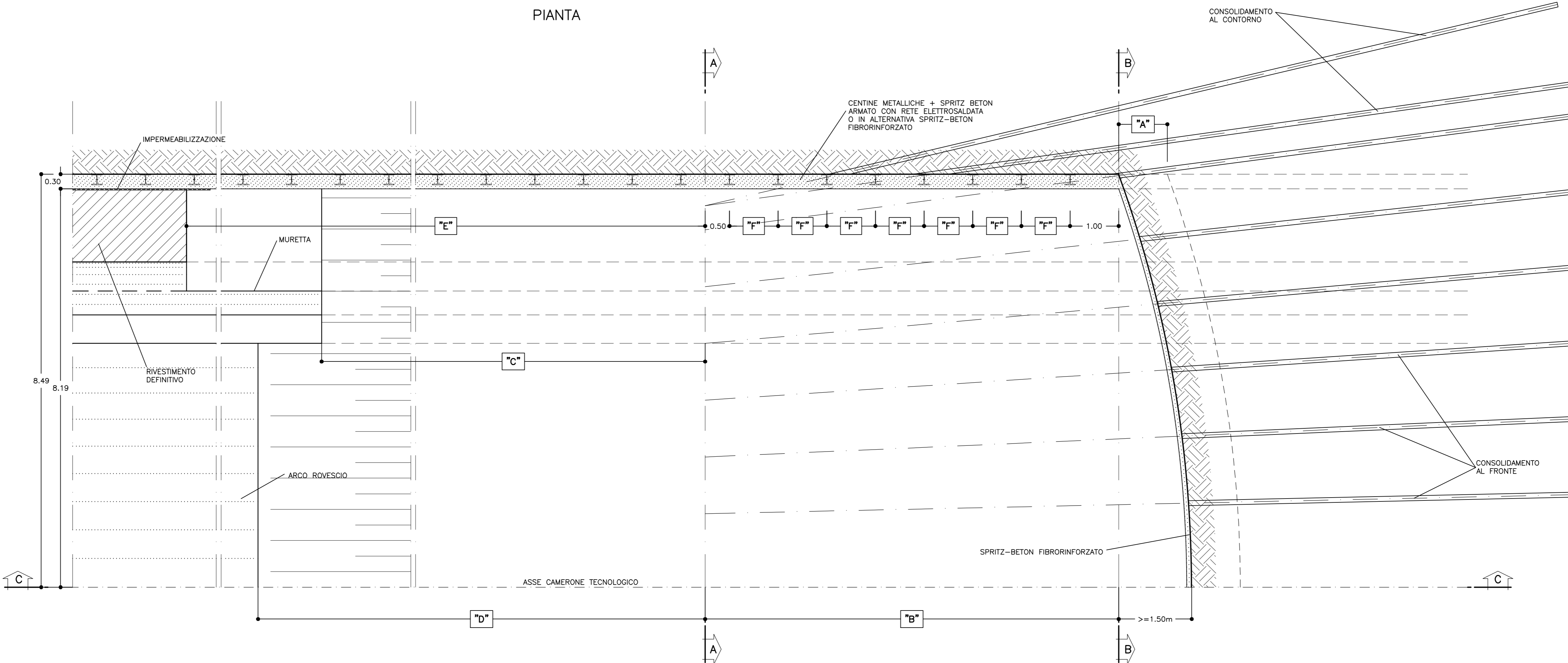
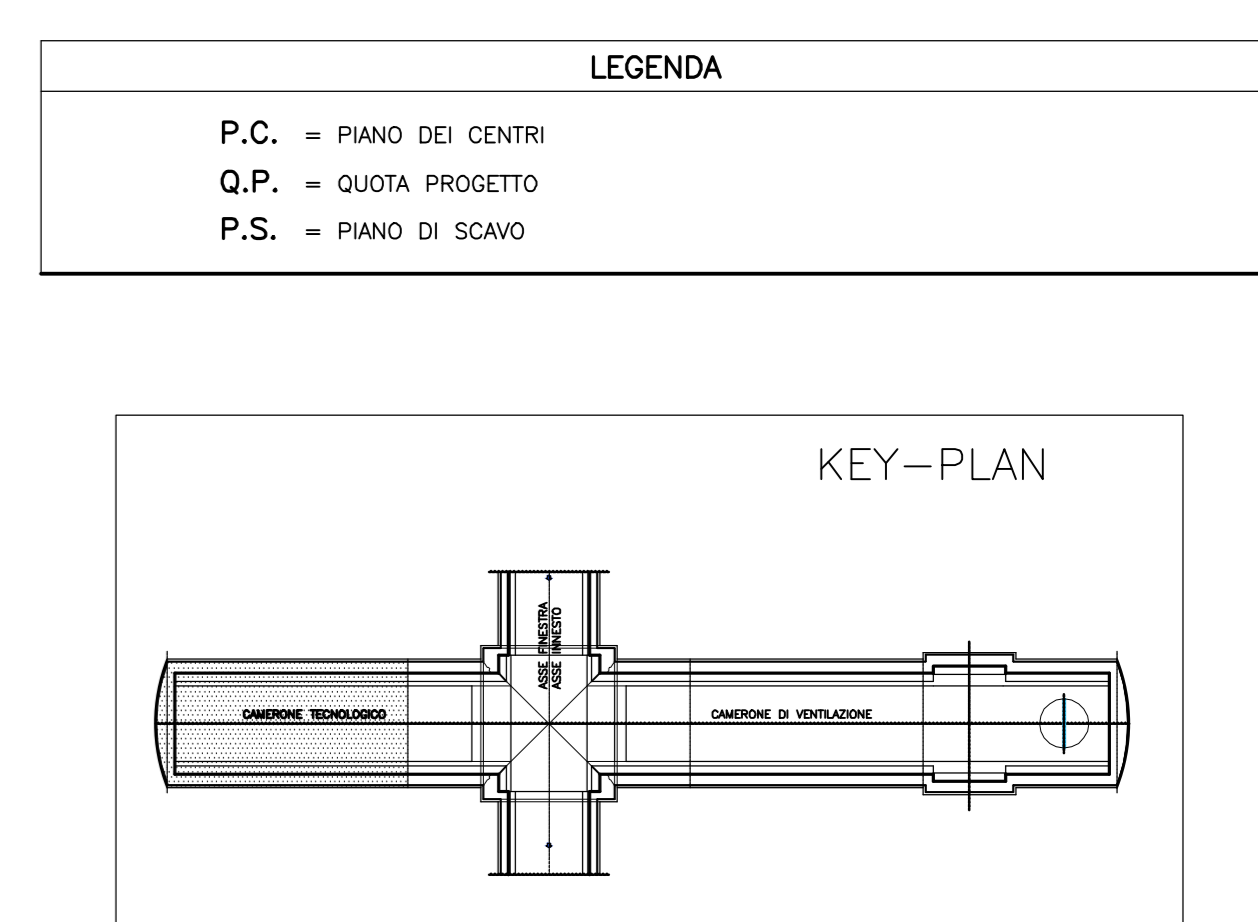

COMMITTENTE: **RFI** GRUPPO FERROVIARIO ITALIANO

ALTA SORVEGLIANZA: **ITALFERR** GRUPPO FERROVIARIO ITALIANO

GENERAL CONTRACTOR: **COCIV** Consorzio Costruzioni Integrati Valico

INFRASTRUTTURE FERROVIARIE STRATEGICHE DEFINITE DALLA LEGGE OBIETTIVO N.443/01

TRATTA A.V./A.C. TERZO VALICO DEI GIOVI
PROGETTO ESECUTIVO

Galleria Naturale
Finestra Val Lemme
Pozzo di ventilazione - Cameron Tecnologico
Fasi esecutive, scavi e consolidamenti Tav. 2 di 2

GENERAL CONTRACTOR: **Cociv** Ing. P. Marcheselli

DIRETTORE LAVORI: []

SCALA: 1:50

COMMESSA	LOTTO	FASE	ENTE	TIPO DOC.	OPERADISCIPLINA	PROGR.	REV.
I G 5 1	0 2	E	C V	B B	G N 1 G 0 X	0 0 2	A

PROGETTAZIONE

Rev.	Descrizione emissione	Redatto	Data	Verificato	Data	Progettista	Data	IL PROGETTISTA
A00	Prima emissione	[]	15/07/2013	[]	15/07/2013	[]	19/07/2013	[]

Nome File: IGS1-02-CV-08-01-01-02-00

CUP: F81H000000008