



Comuni di Bisaccia e Andretta

Provincia di Avellino



PROPONENTE:

AME Energy S.r.l.

Via Pietro Cossa, 5 20122 Milano (MI)

ameenergysrl@legalmail.it

P. IVA 12779110969

Progetto di un impianto eolico, denominato "Pedurza-Toppa", costituito da 5 Aerogeneratori della potenza di 6 MW e 4 Aerogeneratori della potenza di 4,2 MW, per una potenza complessiva di 46,8 MW e delle relative opere di connessione alla RTN, da realizzarsi nei comuni di Bisaccia e Andretta (AV)

ELABORATO:

R008

OGGETTO DELL'ELABORATO:

Relazione Sottostazione di utenza 30-36 Kv

PROGETTAZIONE:

PROGETTISTA:

Ing. Carlo RUSSO

Corso Romuleo n. 245

83044 Bisaccia (AV)

tel. 0827.81652

carlo.russo@ingegneriavellino.it



EMISSIONE:	DATA:	CODICE PROGETTO:	REDATTO DA:
1a	Giugno 2024		
2a			
3a			
4a			

INDICE

1	INTRODUZIONE	2
2	LOCALIZZAZIONE DEL PROGETTO	3
3	DESCRIZIONE SINTETICA DEL PROGETTO	6
4	SOLUZIONE TECNICA MINIMA GENERALE DI CONNESSIONE ALLA RTN	8
4.1	IMPIANTI DI CONNESSIONE ALLA RTN	8
4.2	IMPIANTI DI TUTENZA PER LA CONNESSIONE.....	8
4.3	STAZIONE UTENTE DI TRASFORMAZIONE (SU).....	8
4.4	CARATTERISTICHE DELLA STAZIONE UTENTE DI TRASFORMAZIONE.....	10
4.4.1	Opere Civili	10
4.4.2	Edificio Utente	10
4.4.3	Strade E Piazzole.....	14
4.4.4	Fondazione E Cunicoli Cavi	14
4.4.5	Ingresso Recinzione.....	15
4.4.6	Smaltimento Delle Acque Meteoriche E Fognarie.....	16
4.4.7	Vasca Raccolta Olio	16
4.5	SISTEMI ELETTRICI, DI PRODUZIONE E DI CONTROLLO	19
4.5.1	Quadri Elettrici Con Livello Di Isolamento 36-40,5 Kv.....	19
4.5.2	Caratteristiche Dei Dispositivi Mt.....	20
4.5.3	Caratteristiche Dei Dispositivi In At	20
4.5.4	Distribuzione In Corrente Alternata	21
4.5.5	Distribuzione In Corrente Continua	21
4.5.6	Trasformatore Ausiliario Mt7bt E Servizi Ausiliari	22
4.5.7	Gruppo Elettrogeno	23
4.5.8	Illuminazione Esterna	24
4.5.9	Impianto Antincendio.....	24
4.5.10	Unità Periferica Sistema Di Monitoraggio E Difesa	25
4.5.11	Sistema Di Telecontrollo	25
4.5.12	Contatore Di Energia.....	26
4.5.13	Rete A Terra Della Stazione Utente	26
4.5.14	Trasformatore Mt/At – 30/36 Kv	28
4.5.15	Sistemi Di Protezione	29
4.6	PROTEZIONE DELLA CENTRALE EOLICA CONTRO I GUASTI ESTERNI	31
4.6.1	Protezione Di Rete Sulla Sbarra A 36 Kv	32
4.6.2	Protezione Degli Aerogeneratori	33
4.7	PROTEZIONE DELLA CENTRALE EOLICA CONTRO I GUASTI INTERNI	33
4.7.1	Protezione Delle Linee Di Sottocampo.....	34
4.7.2	Protezione Del Trasformatore Mt/At.....	34
4.7.3	Protezione Dei Reattori Di Compensazione.....	35

1 INTRODUZIONE

Il progetto eolico qui descritto ha una potenza nominale complessiva di 46,80 MW ottenuta per mezzo di 9 aerogeneratori, di cui 5 della potenza di 6,0 MW e 4 della potenza di 4,2 MW, collocati nel territorio di Bisaccia e Andretta (Provincia di Avellino) in Regione Campania.

Il presente documento costituisce la relazione di connessione alla rete di trasmissione nazionale concernente la realizzazione dell'impianto di produzione di energia elettrica da fonte rinnovabile eolica denominato "PEDURZA-TOPPA" di potenza 46,80 MW (di seguito il "Progetto" o "l'Impianto"), nei comuni di Bisaccia, Andretta e Guardia Lombardi (*per un solo tratto di cavidotto interrato*), e le relative opere di connessione ricadenti nel comune di Bisaccia che intende realizzare la società AME ENERGY (di seguito la "Società").

LOCALIZZAZIONE DEL PROGETTO

Gli aerogeneratori che compongono il progetto eolico sono ubicati nei comuni di Bisaccia e Andretta (AV), in Campania, ad un'altitudine compresa tra i 647 ed i 866 m s.l.m.

L'area, di carattere collinare, è adibita prevalentemente ad uso agricolo.

L'area del parco eolico dista dai seguenti centri abitati:

- Andretta – 4,18 km
- Morra De Sanctis – 6,43 km
- Guardia Lombardi – 7,43 km
- Bisaccia – 1,96 km
- Calitri – 4,60 km
- Vallata – 6,85 km
- Aquilonia – 6,88 km
- Cairano – 6,46 km
- Sant'Angelo dei Lombardi – 10,96 km
- Lioni - 13,08 km
- Teora – 14,69 km
- Conza Della Campania - 9,82 km
- Rocca San Felice – 11,31 km
- Carife - 9,37 km

Occupava una superficie totale di circa 2 km².

L'elettricità prodotta viene condotta per mezzo di un cavidotto MT interrato dall'area di parco fino ad una sottostazione di nuova realizzazione ricadente nel comune di Bisaccia.

Figura 1 riporta la posizione dell'area progetto su IGM 1:25000, nonché della Stazione Utente 30/36 kV.

LEGENDA:



Aerogeneratore



Elettrodotto MT



Elettrodotto AT



Confine comunale



Area di deposito materiale

PROGETTO DI UN IMPIANTO EOLICO DENOMINATO "PEDURZA-TOPPA" DELLA POTENZA DI 46,80 MW
DA REALIZZARSI NEI COMUNI DI BISACCIA E ANDRETTA (AV)



Figura 1: Inserimento dell'area di impianto e del punto di connessione su carta IGM 1:250000

Seguono gli identificativi, le coordinate assolute nel sistema di riferimento UTM WGS84 F33 Nord e i dati catastali (Tabella 1).

PROGETTO DI UN IMPIANTO EOLICO DENOMINATO "PEDURZA-TOPPA" DELLA POTENZA DI 46,80 MW
DA REALIZZARSI NEI COMUNI DI BISACCIA E ANDRETTA (AV)

AEROGENERATORE	COORDINATE AEROGENERATORE UTM (WGS84) - FUSO 33		Identificativo catastale		
	Long. E [m]	Lat. N [m]	Comune	Foglio	Particella
PDZ01	531858.17	4537204.05	Bisaccia	65	119
PDZ02	532365.32	4536702.74	Bisaccia	66	369
PDZ03	530339.34	4537407.02	Bisaccia	63	37
PDZ04	533066.58	4535197.13	Bisaccia	76	133
PDZ05	532016.89	4533870.45	Bisaccia	76	743
PDZ06	531215.71	4533810.27	Bisaccia	75	50-188
TOP07	526329.74	4537509.53	Bisaccia	38	81
TOP08	526276.49	4536583.16	Bisaccia	54	109
AND 09	525120.94	4535423.10	Andretta	1	23

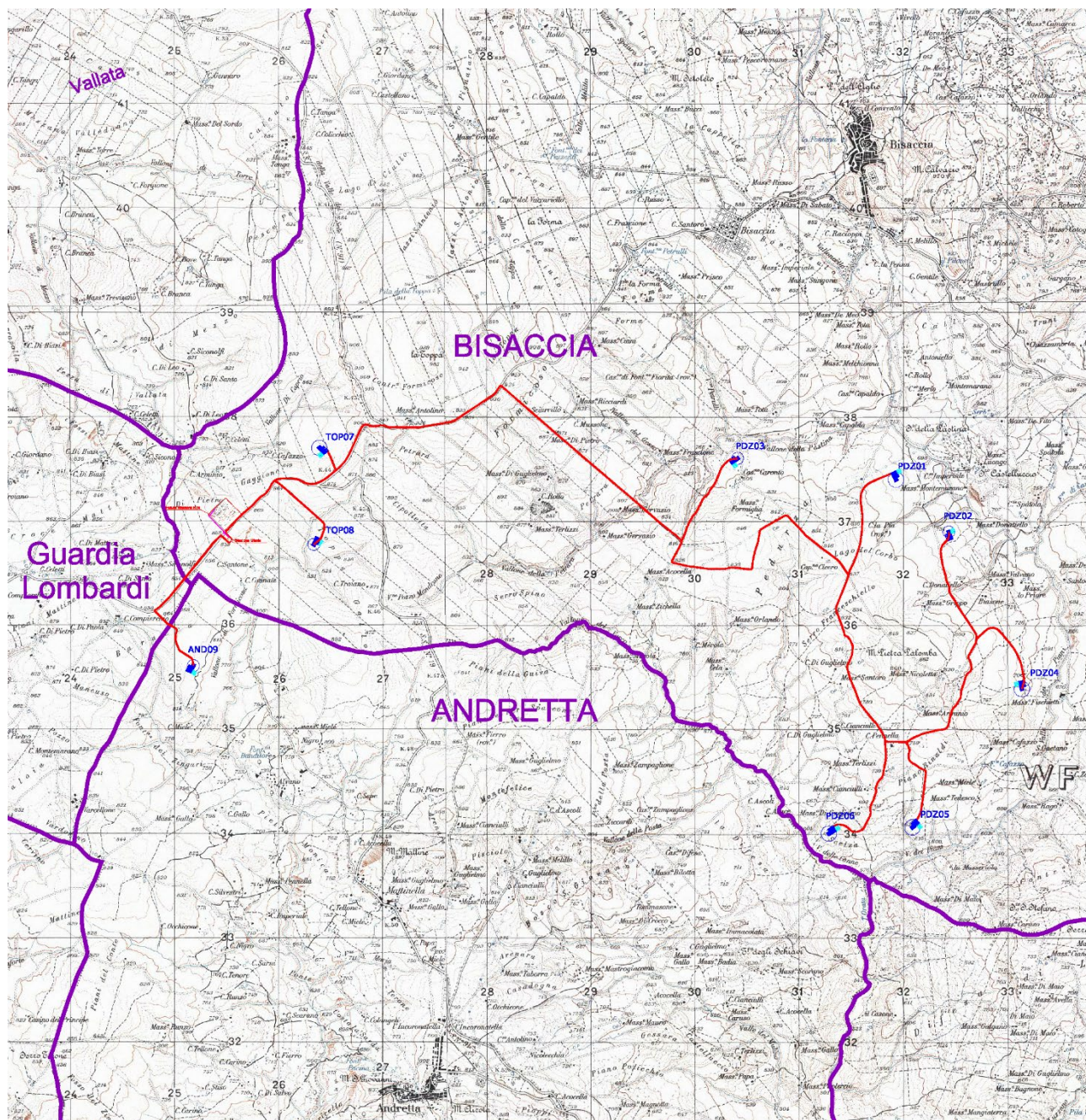
Tabella 1: Riferimento catastale e geografico della posizione degli aerogeneratori

2 DESCRIZIONE SINTETICA DEL PROGETTO

Il progetto per la realizzazione dell'impianto eolico da 46,80 MW nei comuni di Bisaccia e Andretta, prevede di installare 9 aerogeneratori, di cui 5 della potenza di 6,0 MW e 4 della potenza di 4,2 MW.

L'energia elettrica prodotta dagli aerogeneratori verrà trasmessa a mezzo di un cavidotto interrato in media tensione (MT) a 30kV, il cui tracciato corre negli stessi comuni, fino ad una cabina di trasformazione 30/36 kV nel comune di Bisaccia.

Conformemente a quanto indicato nella Soluzione tecnica minima generale di connessione comunicata dalla società TERNA S.p.a. (codice pratica 202200225), lo schema di connessione alla RTN prevede che l'impianto eolico sia collegato in antenna a 36 kV su un futuro ampliamento della Stazione Elettrica di Trasformazione (SE) della RTN a 380/150 denominata "Bisaccia".

Pertanto la cabina di trasformazione 30/36 kV verrà collocata nel Comune di Bisaccia (AV) in posizione limitrofa alla futura stazione elettrica di trasformazione (SE) della RTN cui verrà collegata in antenna mediante cavidotto interrato a 36 kV.

Il modello di aerogeneratore sarà selezionato sulla base delle più innovative tecnologie disponibili sul mercato. Il tipo e la taglia esatta dell'aerogeneratore saranno comunque individuati in seguito della fase di acquisto della macchina e verranno descritti in dettaglio in fase di progettazione esecutiva. Si riportano di seguito le principali caratteristiche tecniche degli aerogeneratori prescelti con potenza nominale pari a 6 e 4,2 MW.

VESTAS V150

POTENZA NOMINALE	6 MW
NUMERO DI PALE	3
ROTORE A TRE PALE	Diametro = fino a 150 m
ALTEZZA MOZZO	Fino a 105 m
NUMERO GIRI AL MINUTO DEL ROTORE	12,60rpm
DIAMETRO DEL ROTORE	Fino a 150 m

DA REALIZZARSI NEI COMUNI DI BISACCIA E ANDRETTA (AV)

AREA DI SPAZZAMENTO	17.671 m ²
TIPO DI TORRE	Tubolare
TENSIONE NOMINALE	690 V
FREQUENZA	50 o 60 Hz

VESTAS V117

POTENZA NOMINALE	4,2 MW
NUMERO DI PALE	3
ROTORE A TRE PALE	Diametro = fino a 117 m
ALTEZZA MOZZO	Fino a 91,50 m
VELOCITA' NOMINALE	17,50 rpm
DIAMETRO DEL ROTORE	Fino a 117 m
AREA DI SPAZZAMENTO	10.751 m ²
TIPO DI TORRE	Tubolare
TENSIONE NOMINALE	690 V
FREQUENZA	50 o 60 Hz

Nei pressi di ogni aerogeneratore sarà realizzata una piazzola opportunamente dimensionata, collegata alla viabilità pubblica per mezzo di strade carrabili con ampiezza di 5,5 m. Sono previsti inoltre adeguamenti stradali laddove le condizioni della viabilità esistente non permettano il trasporto di grandi componenti fino all'area di parco.

Il progetto oggetto di questo studio è frutto di scelte e considerazioni tecniche effettuate nel rispetto dei vincoli territoriali e del contesto insediativo circostante.

L'impianto produrrà energia da fonte rinnovabile con lo scopo di aumentare la sicurezza dell'approvvigionamento di energia e di diminuire la dipendenza da fonti fossili, contribuendo al raggiungimento degli obiettivi strategici nazionali verso la transizione energetica.

3 SOLUZIONE TECNICA MINIMA GENERALE DI CONNESSIONE ALLA RTN

Nel preventivo di connessione inviato dalla Società TERNA S.p.a, alla Società AME ENERGY S.r.l., (codice pratica 202200225), a cui la stessa faceva richiesta di connessione per un impianto di generazione da fonte rinnovabile (eolico) è riportata la soluzione tecnica minima generale. Tale soluzione prevede che l'impianto eolico sia collegato in antenna a 36 kV su un futuro ampliamento della Stazione Elettrica di Trasformazione (SE) della RTN a 380/150 denominata "Bisaccia".

Ai sensi dell'allegato A alla deliberazione Arg/elt 99/08 e s.m.i. dell'Autorità di Regolazione per Energia, Reti e Ambiente, il nuovo elettrodotto in antenna a 36 kV per il collegamento della centrale alla citata SE costituisce impianto di utenza per la connessione, mentre lo stallo arrivo produttore a 36 kV nella medesima stazione costituisce impianto di rete per la connessione.

3.1 IMPIANTI DI CONNESSIONE ALLA RTN

Le opere elettriche saranno composte dalla stazione utente di trasformazione (SU), dall'impianto di utenza per la connessione e dall'impianto di rete per la connessione.

3.2 IMPIANTI DI TUTENZA PER LA CONNESSIONE

Per la connessione alla rete elettrica della RTN, verrà realizzata una Stazione elettrica di trasformazione utente MT/AT-30/36 kV, ubicata nel Comune di Bisaccia (AV). Essa sarà collegata ai quadri d'ingresso a 36 kV della futura Stazione di Trasformazione della RTN, attraverso un cavidotto interrato in AT a 36 kV, in antenna.

3.3 STAZIONE UTENTE DI TRASFORMAZIONE (SU)

Per la connessione alla SE, verrà realizzata una nuova stazione utente di trasformazione MT/AT 30/36 kV, dalle dimensioni di circa 30 x 30 mq, su un terreno adiacente in prossimità della futura Stazione di trasformazione della RTN, alla quale saranno collegati i cavi in MT provenienti dal parco eolico e che sarà connessa a 36 kV alla nuova SE RTN. La nuova stazione utente SU sarà ubicata nel Comune di Bisaccia, in Provincia di Avellino, su un terreno in località Gaggione, foglio 54, particella 27.

PROGETTO DI UN IMPIANTO EOLICO DENOMINATO "PEDURZA-TOPPA" DELLA POTENZA DI 46,80 MW
 DA REALIZZARSI NEI COMUNI DI BISACCIA E ANDRETTA (AV)

In particolare, la SU interesserà un'area totale di circa 900 mq. Tale Stazione, conterrà al suo interno una cabina composta da un reparto quadri elettrici, misure, alloggio trafo aux, wc, TLC e SA ed il trasformatore MT/AT. Mediante un elettrodotto in cavo interrato a 36 kV, composto da n. 1 terna di cavi unipolari della sezione di 630 mmq ciascuna, l'impianto sarà connesso in antenna al futuro stallo assegnato a 36 kV nella nuova stazione elettrica di trasformazione (SE) della RTN. La posizione è stata individuata tenendo conto delle esigenze tecniche, economiche e dell'opportunità ambientale di minimizzare la lunghezza delle connessioni con la Stazione SE, le quali saranno realizzate mediante cavo interrato in AT a 36 kV.

Nella figura sottostante è rappresentata la planimetria elettromeccanica dell'area della SU.



Figura 2: Planimetria elettromeccanica della stazione utente di trasformazione 30/36 kV

3.4 CARATTERISTICHE DELLA STAZIONE UTENTE DI TRASFORMAZIONE

3.4.1 Opere Civili

La stazione utente SU, è composta da un'area recintata di dimensioni pari a circa 30 x 30 mq, con pavimentazione in cemento, dalla quale si avrà accesso mediante un cancello scorrevole di larghezza pari a 6 m, dalla strada comunale collegata alla strada Statale 302, nel comune di Bisaccia (AV).

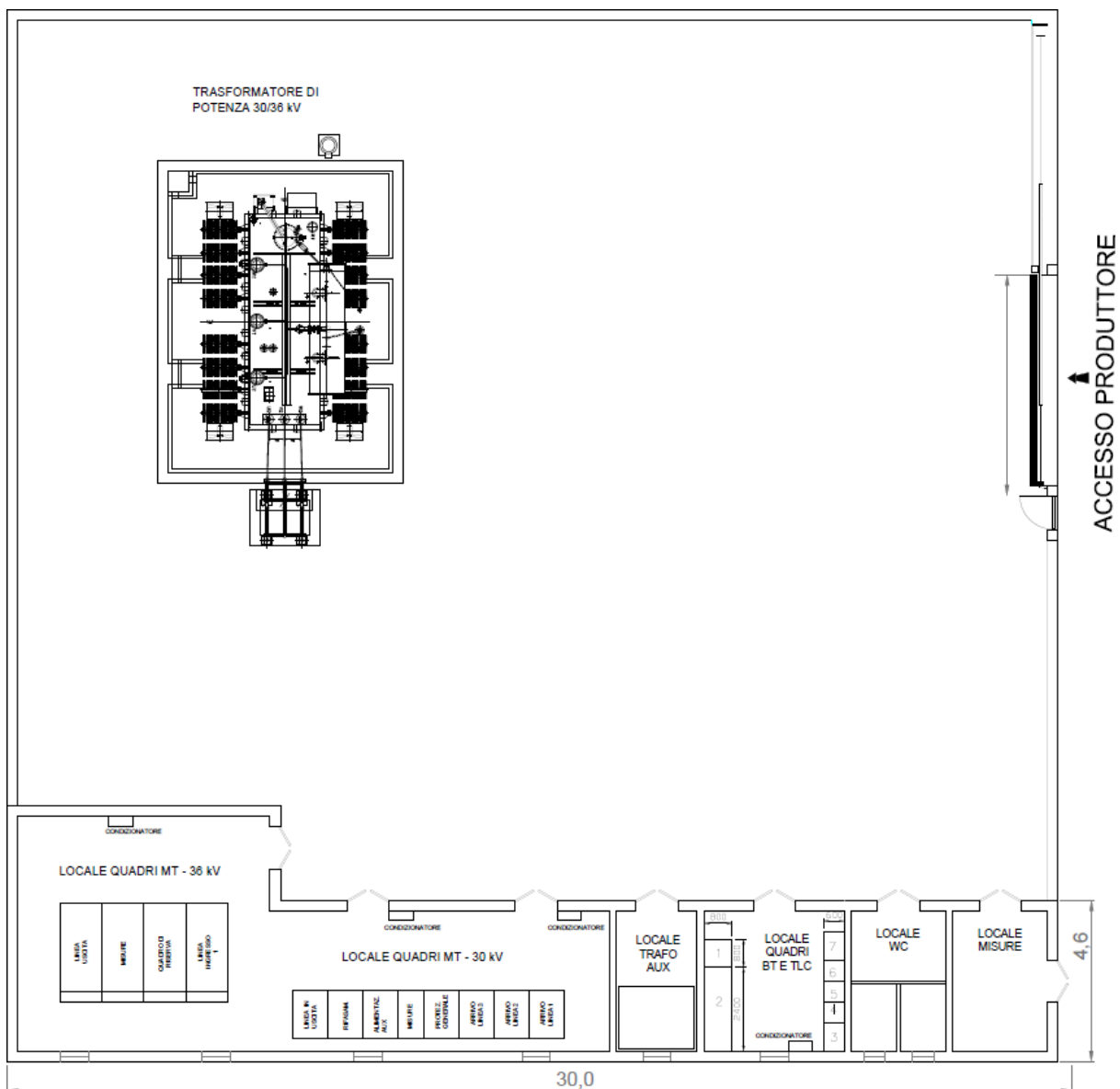
All'interno verrà alloggiato un edificio o cabina utente ed il trasformatore MT/AT.

3.4.2 Edificio Utente

Nella stazione è previsto un edificio, avente una superficie di circa 216 mq, e la cubatura riferita al piano piazzale è circa 648 mc suddiviso nei seguenti locali:

- ✓ locale quadri MT e AT, isolati a 36 e 40,5 kV rispettivamente
- ✓ locale trafo aux
- ✓ locale Quadri BT e Telecomunicazioni
- ✓ locale servizi igienici
- ✓ locale per le misure fiscali con ingresso sia dall'interno della stazione che dall'esterno posto sulla
- ✓ recinzione.

PROGETTO DI UN IMPIANTO EOLICO DENOMINATO “PEDURZA-TOPPA” DELLA POTENZA DI 46,80 MW
 DA REALIZZARSI NEI COMUNI DI BISACCIA E ANDRETTA (AV)



Figura 3: Pianta e prospetti edificio

Nel locale quadri, saranno sistemati i sistemi di sbarre a 30 e 36 kV, gli scomparti in MT e AT su cui si attesteranno i cavi a 30 kV e 36 kV in ingresso dal parco eolico e in uscita verso il trasformatore elevatore, nonché le celle per le misure e i servizi ausiliari.

Il suddetto fabbricato sarà realizzato con struttura portante in c.a. e con tamponatura esterna in mattoni semiforati intonacati con serramenti metallici. La copertura verrà realizzata con tetti piani di caratteristiche simili a quelle adoperate in zona. Particolare cura verrà osservata ai fini dell'isolamento termico impiegando materiali isolanti idonei in funzione della zona climatica e dei valori minimi e massimi dei coefficienti volumici globali di dispersione termica, nel rispetto delle norme di cui alla legge n. 373 del 4.4.75 e

successivi aggiornamenti, nonché alla legge n.10 del 9.1.91. L'edificio sarà servito da impianti tecnologici quali: illuminazione, condizionamento, antintrusione, etc.

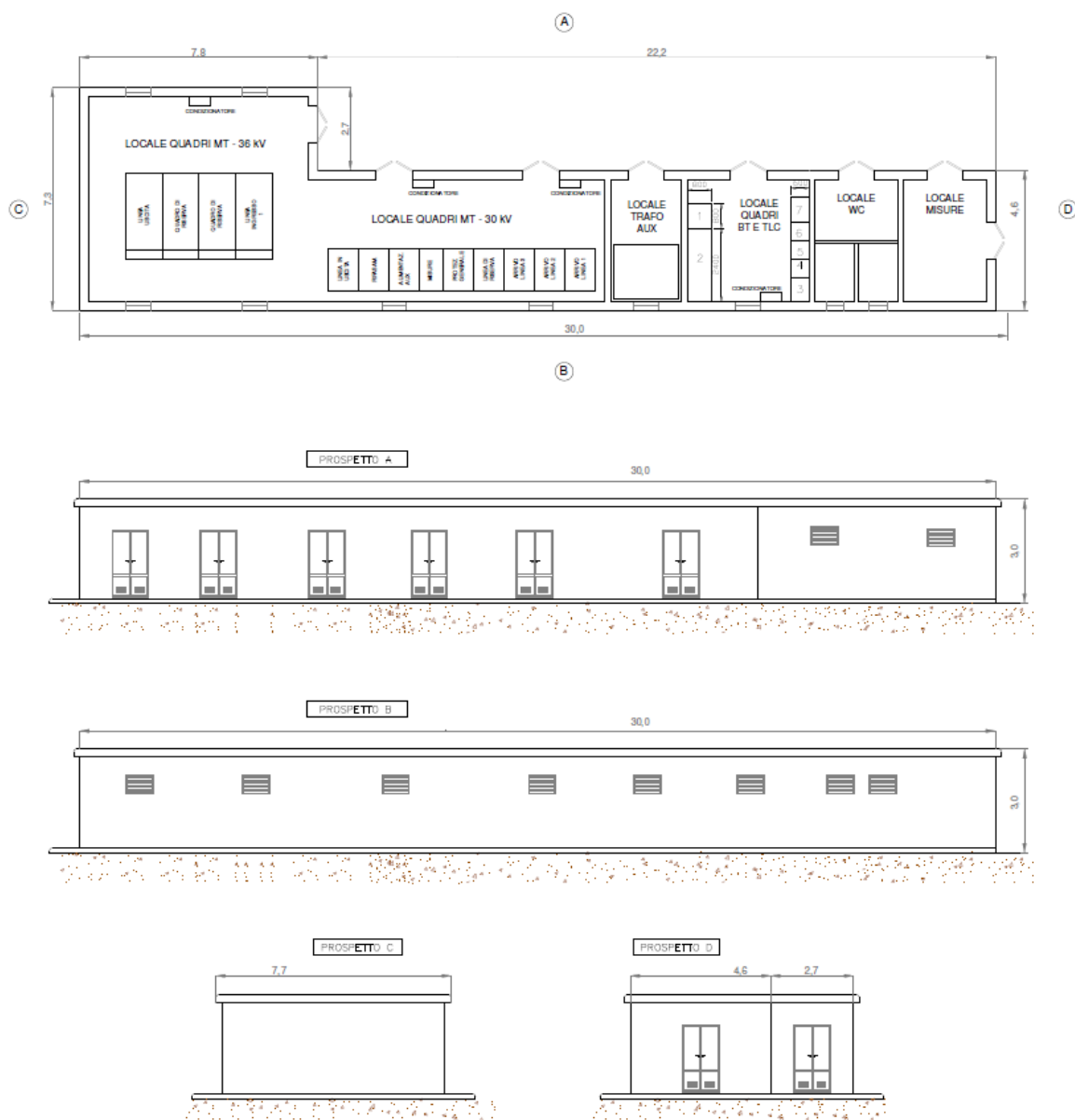
La cabina terrà conto del rispetto dei carichi di progetto quali: pressione del vento, azione del carico di neve sulla copertura, azione sismica, sollevamento e trasporto del box e carichi mobili e permanenti sul pavimento. Si riportano le caratteristiche principali della struttura.

Pareti:

Le pareti saranno realizzate in conglomerato cementizio vibrato, adeguatamente armate di spessore non inferiore a 9 cm. Il dimensionamento dell'armatura dovrà essere quella prevista dal D.M. 14 gennaio 2008. Nel box devono essere installati:

- ✓ n. 8 porte omologate in resina (DS 919) o in acciaio zincato/inox (DS 918) complete di serrature omologate (DS 988);
- ✓ n. 10 finestre min. in resina (DS 927) o in acciaio inox (DS 926);

Le porte, il relativo telaio ed ogni altro elemento metallico accessibile dall'esterno devono essere elettricamente isolate dall'impianto di terra (CEI EN 50522:2011-07) e dalla armatura incorporata nel calcestruzzo.

Pavimento:

Il pavimento a struttura portante, deve avere uno spessore minimo di 10 cm e dimensionato per sopportare i carichi definiti nel paragrafo precedente.

Sul pavimento sono previste le seguenti aperture:

- ✓ apertura minima di dimensioni 650 mm x 2800 mm per gli scomparti MT e AT;
- ✓ aperture di dimensioni 300 mm x 150 mm per il trasformatore MT/BT per l'accesso alla vasca di fondazione dei cavi MT;
- ✓ apertura di dimensioni 1000 mm x 600 mm completa di plotta di copertura removibile in VTR avente un peso inferiore a 25 daN e una capacità portante tale da poter sopportare un carico concentrato in mezzera di 750 daN;
- ✓ apertura di dimensioni 500 mm x 250 mm per i quadri BT per l'accesso alla vasca di fondazione dei cavi BT;
- ✓ apertura di dimensioni 500 mm x 500 mm per il rack dei pannelli elettronici per l'accesso alla vasca di fondazione dei cavi BT;

- ✓ apertura di dimensioni 600 mm x 600 mm per il vano misure completa di plotta di copertura removibile in VTR avente un peso inferiore a 25 daN e una capacità portante tale da poter sopportare un carico concentrato in mezzeria di 600 daN.

Nel pavimento verrà inglobato un tubo di diametro esterno (De) non inferiore a 60 mm collegante i dispositivi di misura situati nel locale utente con i scomparti MT del locale consegna. In prossimità del foro per il rack devono essere installate n.4 boccole filettate annegate nel cls facenti filo con il pavimento, utili al fissaggio del quadro rack.

Copertura:

La copertura, opportunamente ancorata alla struttura, garantirà un coefficiente medio di trasmissione del calore minore di $3,1 \text{ W/}^\circ\text{C m}^2$. La copertura sarà a due falde ed avrà una pendenza del 2% su ciascuna falda e dovrà essere dotata per la raccolta e l'allontanamento dell'acqua piovana, sui lati lunghi, di due canalette in VTR di spessore di 3 mm. Inoltre, dovrà essere protetta da un idoneo manto impermeabilizzante prefabbricato costituito da membrana bitume-polimero, flessibilità a freddo -10° C , armata in filo di poliestere e rivestita superiormente con ardesia, spessore 4 mm, sormontato dalla canaletta.

Sistema di ventilazione:

La ventilazione all'interno della CR avverrà tramite due aspiratori eolici, in acciaio inox del tipo con cuscinetto a bagno d'olio, installati sulla copertura e le finestre di aerazione in resina o in acciaio (DS 927 – DS 926), posizionate sul lato posteriore della cabina. Gli aspiratori dovranno avere un diametro minimo di 250 mm ed essere dotati di rete antinsetto di protezione removibile maglia 10x10 e di un sistema di bloccaggio antifurto. Ad installazione avvenuta, garantiranno una adeguata protezione contro l'introduzione di corpi estranei e la penetrazione di acqua. L'acciaio inox degli aspiratori deve essere del tipo AISI 304 (acciaio al Cr-Ni austenitico) come da UNI EN 10088-1:2005 e dovranno essere posizionati nella zona intermedia tra i quadri elettrici e la parete anteriore (porte) in modo da evitare che possibili infiltrazioni d'acqua finiscano sulle apparecchiature elettriche. Gli aspiratori eolici devono essere isolati elettricamente dall'impianto di terra (CEI EN 50522:2011- 07) e dall'armatura incorporata nel calcestruzzo. Sono previsti anche n.2 condizionatori per il raffrescamento del locale quadri MT e AT.

Basamento:

Preliminarmente alla posa in opera del box, sul sito prescelto deve essere interrato il basamento d'appoggio prefabbricato in c.a.v., realizzato in monoblocco o ad elementi componibili in modo da creare un vasca stagna sottostante tutto il locale consegna dello spessore netto di almeno 50 cm (compresi eventuali sostegni del pavimento). Esso sarà dotato di fori per il passaggio dei cavi, che saranno predisposti di flange a frattura prestabilita verso l'esterno e predisposti per l'installazione dei passacavi (foro cilindrico e superficie interna levigata). Tali passacavi montati dall'interno dovranno garantire i requisiti di tenuta stagna anche in assenza dei cavi.

3.4.3 Strade E Piazzole

Sarà prevista una strada d'accesso alla stazione utente dalla strada comunale, di larghezza non inferiore a 4 m e tale da consentire il transito di mezzi da cantiere, che si svilupperà perimetralmente all' area della stazione consentendo l'accesso ai vari stalli dei produttori. Verrà inoltre realizzata una fascia di servizio perimetrale, esternamente alla recinzione della stazione, per eventuali opere di stabilizzazione e regimazione delle acque e per manutenzione.

La pavimentazione stradale interna all'area della stazione, verrà realizzata in conglomerato bituminoso artificiale. La piazzola per l'installazione delle apparecchiature sarà ricoperta con adeguato strato di ghiaione stabilizzato; tali finiture superficiali contribuiranno a ridurre i valori di tensione di contatto e di passo effettive in caso di guasto a terra sul sistema AT.

3.4.4 Fondazione E Cunicoli Cavi

Le fondazioni della cabina, della vasca di raccolta olio, e degli altri sistemi, saranno realizzate in calcestruzzo armato gettato in opera. Le coperture dei pozzetti e dei cunicoli facenti parte delle suddette fondazioni, saranno in PRFV con resistenza minima di 2000 daN. I cunicoli per cavetteria saranno realizzati in calcestruzzo armato gettato in opera, oppure prefabbricati; le coperture in PRFV saranno carrabili con resistenza di 5000 daN.

3.4.5 Ingresso Recinzione

Per l'ingresso alla stazione di trasformazione del parco eolico in oggetto, è previsto un cancello carrabile largo almeno 6,0 m inserito fra pilastri in conglomerato cementizio armato. La recinzione perimetrale sarà realizzata in calcestruzzo ed avrà un'altezza minima da terra di circa 2,5 m ed una larghezza di circa 0,3 m e dovrà essere conforme alla norma CEI 99-2.



Figura 4: Recinzione e cancello

3.4.6 Smaltimento Delle Acque Meteoriche E Fognarie

Per la raccolta delle acque meteoriche sarà realizzato un sistema di drenaggio superficiale che convoglierà la totalità delle acque raccolte dalle strade e dai piazzali in appositi collettori (tubi, vasche di prima pioggia, pozzi perdenti, ecc.). Lo smaltimento delle acque meteoriche, è regolamentato dagli enti locali; pertanto, a seconda delle norme vigenti, si dovrà realizzare il sistema di smaltimento più idoneo, che potrà essere in semplice tubo, da collegare alla rete fognaria mediante sifone o pozzetti ispezionabili, da un pozzo perdente, da un sistema di sub-irrigazione o altro.

3.4.7 Vasca Raccolta Olio

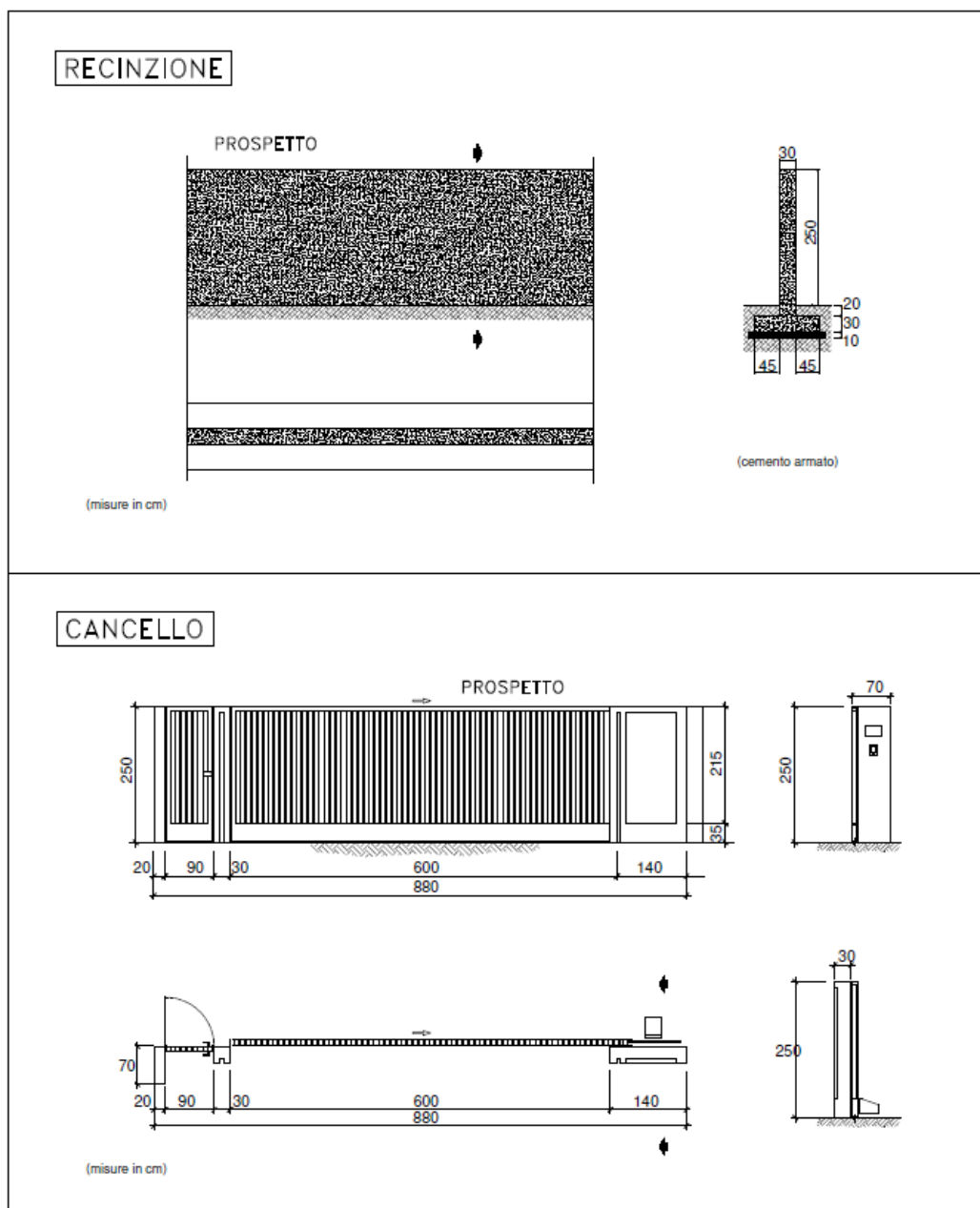
Il trasformatore sarà alloggiato sopra una vasca di raccolta olio opportunamente dimensionata destinata a raccogliere il liquido isolante del trasformatore in caso di perdita (Norma CEI 99-2), oltre all'acqua piovana. La vasca sarà collegata ad un impianto disoleatore al fine di separare le acque meteoriche dagli oli.

PROGETTO DI UN IMPIANTO EOLICO DENOMINATO "PEDURZA-TOPPA" DELLA POTENZA DI 46,80 MW
 DA REALIZZARSI NEI COMUNI DI BISACCIA E ANDRETTA (AV)



Figura 5: Fondazione del trasformatore MT/AT 30/36 kV

PROGETTO DI UN IMPIANTO EOLICO DENOMINATO "PEDURZA-TOPPA" DELLA POTENZA DI 46,80 MW
 DA REALIZZARSI NEI COMUNI DI BISACCIA E ANDRETTA (AV)

VISTA DALL'ALTO

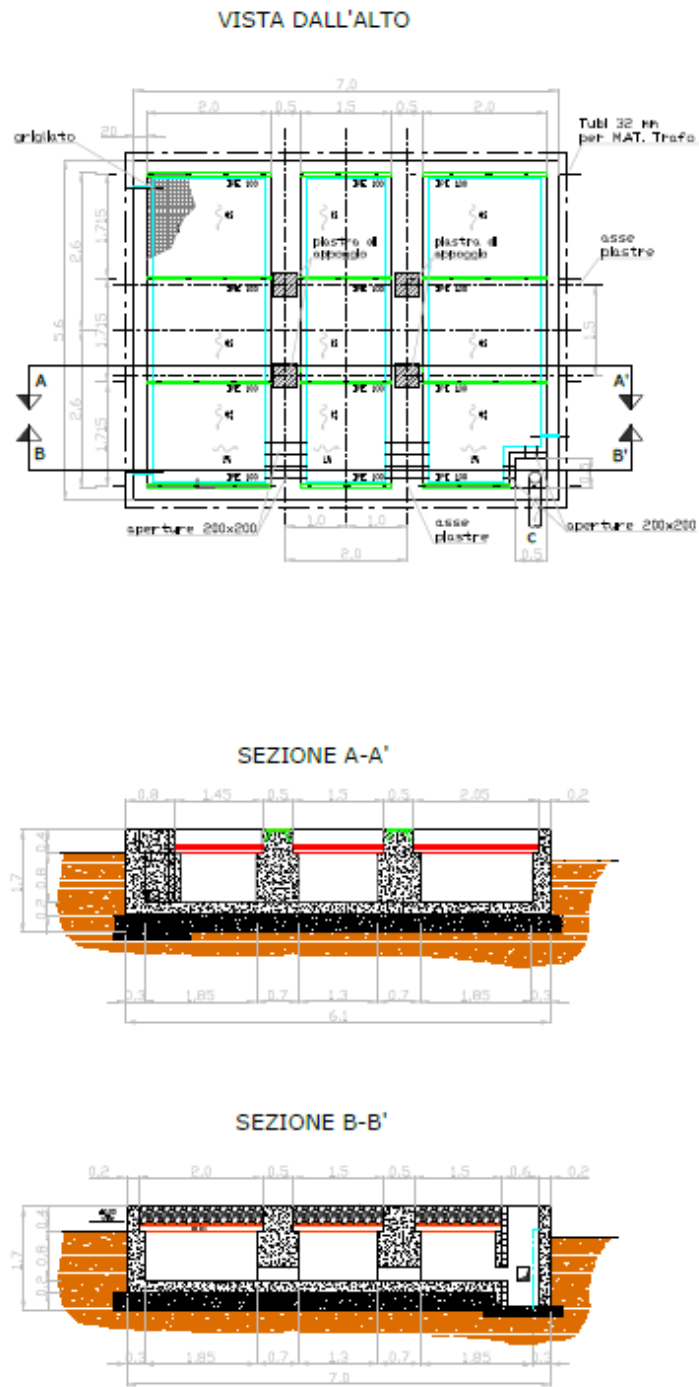
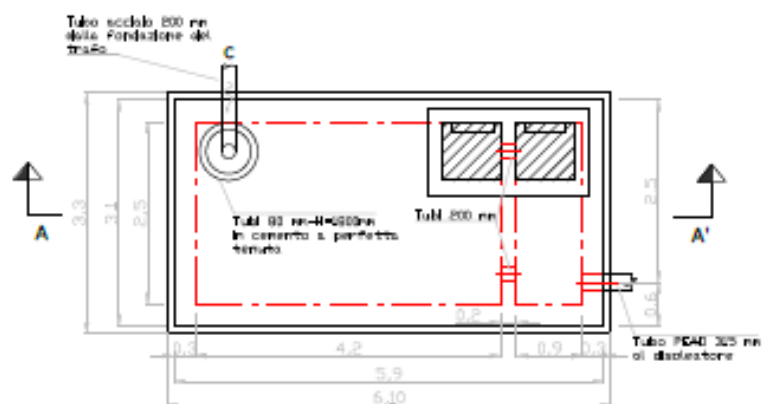

SEZIONE A-A'

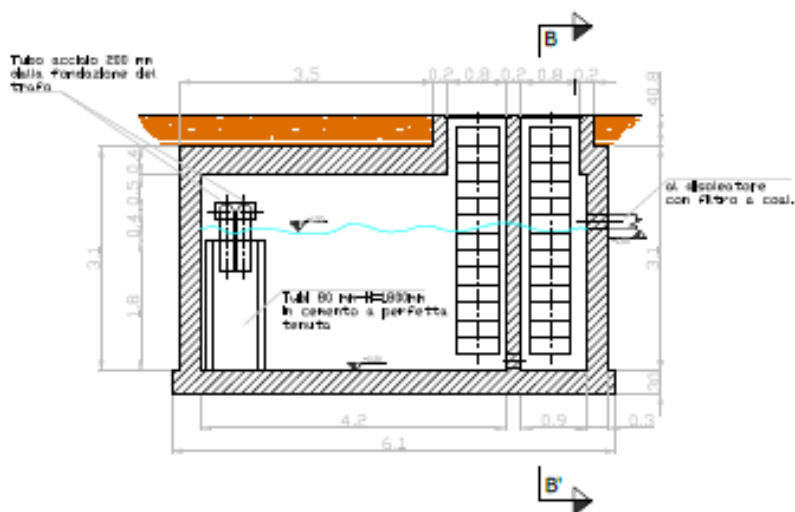

SEZIONE B-B'



Figura 6: Vasca di raccolta olio

3.5 SISTEMI ELETTRICI, DI PRODUZIONE E DI CONTROLLO

3.5.1 Quadri Elettrici Con Livello Di Isolamento 36-40,5 Kv

Nei quadri in MT a 30 kV della SU, verranno convogliate le due terne di cavi provenienti dal parco eolico, aventi ciascuno una sezione di 630 mmq. L'uscita, composta da n.3 terne di cavi di sezione pari a 630 mmq, sarà collegata al primario del trasformatore 36/30 kV il quale, sarà a sua volta connesso al quadro AT a 36 kV. Da quest'ultimo quadro di protezione, usciranno n. 2 cavi di sezione pari a 630 mmq che si collegheranno ai quadri elettrici della stazione RTN.

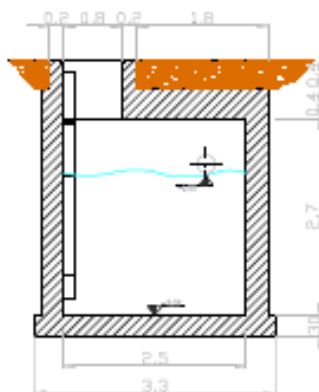
Di seguito i quadri in MT da installare all' interno della cabina utente:

- ✓ n. 2 scomparti di protezione linee in arrivo dai gruppi di aerogeneratori muniti di interruttore e sezionatore di linea, sia isolati in aria che in SF6, isolatori capacitivi e lampade a presenza di tensione (sia lato cavi che lato sbarre), tensione d'isolamento massima pari a 36 kV, più uno scomparto di riserva. Tali dispositivi assicurano il sezionamento dei cavi elettrici in caso di guasto o manutenzione, comandati da sistemi di protezione.
- ✓ cella contenente il DDI che assicura la separazione dell'impianto di produzione dalla rete, comandato dalla protezione d'interfaccia;
- ✓ cella di protezione TV per misure;
- ✓ cella trasformatore MT/BT servizi aux: sez. tripolare/terna di fusibili/sez. tripolare;
- ✓ cella protezione rifasamento;
- ✓ n.1 celle di protezione delle linee in uscita, munite di sezionatori in aria di tipo rotativo con telaio a cassetto o con isolamento in SF6 ed involucro in acciaio inox, sarà completo di interblocco con il sezionatore di terra, di blocco a chiave e di contatti di segnalazione o da interruttori tripolari con sezionatori.

Di seguito i quadri in AT da installare all' interno della cabina utente:

- ✓ n. 2 scomparti di protezione linee in arrivo dai gruppi di aerogeneratori ed uscita verso il trafo, muniti di interruttore e sezionatore di linea, sia isolati in aria che in SF6, isolatori capacitivi e lampade a presenza di tensione (sia lato cavi che lato sbarre), tensione d'isolamento massima pari a 40,5 kV, più uno scomparto di riserva. Tali dispositivi

assicurano il sezionamento dei cavi elettrici in caso di guasto o manutenzione, comandati da sistemi di protezione;

- ✓ n.1 scomparto di misura;
- ✓ n.1 scomparto reattore per la compensazione dell'energia reattiva.

3.5.2 Caratteristiche Dei Dispositivi Mt

- ✓ Tensione di esercizio del sistema 30 Kv
- ✓ Tensione di isolamento 36 Kv
- ✓ Tensione di tenuta a frequenza industriale 70 Kv
- ✓ Tensione di tenuta ad impulso atmosferico 170 Kv
- ✓ Frequenza nominale 50 Hz
- ✓ Corrente nominale sulle sbarre principali 1250 A
- ✓ Corrente nominale sbarre di derivazione 630 A
- ✓ Potere di interruzione degli interruttori 20 Ka
- ✓ Corrente nominale di picco 40 Ka
- ✓ Corrente nominale di breve durata 16 kA x 1 s

3.5.3 Caratteristiche Dei Dispositivi In At

- ✓ Tensione di esercizio del sistema 36 Kv
- ✓ Tensione di isolamento 40,5 Kv
- ✓ Tensione di tenuta a frequenza industriale 95 Kv
- ✓ Tensione di tenuta ad impulso atmosferico 185 Kv
- ✓ Frequenza nominale 50 Hz
- ✓ Corrente nominale sulle sbarre principali 1250÷3150 A
- ✓ Corrente nominale sbarre di derivazione 630 A
- ✓ Potere di interruzione degli interruttori 31,5 Ka
- ✓ Corrente nominale di picco 63-80 Ka
- ✓ Corrente nominale di breve durata 25 kA x 1 s
- ✓ Capacità di interruzione della corrente capacitiva a vuoto ≥ 50 A

Inoltre, in base alle prescrizioni di Terna SpA:

- ✓ il sistema di protezione deve essere predisposto in modo da eliminare correttamente i guasti a terra sia nella condizione normale di esercizio della rete a neutro compensato sia in quella accidentale di esercizio a neutro isolato. Le due necessità devono essere

garantite contemporaneamente, ovvero senza necessità di adeguare le tarature in funzione dello stato di neutro;

- ✓ i trasformatori di macchina 36 kV/MT devono essere opportunamente dimensionati per permettere il transito contemporaneo della potenza attiva e reattiva massime;
- ✓ in corrispondenza della potenza attiva $P=0$ ed in assenza di regolazione della tensione, l'impianto sarà progettato in modo che siano minimizzati gli scambi di potenza reattiva con la RTN al fine di non influire negativamente sulla corretta regolazione della tensione. Pertanto, ad impianto fermo, in caso di potenza reattiva immessa superiore a 0,5 MVAR, dovranno saranno previsti sistemi di bilanciamento della potenza reattiva capacitiva prodotta dall'impianto d'Utente in modo da garantire un grado di compensazione al Punto di Connessione compreso fra il 110% e il 120% della massima potenza reattiva prodotta alla tensione nominale. Tipicamente tali sistemi di bilanciamento saranno rappresentati da reattanze shunt che dovranno essere necessariamente gestite con neutro isolato da terra per evitare sovrapposizioni con la compensazione omopolare operata dalla bobina di Petersen nella stazione Terna.

3.5.4 Distribuzione In Corrente Alternata

Il sistema di distribuzione in corrente alternata sarà costituito da:

- ✓ n. 1 gruppo elettrogeno da 15 kW, 0,4 Kv
- ✓ 1 quadro di distribuzione 400 / 230 Vc.a.

I carichi alimentati in corrente alternata saranno i seguenti:

- ✓ impianti tecnologici di edificio (illuminazione e prese F.M., climatizzazione, rilevazione incendio, antintrusione)
- ✓ impianto di illuminazione e prese F.M. area esterna
- ✓ resistenze anticondensa quadri e cassette manovre di comando
- ✓ Raddrizzatore e carica batteria
- ✓ Motoriduttore C.S.C. TR AT/MT
- ✓ Motori delle ventole di raffreddamento TR AT/MT.

3.5.5 Distribuzione In Corrente Continua

Il sistema di distribuzione in corrente continua sarà composto da:

- ✓ n. 1 raddrizzatore carica batteria a due rami 110 V cc
- ✓ n. 1 inverter con by pass completo di interruttori di distribuzione 230 V ac
- ✓ n. 1 batteria di accumulatori al piombo, tipo ermetico, 110 V cc
- ✓ motori sezionatori AT, 110 V cc
- ✓ motori interruttori AT e MT, 110 V cc
- ✓ bobine apertura e chiusura, 110 V cc
- ✓ segnalazione, comandi, allarmi dei quadri protezione, comando e controllo, 110 V cc.
- ✓ i carichi in corrente alternata 230 V ac che non sopportano buchi di tensione, quali Scada e modem.

3.5.6 Trasformatore Ausiliario Mt7bt E Servizi Ausiliari

Verrà installato, nell'apposito locale dedicato all'interno della cabina utente, un trasformatore BT/MT isolato in resina per l'alimentazione dei servizi ausiliari, avente una potenza nominale di 50 o 100 kVA, le cui caratteristiche tecniche sono riportate nella tabella seguente.

CLASS 36 kV ED3R36	Power	Uk *	P ₀	P _{cc} *	I ₀	LwA	LpA	A	B	C	D	Wheel	Weight
	kVA	%	W	W	%	dB(A)	dB(A)	mm	mm	mm	mm	mm	Kg
	50	6	230	1870	1,4	54	41	1260	670	1525	520	125	850
	100	6	320	2250	1	56	43	1290	670	1545	520	125	1020
	160	6	460	3190	0,88	57	44	1425	670	1545	520	125	1300
	200	6	520	3630	0,85	58	44	1500	820	1600	670	125	1490
	250	6	590	4180	0,8	59	45	1500	670	1700	520	125	1670
	315	6	710	4980	0,79	60	46	1590	820	1750	670	125	1910
	400	6	860	6050	0,78	61	47	1590	820	1850	670	125	2010
	500	6	1030	7050	0,76	62	48	1620	820	1880	670	125	2200
	630	6	1260	8360	0,75	63	49	1680	820	1980	670	125	2470
	800	6	1490	8800	0,71	64	49	1710	1050	2150	820	125	2960
	1000	6	1780	9900	0,7	65	50	1830	1050	2300	820	125	3590
1250	6	2070	12100	0,69	67	52	1860	1000	2360	820	150	3890	
1600	6	2530	14300	0,67	68	53	2010	1050	2500	820	150	4860	
2000	6	2990	17600	0,65	72	56	2100	1300	2595	1070	200	5860	
2500	6	3560	20900	0,62	73	57	2250	1300	2625	1070	200	7160	
3150	6	4370	24200	0,6	76	60	2340	1300	2805	1070	200	8610	
4000	7	6300	26900	0,61	84	68	2520	1300	2835	1070	200	9650	
5000	8	6900	35000	0,61	86	70	2610	1300	2835	1070	200	10770	

* Dati riferiti a 120°C a tensione nominale / Data referred to 120°C at rated voltage.

Tabella 2: Caratteristiche del trasformatore aux BT/MT

Per l'alimentazione dei servizi ausiliari in corrente alternata, composti dalle utenze della stazione per le quali sarà necessario garantire il funzionamento normale, avverrà tramite

un trasformatore ausiliario. Sarebbe opportuno prevedere una seconda alimentazione (di emergenza), tramite un gruppo elettrogeno per l'alimentazione delle utenze principali compresa l'illuminazione dell'area.

L'alimentazione dei servizi ausiliari in corrente continua (110 V) deve avere un campo di variazione compreso tra +10% -15%. Lo schema di alimentazione dei servizi ausiliari in c.c. sarà composto da un complesso raddrizzatore/batteria in tampone, dimensionato in modo tale da poter alimentare l'intero carico dell'impianto. Il raddrizzatore dovrà essere dimensionato per erogare la corrente permanente richiesta dall'impianto e la corrente di carica della batteria (sia di mantenimento che di carica), quest' ultima deve essere in grado di assicurare la manovrabilità dell'impianto, in assenza dell'alimentazione in c.a., con un'autonomia di almeno 12 ore.

3.5.7 Gruppo Elettrogeno

E' prevista l'installazione di un gruppo elettrogeno (GE) per l'alimentazione di emergenza inserito sulla sbarra principale del quadro BT in c.a. in caso di mancanza dell'alimentazione principale. Il GE sarà inserito in modo automatico tramite l'automatismo alloggiato all'interno dell'apposito quadro a seguito dello stesso GE.

Le sue caratteristiche principali saranno:

- ✓ potenza di emergenza 15 Kw
- ✓ tensione nominale 400 V trifase con neutro
- ✓ frequenza 50 Hz
- ✓ velocità di rotazione 1.500 giri/min

Condizioni ambientali di riferimento:

- ✓ temperatura ambiente 25 °C
- ✓ pressione barometrica 1000 mbar
- ✓ umidità relativa 30 %

Il gruppo deve essere allestito con:

- ✓ n. 1 motore diesel
- ✓ n.1 alternatore sincro.
- ✓ n.1 serie di supporti elastici posti tra motore/alternatore e basamento.
- ✓ n.1 basamento in acciaio saldato
- ✓ n.1 impianto elettrico del motore.

PROGETTO DI UN IMPIANTO EOLICO DENOMINATO "PEDURZA-TOPPA" DELLA POTENZA DI 46,80 MW
DA REALIZZARSI NEI COMUNI DI BISACCIA E ANDRETTA (AV)

- ✓ n.1 serbatoio combustibile incorporato nel basamento della capacità di 70 litri.
- ✓ n.1 batteria al piombo senza manutenzione
- ✓ n.1 cabina insonorizzata
- ✓ n.1 quadro avviamento
- ✓ n.1 quadro automatico.

Il gruppo diesel deve riportare la marcatura "CE" e deve essere rilasciata la "Dichiarazione di Conformità".

3.5.8 Illuminazione Esterna

L'illuminazione esterna della stazione SU sarà realizzata con n. 4 proiettori montati su pali in fibra di vetro di altezza pari ad almeno 10 metri. I proiettori sono del tipo con corpo in alluminio, grado protezione IP65, con lampade a ioduri metallici 400 W. I pali saranno collocati lungo la recinzione in modo da mantenere le distanze imposte dalla norma CEI 11- 1 verso le parti in tensione. Il valore medio di illuminamento in prossimità delle apparecchiature di manovra sarà di 30 Lux, che sarà verificato in fase esecutiva dal calcolo illuminotecnico, diversamente da quanto previsto nella presente specifica in fase di progettazione esecutiva dovranno essere apportate eventuali modifiche correttive. L'accensione dell'impianto di illuminazione deve essere prevista da una fotocellula esterna in esecuzione stagna IP65 per l'accensione automatica del 50% delle lampade al mancare della luce diurna (illuminazione notturna).

3.5.9 Impianto Antincendio

Nella stazione di trasformazione utente è prevista la realizzazione di un sistema per lo spegnimento di incendi del trasformatore, conforme alle norme UNI EN 12845, UNI 10779 e UNI 11292, comprensivo di:

- ✓ serbatoio di accumulo dell'acqua, con capacità utile di almeno 24 m.c.;
- ✓ vano servizi-locale tecnico;
- ✓ gruppo di pompaggio o pressurizzazione.

Tale sistema sarà realizzato in prossimità dell'ingresso della stazione di trasformazione e sarà collegato a un sistema di pompe che, all'occasione, convoglieranno l'acqua in pressione a un'apposita manichetta allocata in prossimità del trasformatore dimensionata per una portata di circa 100 lt/min.

L'impianto, di tipo interrato, sarà composto da una riserva idrica (vasca) prefabbricata in

cemento armato vibrato, a pianta regolare, ed un locale tecnico, progettato in conformità a quanto stabilito dalla norma UNI 11292:2019. Le dimensioni della vasca e del locale tecnico saranno calcolate in fase esecutiva.

3.5.10 Unità Periferica Sistema Di Monitoraggio E Difesa

Per quanto previsto dal Codice di Rete (Piano di difesa del sistema elettrico) sarà installata l'Unità Periferica del sistema di Distacco e Monitoraggio (UPDM) destinata ad eseguire le funzioni di distacco automatico, telescatto, monitoraggio segnali e misure, così come richiesti dal Centro Remoto di Telecontrollo (CRT) di Terna. L'apparecchiatura UPDM è un sistema di telecontrollo basato su protocollo 60870-5-104 realizzato in accordo con le specifiche di Terna e avente la funzione di difendere e mantenere equilibrata la rete elettrica nazionale. Per realizzare questa funzione si occuperà di acquisire misure e informazioni ausiliarie e di attuare comandi di armamento e di distacco/modulazione di carichi/produttori.

3.5.11 Sistema Di Telecontrollo

È previsto un sistema di automazione, telecontrollo e teleconduzione della stazione per la gestione in remoto secondo i requisiti minimi di seguito elencati:

- ✓ visualizzazione in locale e in remoto dello stato degli interruttori con possibilità di comando;
- ✓ visualizzazione in locale e in remoto di tutte le misure istantanee rilevanti (tensioni, correnti, fattori di potenza, potenze, contatori di energia, velocità e direzione del vento);
- ✓ visualizzazione in locale e in remoto di grafici storici delle misure di maggiore rilevanza;
- ✓ visualizzazione in locale e in remoto delle oscillografie;
- ✓ visualizzazione in locale e in remoto degli allarmi e degli eventi di sottostazione;
- ✓ telesegnalazione degli allarmi e degli eventi di sottostazione a mezzo e-mail e/o SMS;
- ✓ telesegnalazione periodica dei principali dati di produzione a mezzo e-mail e/o SMS;
- ✓ interfacciamento con il sistema di monitoraggio del gestore della rete tramite protocollo IEC 60870- 5-104.

3.5.12 Contatore Di Energia

All'interno del locale misure deve essere installato in un apposito pannello a parete in poliestere, un dispositivo di misura per la misura fiscale e commerciale dell'energia elettrica prodotta e/o assorbita dall'impianto di produzione nel punto di scambio AT, che deve essere composto da:

- ✓ un contatore bidirezionale di energia attiva (classe 0,2s) e reattiva (classe 0,5s);
- ✓ un modem GSM con antenna dual band per l'installazione all'esterno;
- ✓ software per l'interfacciamento e la tele lettura del contatore da remoto;
- ✓ morsettiere di prova per i circuiti voltmetrici e amperometrici in esecuzione sigillabile.

Il complesso misura (contatore, TA e TV) saranno provvisti di relativa certificazione di verifica e taratura per uso Terna/UTF.

3.5.13 Rete A Terra Della Stazione Utente

La cabina deve essere dotata di un impianto di terra ad anello perimetrale di protezione dimensionato in base alle prescrizioni di Legge ed alle Norme CEI EN 50522: 2011-03 (CEI 99-3) E CEI EN 61936 -1: 2011-03 (CEI 99-2). Il collegamento interno-esterno della rete di terra sarà realizzato con n. 2 connettori in acciaio inox, annegati nel calcestruzzo e collegati all'armatura o con analogo sistema che abbia le stesse caratteristiche. L'armatura metallica delle strutture verrà collegata a terra per garantire l'equipotenzialità elettrica. I connettori elettrici saranno dotati di boccole filettate a tenuta stagna, per il collegamento della rete di terra, facenti filo con la superficie interna ed esterna della vasca. Per quanto riguarda l'impianto di terra interno, tutte le masse delle apparecchiature MT e BT che fanno parte dell'impianto elettrico verranno collegate all'impianto di terra interno e messe a terra, in particolare:

- ✓ i quadri MT;
- ✓ il cassone del trasformatore MT/BT;
- ✓ il rack apparecchiature BT;
- ✓ il telaio per quadri BT;
- ✓ le masse di tutte le apparecchiature BT.

I dispersori orizzontali verranno realizzati in corda nuda di rame con una sezione uguale o superiore a 35 mm² e collocati sul fondo di una trincea.

In generale, una rete di terra deve:

- ✓ evitare danni a componenti elettrici;
- ✓ garantire la sicurezza delle persone contro le tensioni che si manifestano sugli impianti per effetto delle correnti di guasto a terra;
- ✓ avere sufficiente resistenza meccanica e resistenza alla corrosione;
- ✓ sopportare, da un punto di vista termico, le più elevate correnti di guasto prevedibili.

La rete di terra della stazione interesserà l'area recintata dell'impianto. Il dispersore dell'impianto ed i collegamenti dello stesso alle apparecchiature, saranno realizzati secondo l'unificazione Terna per le stazioni a 36 kV.

Dal valore delle correnti di guasto a terra, della durata del guasto e da misure della resistività del terreno, sarà possibile verificare la rispondenza dell'impianto di terra alla normativa vigente. Pertanto, la progettazione esecutiva dell'impianto di terra sarà eseguita secondo i dati delle correnti di guasto che Terna metterà a disposizione e da misure della resistività del terreno. In questa fase di progettazione definitiva, non avendo a disposizione tali dati ma avendo conoscenza del sito e dei dati sperimentali, si può ipotizzare che il dispersore sarà costituito da una maglia realizzata in corda di rame di sezione minima pari a 150 mmq interrata ad una profondità di circa 1 m composta da maglie regolari di lato adeguato. Il lato della maglia sarà scelto in modo da limitare le tensioni di contatto a valori non pericolosi, secondo quanto previsto dalle norme CEI EN 50522 e CEI EN 61936-1.

Nei punti sottoposti ad un maggiore gradiente di potenziale, le dimensioni delle maglie saranno opportunamente infittite, come pure saranno infittite le maglie nella zona apparecchiature per limitare i problemi di compatibilità elettromagnetica.

Tutte le apparecchiature saranno collegate al dispersore mediante quattro corde di rame con sezione minima di 125 mmq.

Al fine di contenere i gradienti in prossimità dei bordi dell'impianto di terra, le maglie periferiche presenteranno dimensioni opportunamente ridotte e bordi arrotondati, con raggio di curvatura di almeno 8

m. Per la messa a terra dell'edificio quadri sarà predisposto un anello perimetrale di collegato alla maglia di terra. A tale collettore verranno collegati i conduttori di messa a terra provenienti dalla struttura del fabbricato e dai dispositivi elettrici, avente una sezione minima tale da garantire la resistenza meccanica e la corrosione, scelta in base a quanto indicato dalla norma CEI 11-1 Allegato A, considerando le dimensioni minime ammissibili.

3.5.14 Trasformatore Mt/At – 30/36 Kv

Il trasformatore trifase in olio per la trasformazione da media ad alta tensione, avrà una potenza nominale pari a circa 30/45 MVA (ONAN/ONAF), con tensione primaria 36 kV e secondaria 30 kV, e sarà costruito secondo le norme CEI 14-4, con nuclei magnetici a lamierini al Fe e Si a cristalli orientati a bassa cifra di perdita ed elevata permeabilità. I nuclei saranno realizzati a sezione gradinata con giunti a 45° e montati a strati sfalsati (esecuzione step lap) per assicurare una riduzione delle perdite a vuoto ed un migliore controllo del livello di rumore. Gli avvolgimenti verranno tutti realizzati con conduttori in rame elettrolitico e Cu 99.9%, ricotto o ad incrudimento controllato, con isolamento in carta di pura cellulosa. Allo scopo di mantenere costante la tensione dell'avvolgimento secondario al variare della tensione primaria il trasformatore sarà corredato di un commutatore di prese sull'avvolgimento collegato alla rete elettrica soggetto a variazioni di tensione. Lo smaltimento dell'energia termica prodotta nel trasformatore per effetto delle perdite nel circuito magnetico e negli avvolgimenti elettrici sarà del tipo ONAN/ONAF (circolazione naturale dell'olio e dell'aria/circolazione naturale dell'olio e forzata dell'aria). Le casse d'olio saranno in acciaio elettrosaldato con conservatore e radiatori, gli isolatori passanti in porcellana ed il riempimento con olio minerale esente da PCB o, a richiesta, con fluido isolante siliconico ininfiammabile. Il trasformatore sarà inoltre dotato di una valvola di svuotamento dell'olio a fondo cassa, una valvola di scarico delle sovrappressioni sul conservatore d'olio, livello olio, pozzetto termometrico, morsetti per la messa a terra della cassa, golfari di sollevamento, rulli di scorrimento orientabili. Il peso complessivo del trasformatore è attorno alle 32 t.

Di seguito le caratteristiche costruttive del trasformatore:

Tipo		Olio minerale - cassa a radiatori	
Quantità		1	
Norme di riferimento		CEI 14.4 - EN 60076 - U.E. 548/2014	
Installazione		Interna / Esterna	
Altitudine	mt	< 1000	
Temperatura ambiente	°C	-25 / 40	
Potenza	kVA	25000	
Frequenza	Hz	50	
Raffreddamento		ONAN	
		Primario	Secondario
Tensione	kV	36 ± 2 x 2,5%	30
Livello isolamento	kV	36 / 70 / 170	36 / 70 / 170
Materiale avvolgimento		Rame	Rame
Collegamento		Triangolo	Stella + N
Gruppo vettoriale		Dyn11	
Sovratemperatura avvolg. / classe isolam.	°C	< 65	A
Sovratemperatura olio	°C	< 60	
Perdite a vuoto	kW	12,5	
Perdite in corto circuito (75°C)	kW	112	
Tensione di cortocircuito	%	12	
Corrente a vuoto	%	0,25	
Rumorosità Lp (1 m) / Lw	dB (A)	68 / 83	
Temperatura di riferimento	°C	75	
Rendimento al 100% del carico e cos φ 1	%	99,5	
Rendimento al 100% del carico e cos φ 0,8	%	99,38	
Rendimento al 75% del carico e cos φ 1	%	99,6	
Rendimento al 75% del carico e cos φ 0,8	%	99,5	
Rendimento al 50% del carico e cos φ 1	%	99,68	
Rendimento al 50% del carico e cos φ 0,8	%	99,6	
C.d.t. al 100% del carico e cos φ 1	%	1,17	
C.d.t. al 100% del carico e cos φ 0,8	%	7,99	
Dimensioni (Lung. x Largh. x Altezza)	mm	6000 x 2400 x 3300	
Peso totale	kg	31650	
Peso olio	kg	4740	

3.5.15 Sistemi Di Protezione

I dispositivi di protezione, in generale, sono delle apparecchiature impiegate per proteggere un circuito elettrico (in questo caso l'impianto eolico) contro le sovracorrenti, ossia, da correnti di valore superiore alla portata del circuito. Le sovracorrenti possono essere causate sia da un sovraccarico e sia da un corto circuito in uno o più punti dell'impianto elettrico. Nel primo caso, la corrente che attraversa il circuito elettrico è di poco superiore alla portata e il circuito stesso è elettricamente sano; nel secondo caso invece, la corrente ha un valore molto elevato perchè è stata prodotta da un guasto a bassa

impedenza. La protezione generale del sistema di generazione eolica ed il sistema di interfaccia con la rete, saranno realizzati in conformità a quanto previsto dalle norme CEI 11-20 e CEI 0-16. Eventuali modifiche del sistema di connessione, protezione e regolazione saranno concordate in fase di progettazione esecutiva.

- ✓ un dispositivo del generatore: ogni aerogeneratore è protetto in uscita da un interruttore in MT con sgangiatore di apertura collegato al pannello del dispositivo di interfaccia, in modo da agire di ricalzo al dispositivo di interfaccia stesso.
- ✓ un dispositivo di interfaccia o DDI, il cui scopo è quello di assicurare il distacco del sistema dalla rete per guasti o funzionamenti anomali della rete pubblica, o per apertura intenzionale del dispositivo della rete pubblica (es. manutenzione). Sarà assicurato l'intervento coordinato del dispositivo di interfaccia con quelli del generatore e della rete pubblica, per guasti o funzionamenti anomali durante il funzionamento in parallelo con la rete. La protezione di interfaccia, agendo sull'omonimo dispositivo, sconnette l'impianto di produzione dalla rete TERNA evitando che:
 - in caso di mancanza dell'alimentazione TERNA, il Cliente Produttore possa alimentare la rete TERNA stessa;
 - in caso di guasto sulla rete TERNA, il Cliente Produttore possa continuare ad alimentare il guasto stesso inficiando l'efficacia delle richiuse automatiche, ovvero che l'impianto di produzione possa alimentare i guasti sulla rete TERNA prolungandone il tempo di estinzione e pregiudicando l'eliminazione del guasto stesso con possibili conseguenze sulla sicurezza;
 - in caso di richiuse automatiche o manuali di interruttori TERNA, il generatore possa trovarsi in discordanza di fase con la rete TERNA con possibilità di rotture meccaniche

Le protezioni di interfaccia sono costituite da relè di massima e minima frequenza (81), relè di massima (59) e minima tensione (27), relè di massima tensione omopolare (59Vo), e sono inserite in un pannello polivalente conforme alla norma CEI 11-20.

Per la sicurezza dell'esercizio della rete di Trasmissione Nazionale è prevista la realizzazione di un ricalzo alla mancata apertura del dispositivo d'interfaccia.

Il ricalzo consiste nel riportare il comando di scatto, emesso dalla protezione di interfaccia, ad un altro organo di manovra. Esso è costituito da un circuito a lancio di

tensione, condizionato dalla posizione di chiuso del dispositivo di interfaccia, con temporizzazione ritardata a 0.5 s, che agirà sul dispositivo di protezione lato MT del trasformatore di utenza. Il temporizzatore sarà attivato dal circuito di scatto della protezione di interfaccia. In caso di mancata apertura di uno degli stalli di produzione il Dispositivo di Interfaccia comanda l'apertura del Dispositivo Generale che distacca l'impianto eolico dalla rete di TERNA, contestualmente a questa situazione tutti i Servizi Ausiliari rimangono alimentati dall'UPS.

- ✓ un dispositivo generale o DG, che ha la funzione di salvaguardare il funzionamento della rete nei confronti di guasti nel sistema di generazione eolica e deve assicurare le funzioni di sezionamento, comando e interruzione. Esso è costituito da un interruttore in SF6 con sganciatore di apertura e sezionatore, predisposto per essere controllato da una protezione generale, composta dai seguenti relè:

- sovraccarico $I >$, 51;
- cortocircuito polifase (ritardata), $I >>$, 51;
- cortocircuito polifase (istantanea), $I >>>$, 50;
- guasto monofase a terra $I_{0>}$ (51N);
- doppio guasto monofase a terra, $I_{0>>}$, 50N;
- direzionale di guasto a terra per neutro compensato 67NC o neutro isolato 67NI.

3.6 PROTEZIONE DELLA CENTRALE EOLICA CONTRO I GUASTI ESTERNI

Si riportano le protezioni e le rispettive tarature, per una configurazione tipica relativa ad un parco eolico con "n" aerogeneratori, rappresentata nella figura seguente.

PROGETTO DI UN IMPIANTO EOLICO DENOMINATO "PEDURZA-TOPPA" DELLA POTENZA DI 46,80 MW
 DA REALIZZARSI NEI COMUNI DI BISACCIA E ANDRETTA (AV)



Figura 7: Assetto delle protezioni contro i guasti e le perturbazioni nella rete

3.6.1 Protezione Di Rete Sulla Sbarra A 36 Kv

Le tarature sono stabilite dal Gestore in accordo al Codice di Rete. Le protezioni sulla sbarra 36 kV sono costituite da:

- Protezione di minima tensione rete (27Y)
- Protezione di minima tensione rete (27Δ)
- Protezione di massima tensione rete (59)
- Protezione di minima frequenza rete (81<)
- Protezione di massima frequenza rete (81>)
- Protezione di massima tensione omopolare rete (59N)

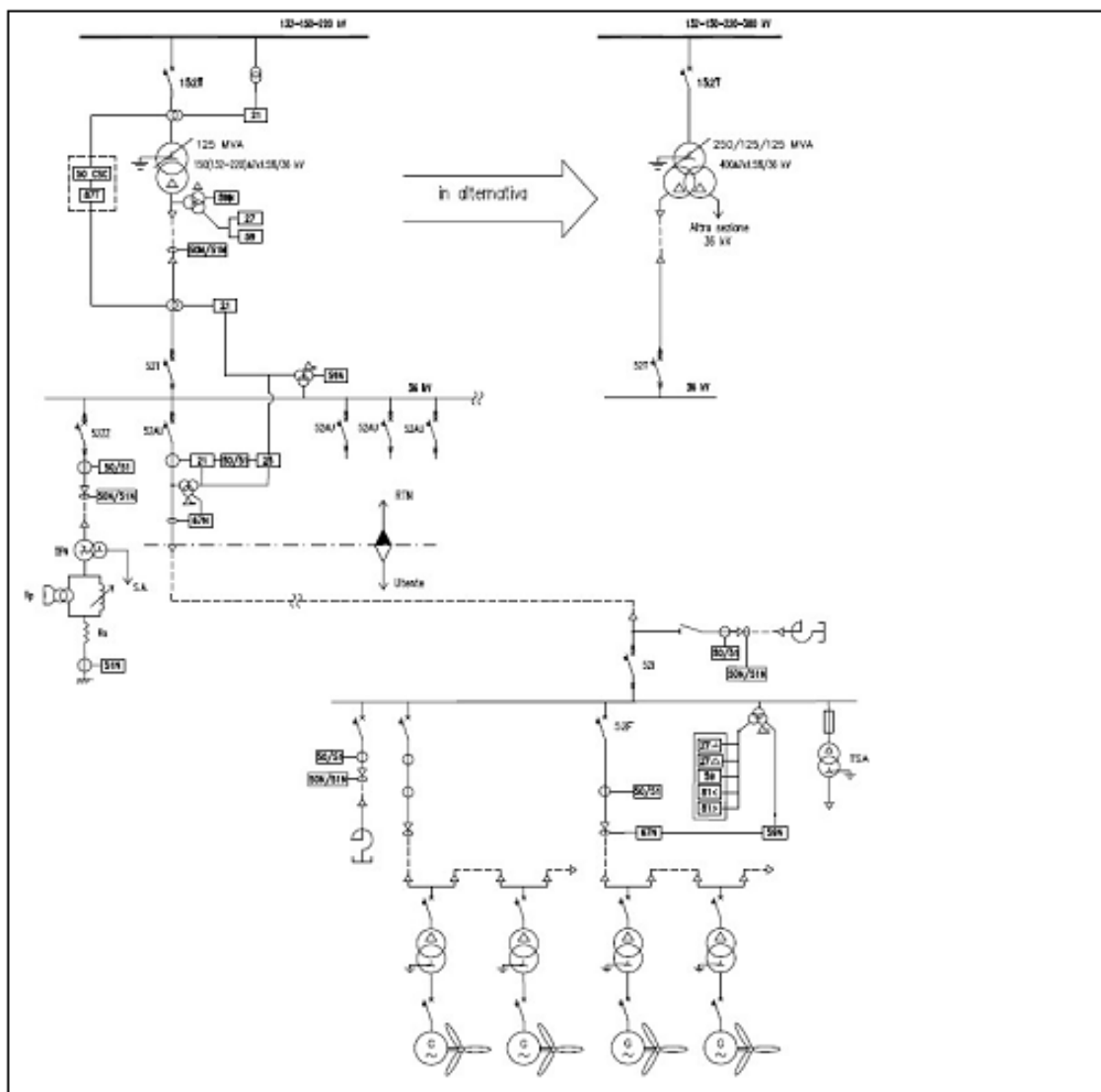
Per la prima protezione (27Y) è richiesta l'alimentazione dei circuiti voltmetrici con tensioni stellate. Per le protezioni 2) ÷ 5) è richiesta l'alimentazione dei circuiti voltmetrici con tensioni concatenate.

Per la sesta, è richiesta un'alimentazione voltmetrica da TV con connessione a triangolo aperto, oppure, per relè in grado di ricavare la tensione omopolare al loro interno, dalle tensioni di fase fornite dai TV con collegamento a stella.

Per le prime quattro protezioni è richiesta l'alimentazione dei circuiti voltmetrici con tensioni concatenate. Per la quinta, è richiesta un'alimentazione voltmetrica da TV con connessione a triangolo aperto, oppure, per relè in grado di ricavare la tensione omopolare al loro interno, dalle normali tensioni di fase fornite dai TV con collegamento a stella.

L'intervento delle protezioni citate deve comandare l'apertura dell'Interruttore di Interfaccia 52I del collegamento con la Stazione Terna.

Altre protezioni sensibili ad eventi di rete diverse da quelle indicate (es. protezioni contro i carichi squilibrati, ecc.) dovranno essere dichiarate dal Titolare e le tarature relative concordate con il Gestore in modo da garantire il coordinamento con le tarature dell'insieme delle protezioni di rete.

3.6.2 Protezione Degli Aerogeneratori

Il sistema di protezione interno agli aerogeneratori dovrà essere composto dai seguenti elementi principali:

- Protezione di minima tensione (27G)
- Protezione di massima tensione (59G)
- Protezione di minima frequenza rete (81<)
- Protezione di massima frequenza rete (81>)

3.7 PROTEZIONE DELLA CENTRALE EOLICA CONTRO I GUASTI INTERNI

Le protezioni contro i guasti interni devono isolare tempestivamente, e selettivamente, la sola parte della Centrale Eolica che è stata coinvolta dal disservizio senza coinvolgere la rete esterna o altri Utenti direttamente o indirettamente connessi.

3.7.1 Protezione Delle Linee Di Sottocampo

Le linee Sottocampo in partenza dalla sbarra 36 kV dovranno essere protette con:

- Protezione a massima corrente di fase (50/51)
- Protezione a massima corrente direzionale di terra (67N)

Eventuali protezioni e/o tarature diverse potranno essere impostate a cura dell'Utente purchè garantiscano il corretto coordinamento con le altre protezioni di rete. Dovranno essere comunque concordate con Terna e riportate all'interno del Regolamento di Esercizio.

3.7.2 Protezione Del Trasformatore Mt/At

Le protezioni minime che devono essere previste per il trasformatore elevatore MT/AT contro i guasti interni all'impianto sono le seguenti:

- Massima Corrente di fase del trasformatore lato AT a due soglie di intervento; una istantanea e una ritardata (50/51);
- Differenziale di trasformatore (87T);
- Massima Corrente di fase del trasformatore lato MT ad una o due soglie di intervento ritardato (51).

Le protezioni di massima corrente di fase lato AT e differenziale trasformatore devono essere allocate in apparati distinti. Le azioni determinate dall'intervento di tali protezioni sono l'apertura degli interruttori AT ed MT del trasformatore elevatore. E' consigliata l'azione di scatto con blocco in apertura di tali interruttori. Per la protezione di massima corrente di fase MT l'azione indicata è quella di apertura del solo interruttore lato MT.

Le regolazioni delle protezioni suddette devono essere concordate con il Gestore della Rete.

Alle protezioni elettriche suddette si aggiungono anche quelle normalmente previste a bordo del trasformatore:

- 97TA/S Buchholz TR allarme/scatto;
- 97 VSC Buchholz VSC;
- 99Q minimo livello conservatore olio TR
- 99VSC minimo livello olio conservatore VSC
- 49 A/S Immagine termica TR allarme/scatto

PROGETTO DI UN IMPIANTO EOLICO DENOMINATO "PEDURZA-TOPPA" DELLA POTENZA DI 46,80 MW
DA REALIZZARSI NEI COMUNI DI BISACCIA E ANDRETTA (AV)

- 26 A/S massima temperatura allarme/scatto
- 86 relè di blocco
- 90 regolatore di tensione
- n. 1 protezione a microprocessore a protezione avente le seguenti funzioni:
- 87 T protezione differenziale TR
- n. 1 regolatore automatico di tensione (90)
- n. 1 relè di blocco (86)

3.7.3 Protezione Dei Reattori Di Compensazione

Si possono avere due tipologie di reattori shunt:

- a) Reattori shunt dedicati alla compensazione del solo collegamento, al fine di rispettare i vincoli costruttivi degli interruttori sulle correnti capacitive massime a vuoto interrompibili. Questi reattori sono solidali con il collegamento in cavo con la stazione Terna e le protezioni vanno ad agire sugli interruttori ai due estremi;
- b) Reattori shunt utilizzati per il rispetto del vincolo sulla potenza reattiva scambiata con la RTN nel Punto di Conneessione. Questi reattori sono connessi alle sbarre 36 kV della stazione Utente e le relative protezioni vanno ad operare sul proprio interruttore (52RS).