

PIANTA SOLETTA DI COPERTURA

SCALA 1:50

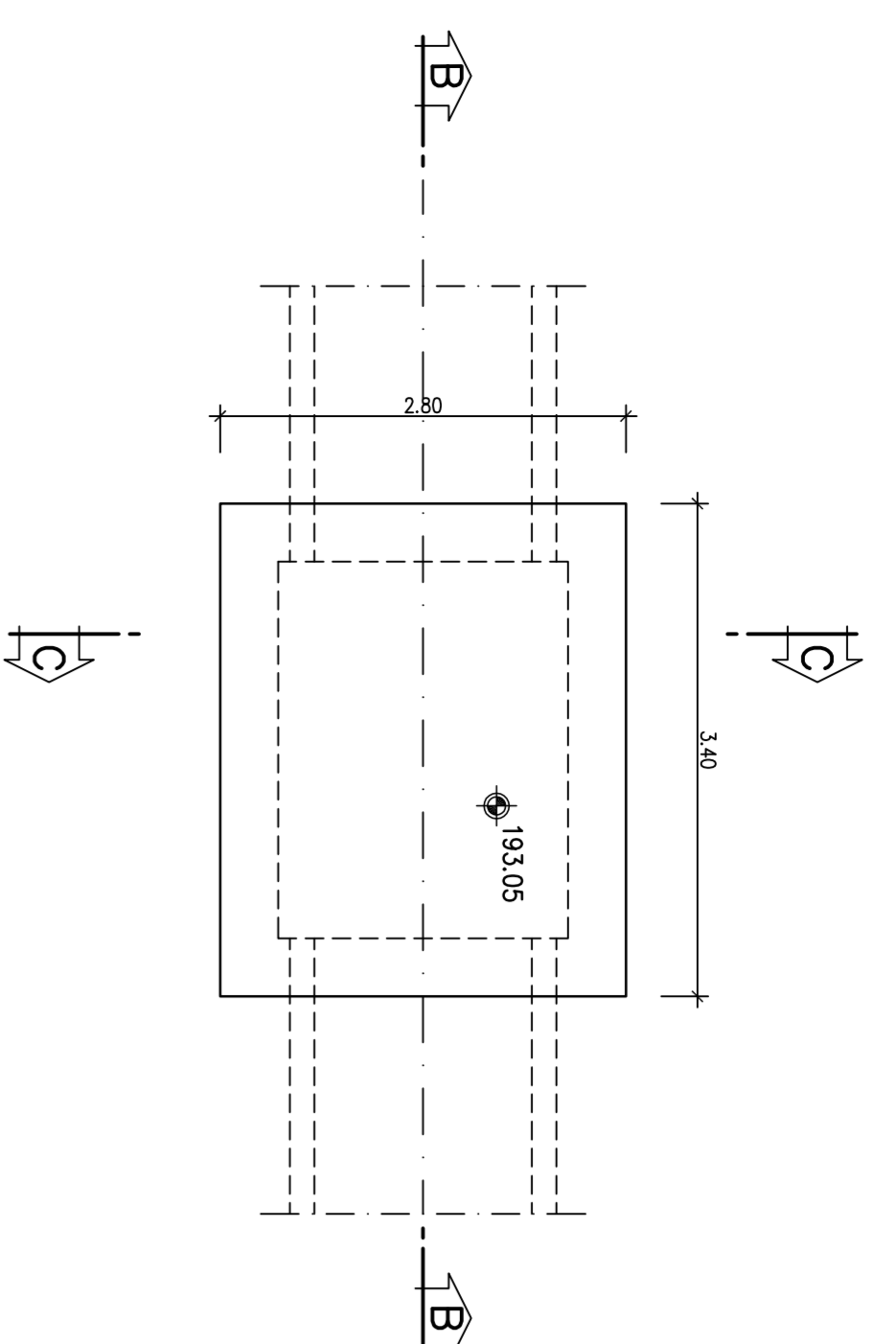

SEZIONE ORIZZONTALE A-A

SCALA 1:50

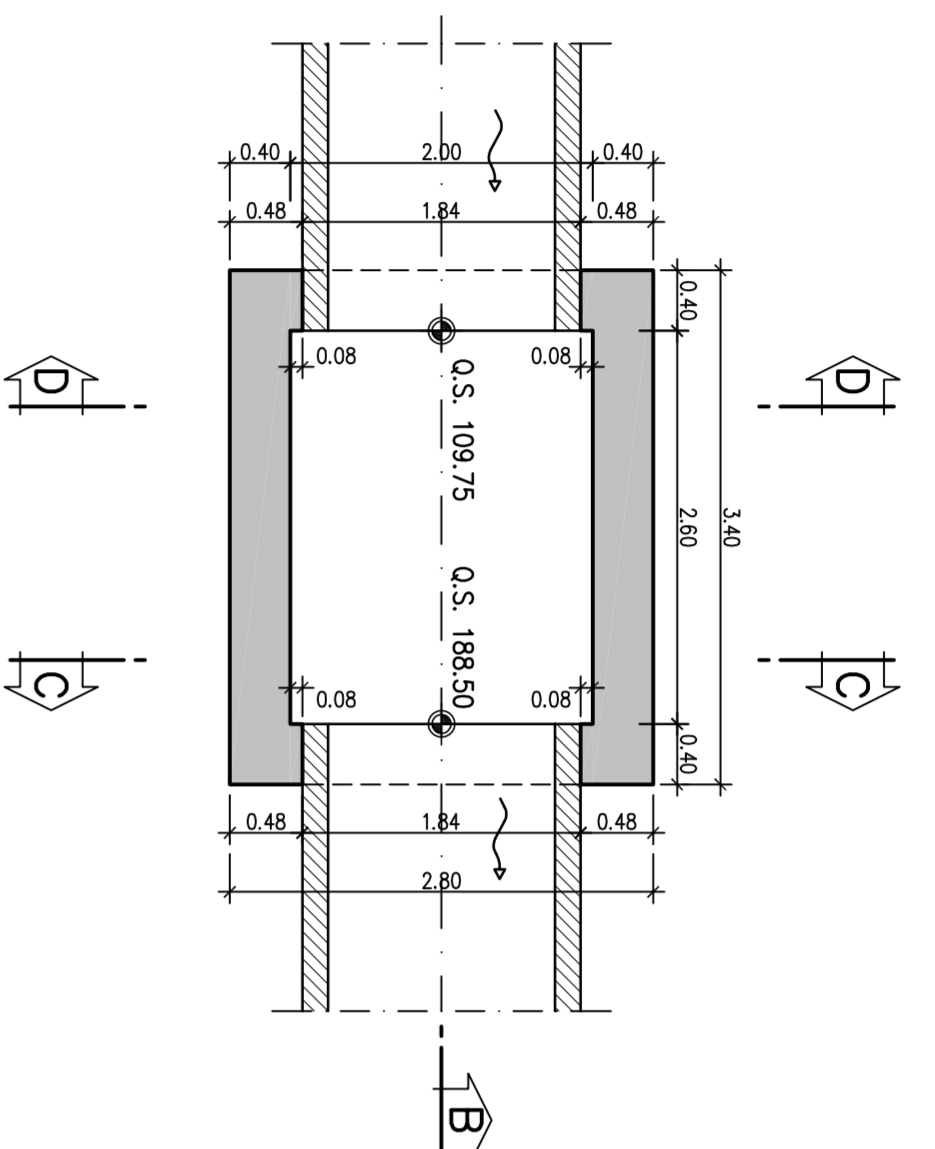

SEZIONE ORIZZONTALE A-A

SCALA 1:50

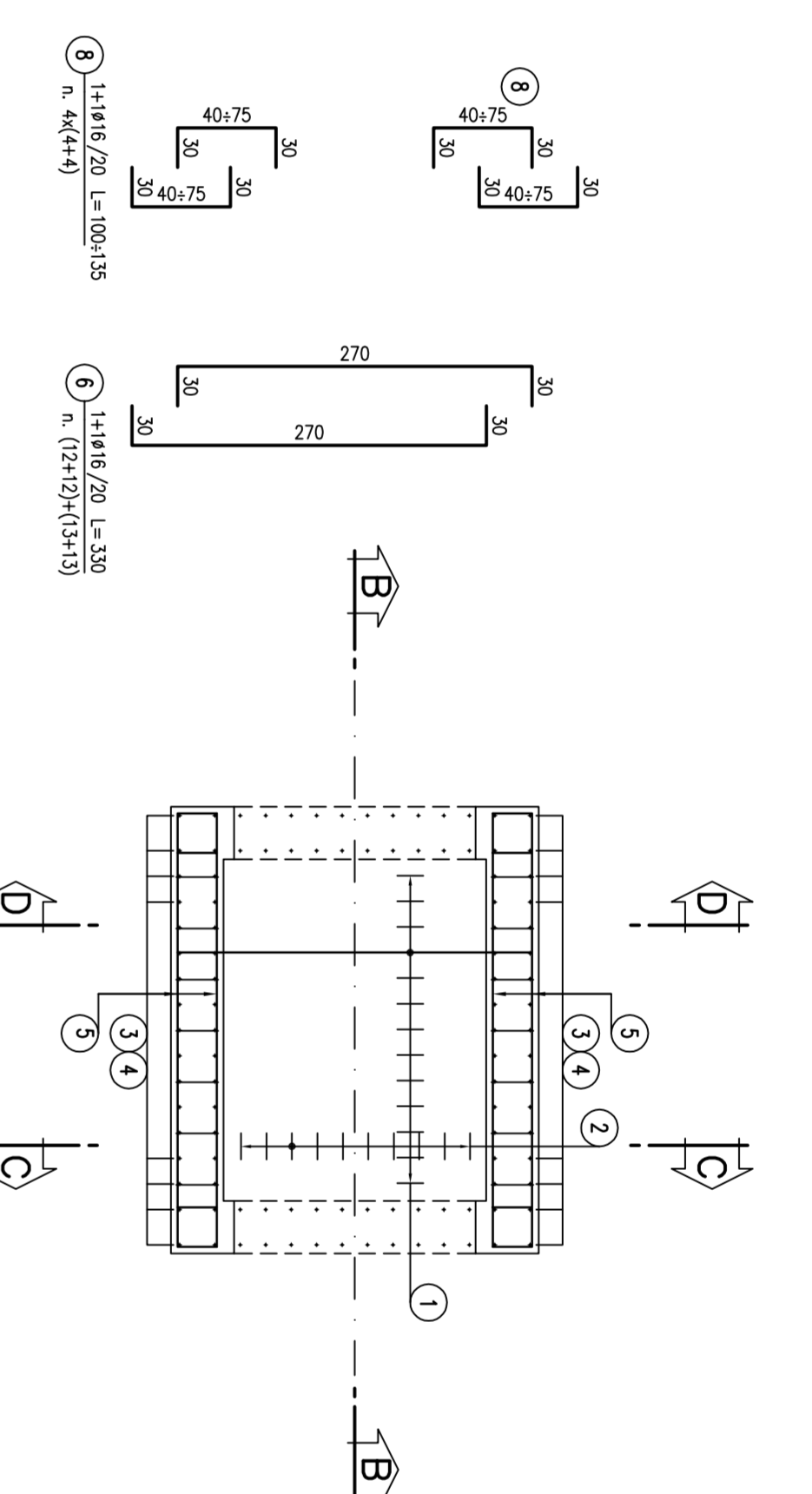

SEZIONE TRASVERSALE B-B

SCALA 1:50

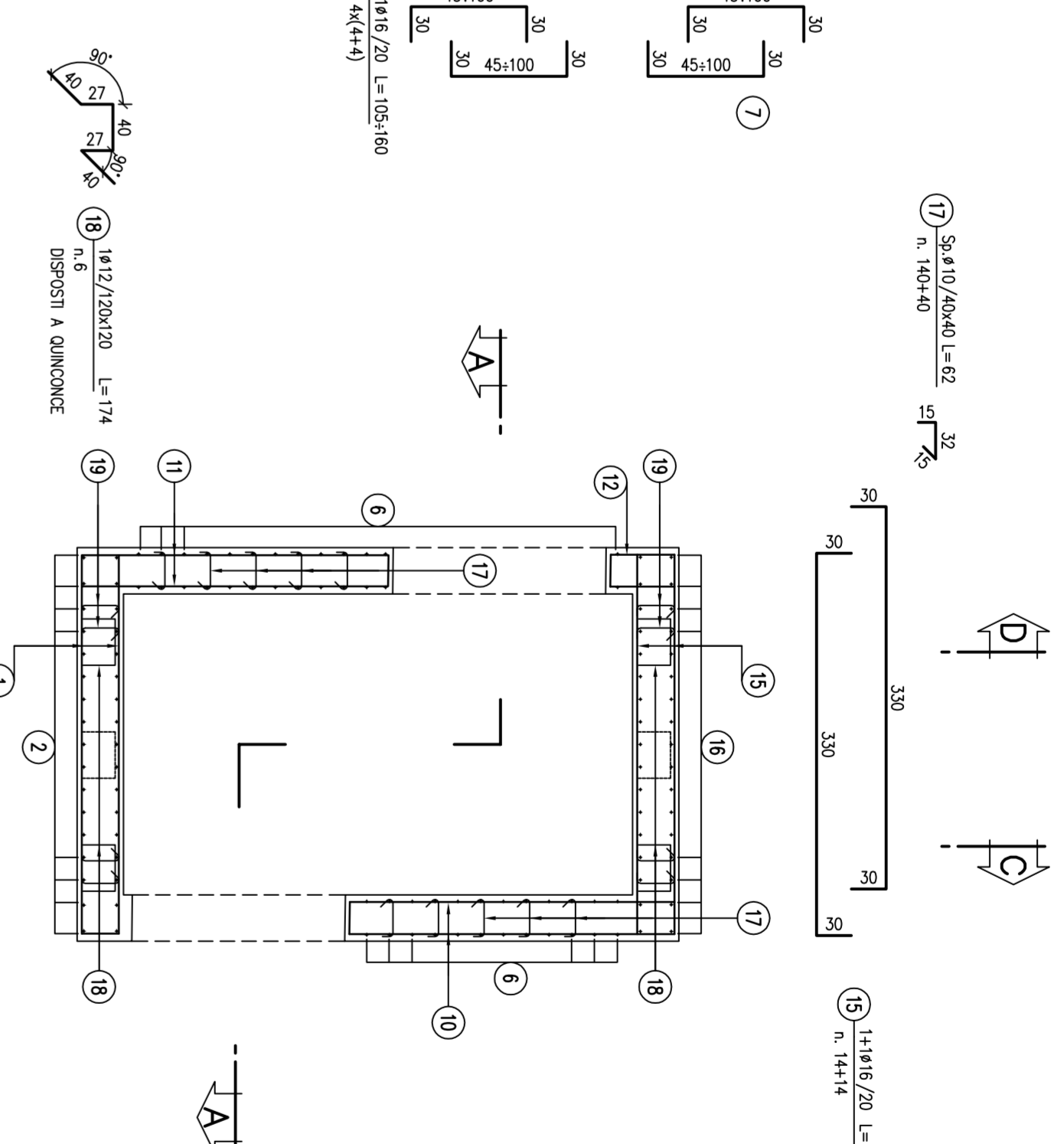

SEZIONE TRASVERSALE B-B

SCALA 1:50

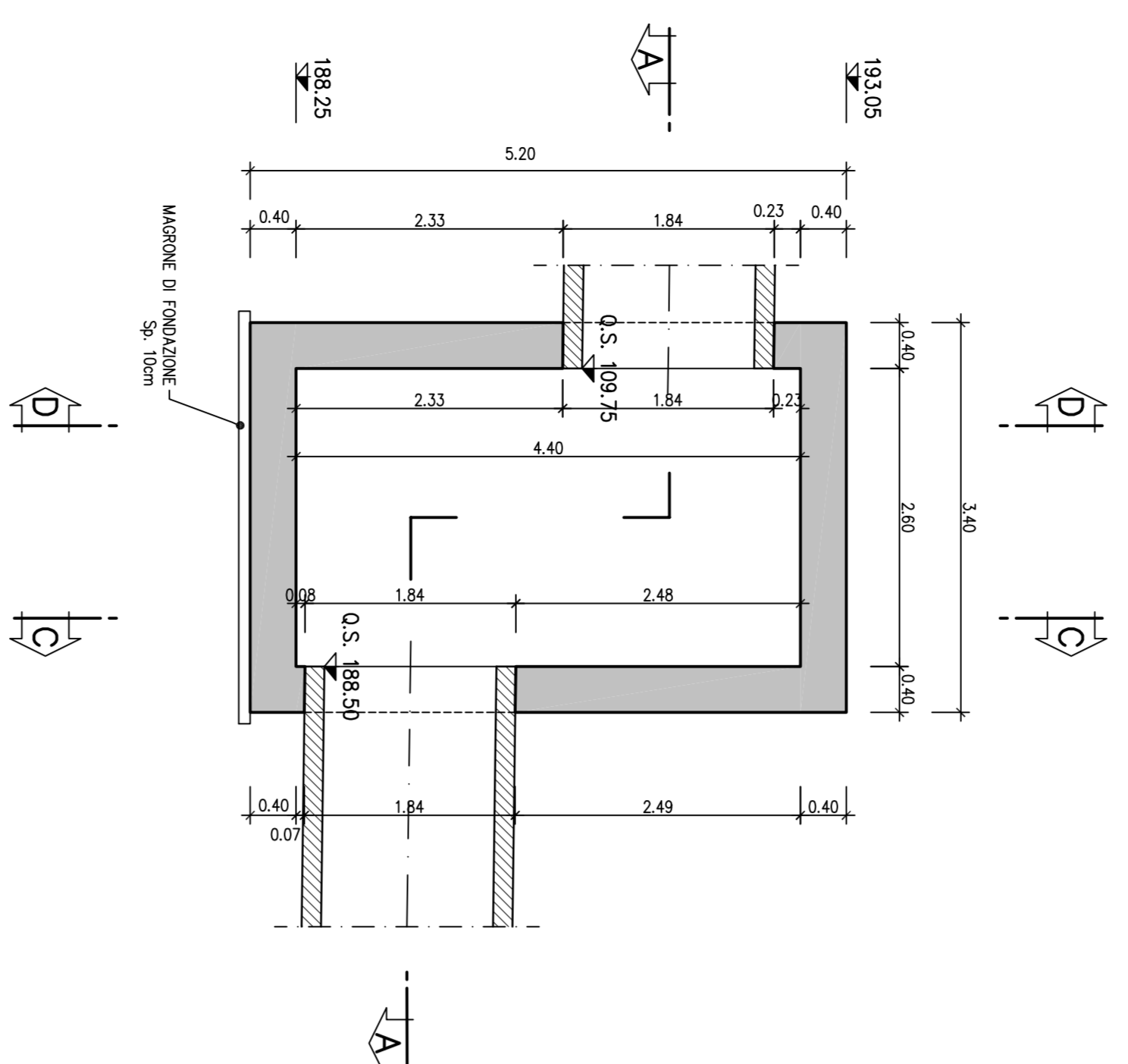

SEZIONE TRASVERSALE C-C

SCALA 1:50

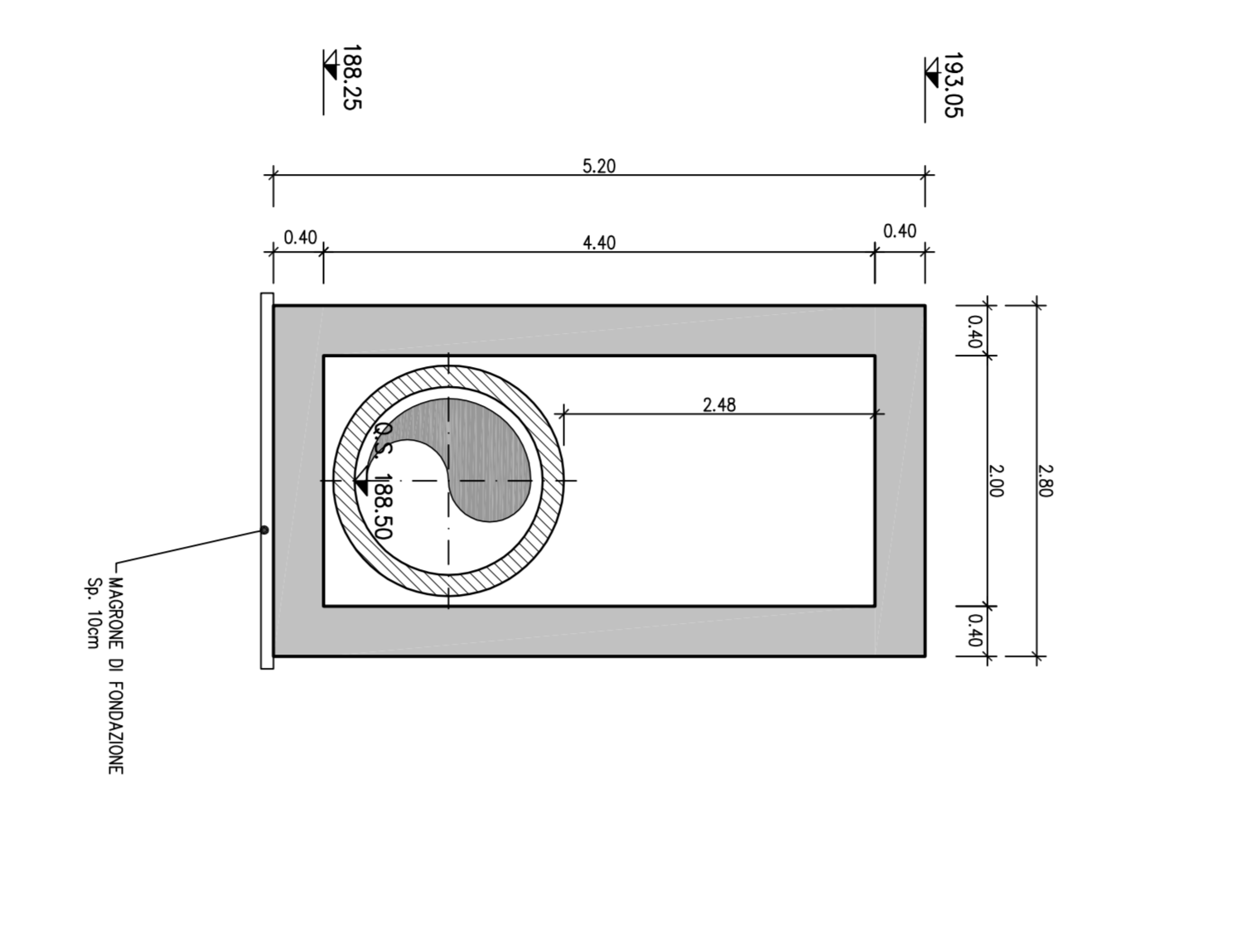

SEZIONE TRASVERSALE C-C

SCALA 1:50

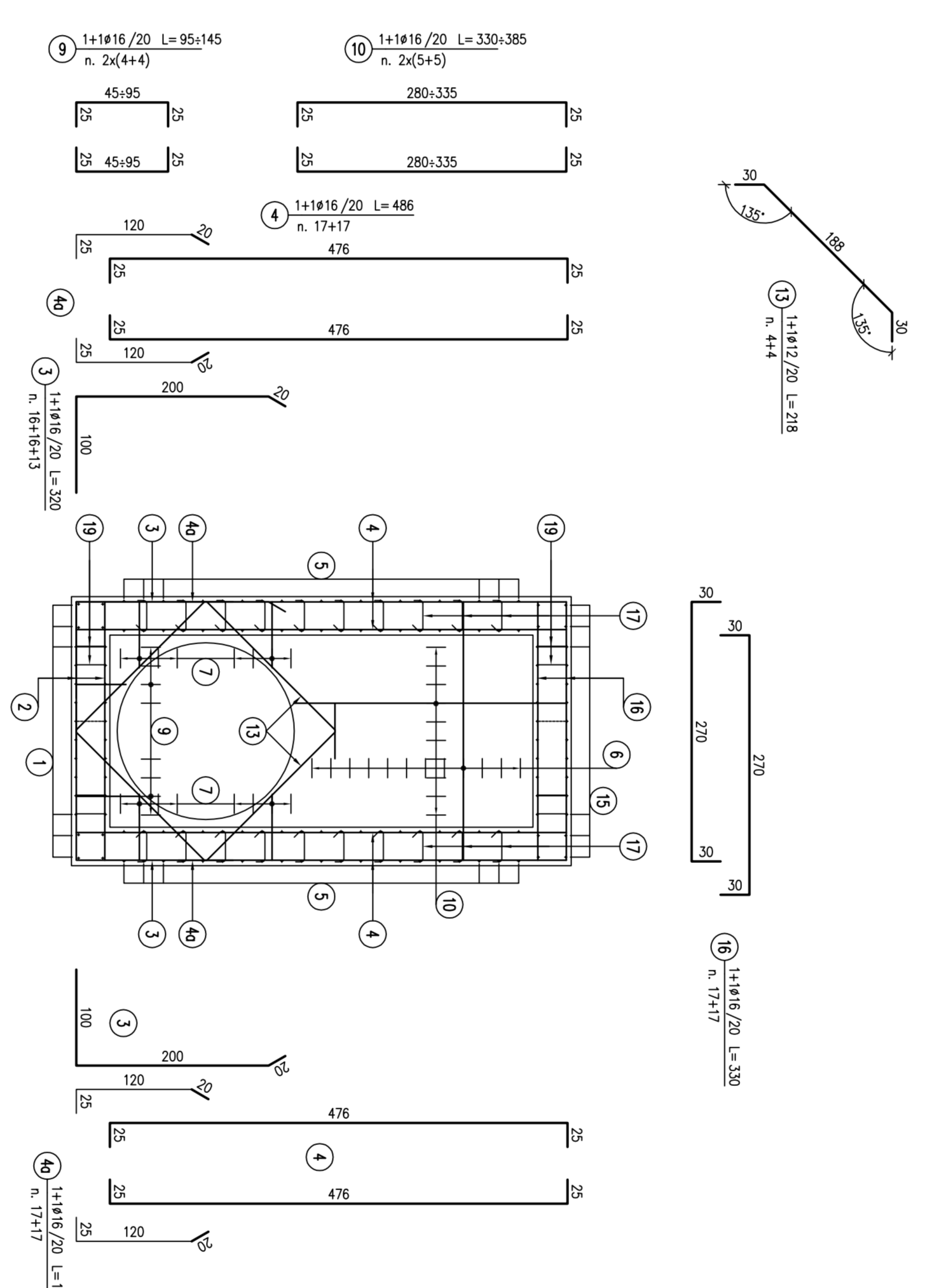

SEZIONE TRASVERSALE D-D

SCALA 1:50

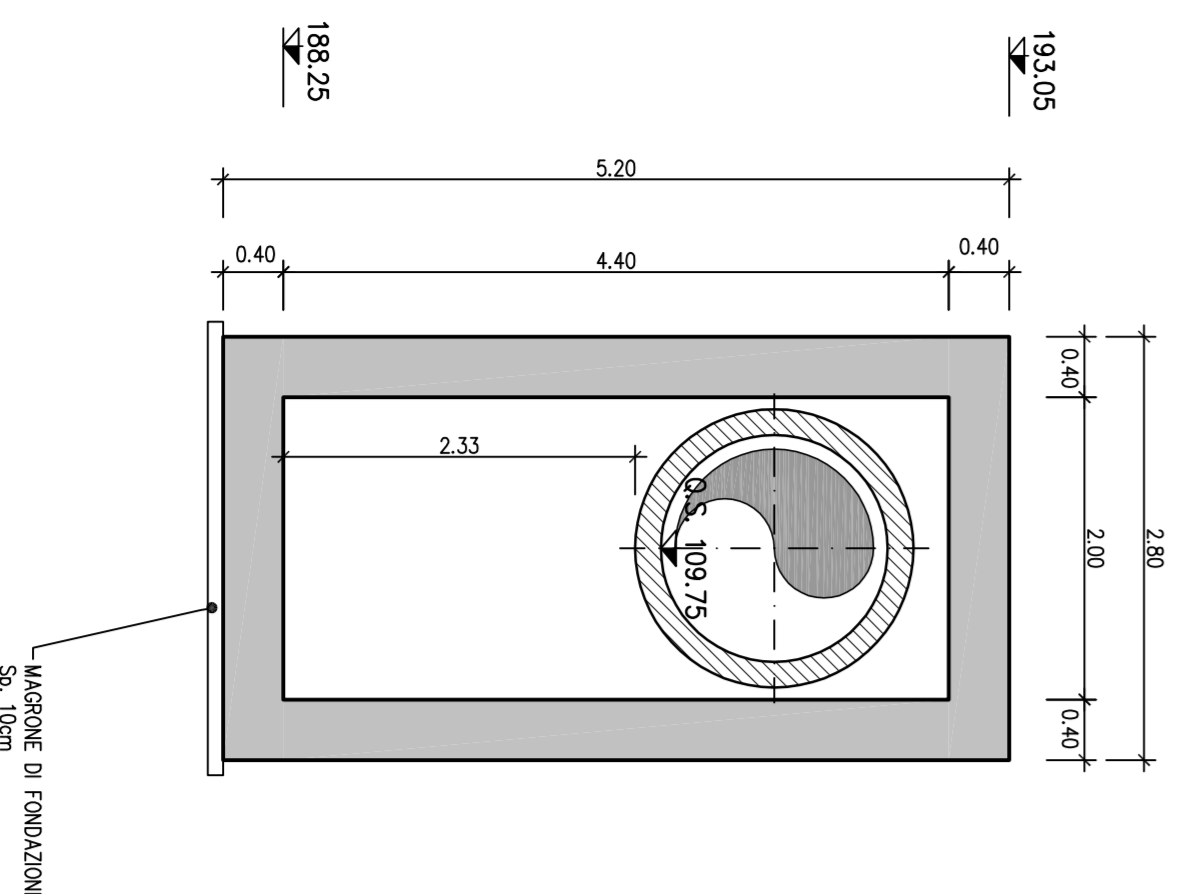

SEZIONE TRASVERSALE D-D

SCALA 1:50



TABELLA FERRO			
Manifermo 2			
POS.	QUANTITÀ	DIAMETRO (mm)	PERIODO (anni)
1	2	12	12
2	34	20	20
3	4	16	16
4	45	16	16
5	14	16	16
6	14	16	16
7	32	16	16
8	32	16	16
9	10	20	20
10	20	16	16
11	20	16	16
12	20	16	16
13	20	16	16
14	6	12	12
15	28	14	14
16	14	16	16
17	180	10	10
18	6	12	12
19	192	10	10
Totale			2833

NOTE:
 - Per le tabelle materiali si fa riferimento all'elaborato 051--00--E--17--0000--00--002
 - La folla idrostatica pasta a circa 18400 m s.l.m. non interferisce con l'opera.

LEGENDA
 Q.S. Quota scarramento
 Q.F. Quota falda
 Q.F.C. Quota falda di cantiere

COMITENTE:
 ALTA SORVEGLIANZA

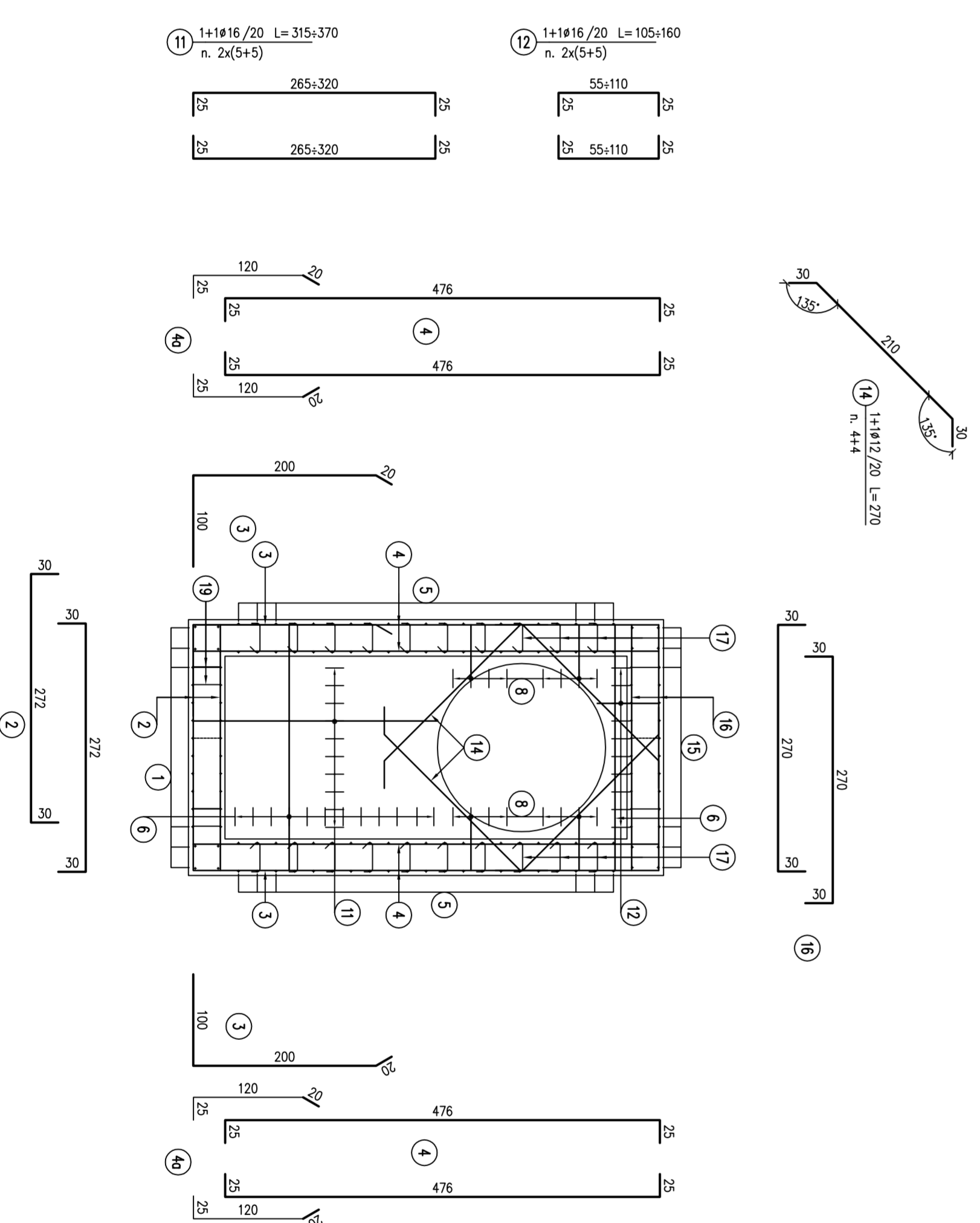
GENERAL CONTRACTOR:
COVY
 Gruppo Chimbergo Ingegnieri

INFRASTRUTTURE FERROVIARIE STRATEGICHE DEFINITE DALLA LEGGE OBBLIGATIVO N.443/01 TRATTA A.V.A.C. TERZO VALICO DEI GIOVI PROGETTO ESECUTIVO

Rilevato di Linea III Valico da pk. 36+585,21 a pk. 37+385,19
 Tomboino 2,00x2,00 alla pk 36+894,00
 Manifermo 2 - Carpentaria e armatura

GENERAL CONTRACTOR:
COVY
 Gruppo Chimbergo Ingegnieri

CONSULENZA:
ITALFER
 Gruppo Italiano delle Ferrovie

PROGETTISTI:
 ING. ...
 ING. ...

REVISIONI:
 DATA: ...
 DESCRIZIONE: ...

SCALA:
 1:50