

SEZIONE LONGITUDINALE -1:200

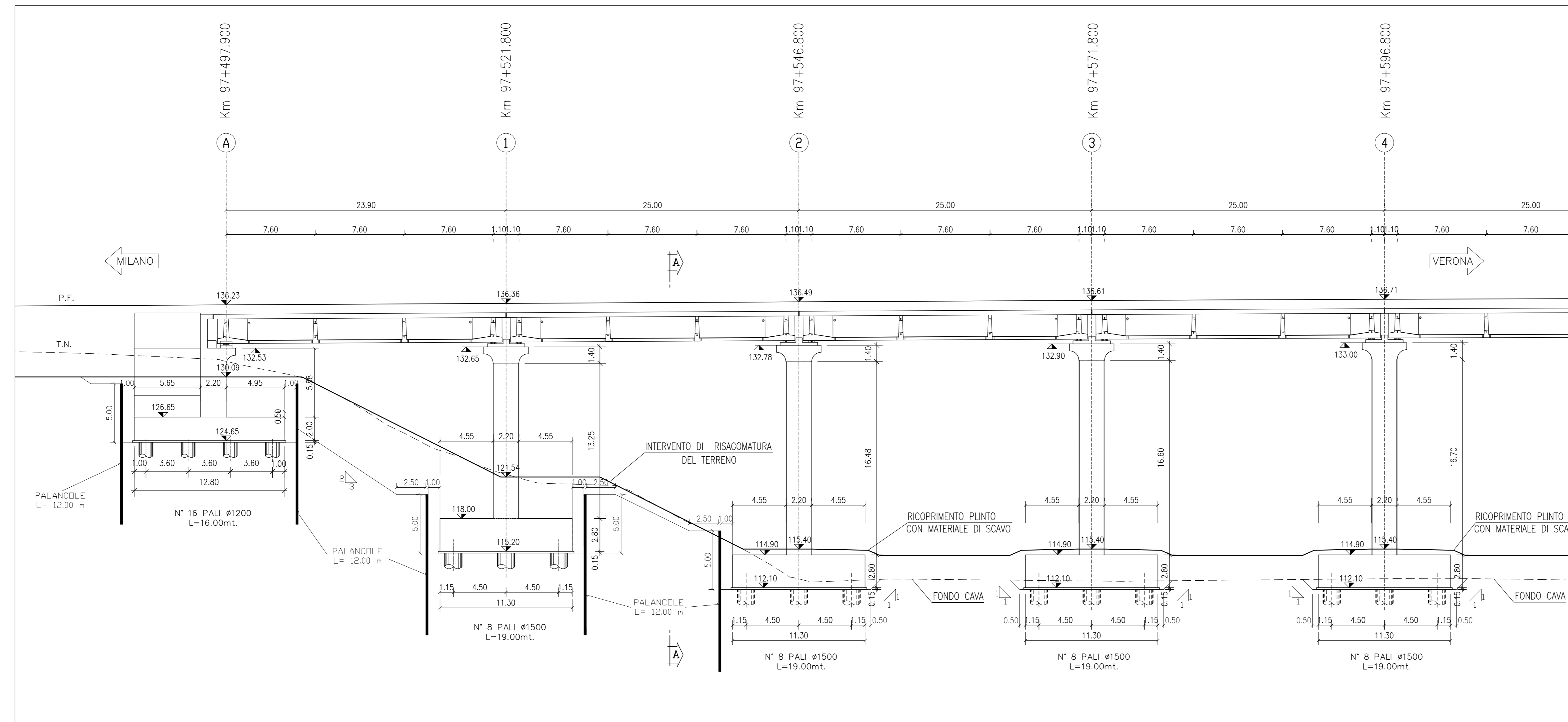

SEZIONE TRASVERSALE A-A - 1:200

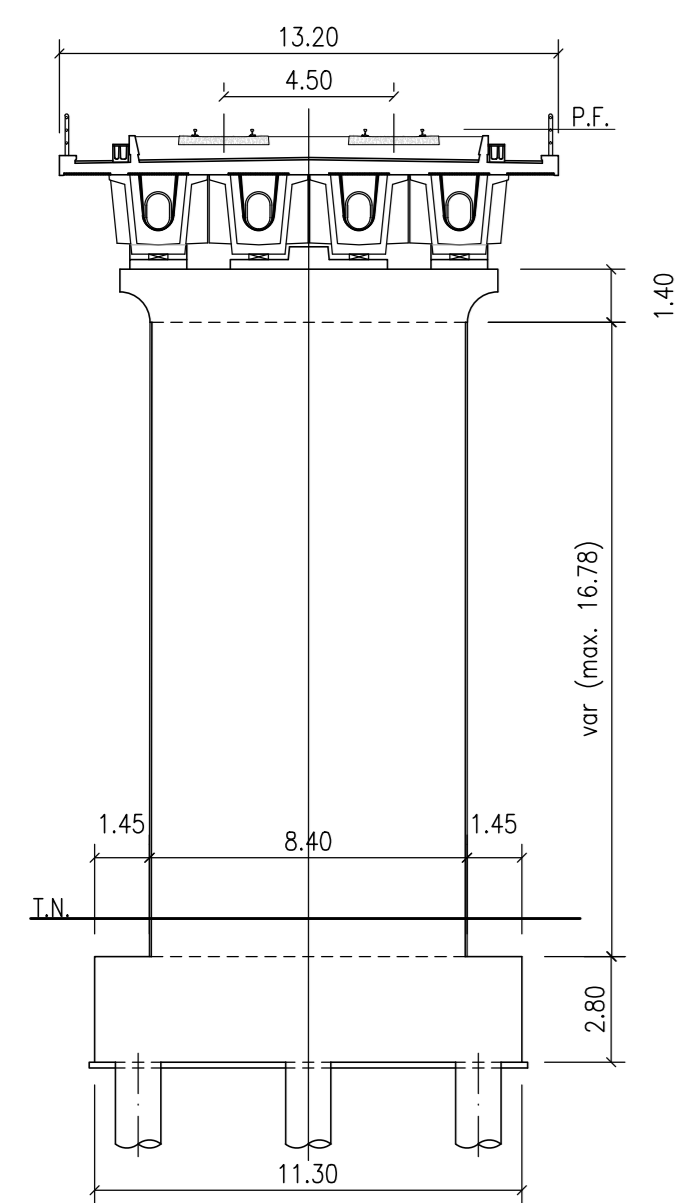

PIANTA FONDAZIONI -1:200

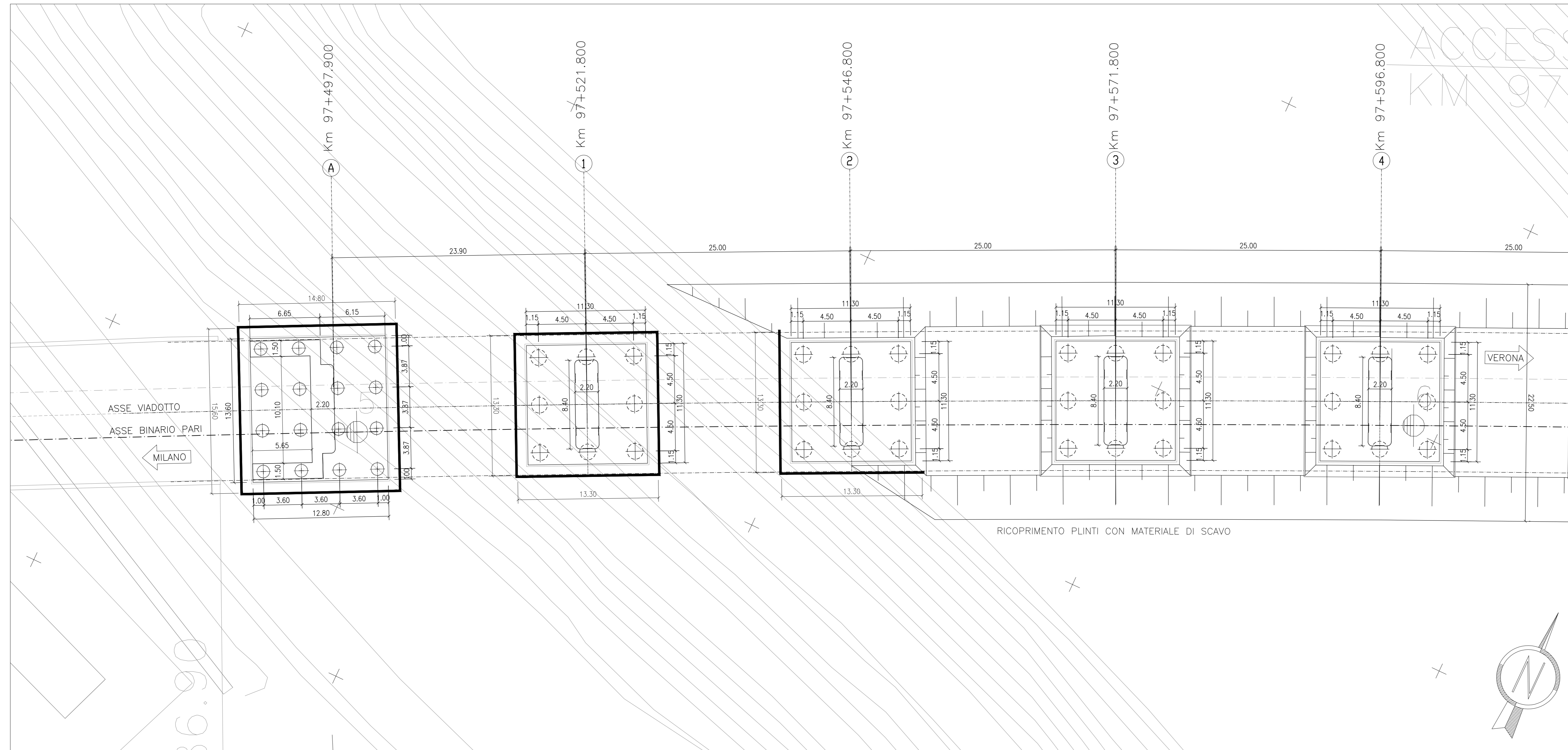

ELABORATI DI RIFERIMENTO

DESCRIZIONE	CODICE N.
RELAZIONE TECNICA	IN0500E2CLM1000001
PLANIMETRIA INDIVIDUAZIONE OPERA E PROFILO LONG.	IN0500E2P7V1000001
SEZIONE LONG. E PIANTE FONDAZIONI DA PILA 4 A SPALLA "B"	IN0500E2Z9V1000002
PROSPETTO LONGITUDINALE E PIANTE IMPALCATO DA PILA 4 A SPALLA "B"	IN0500E2P9V1000001
PROSPETTO LONGITUDINALE E PIANTE IMPALCATO DA SPALLA "A" A PILA 4	IN0500E2P9V1000002
A.C. VIADOTTI TIPOLOGICI - RIFERIMENTI AGLI ELABORATI TIPOLOGICI IMPALCATI-SPALLE-PILA	IN0500E2QVW000002
TIPOLOGICO OPERE PROVVISORIE PER SCAVI STANDARD H = 5,00 m - Terreno tipo 2	IN0500E2PXR00000005

LEGENDA

P.F. = PIANO FERRO
T.N. = TERRENO NATURALE

NOTE GENERALI

TUTTE LE MISURE SONO ESPRESSE IN m.

OPERE PROVVISORIE PER SCAVI PLINTI

Pila/Spalla	quota fondo [m slm]	H scavo [m]	O.P.	tipo di terreno	spessore tampone in jet-grouting [m]	spessore getto di magro [m]
SpA	97	max. 5 m*	tipologico H=5m*	2	-	-
P1	97	max. 5 m*	tipologico H=5m*	2	-	-
P2	97	< 5 m	tipologico H=5m	2	-	-
P3	97	1,00	-	2	-	-
P4	97	1,00	-	2	-	-

* DEVONO ESSERE REALIZZATI PRESCAM PER CONTENERE LE ALTEZZE MASSIME DI SCAVO CON PALANCOLE ENTRO 5 m

CARATTERISTICHE DEI MATERIALI

INCIDENZA MATERIALI

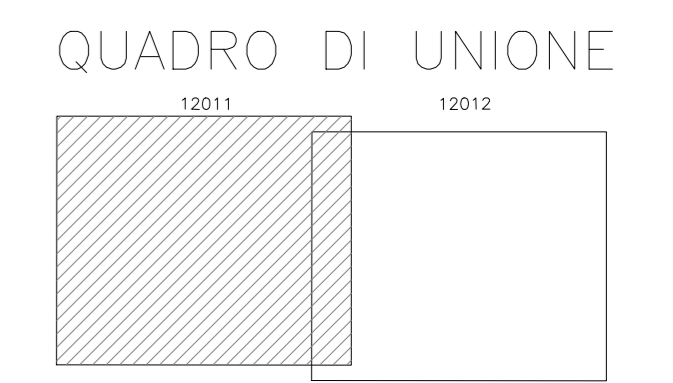

COMMITTENTE: **RFI** RETE FERROVIARIA ITALIANA GRUPPO FERROVIE DELLO STATO ITALIANI

ALTA SORVEGLIANZA: **ITALFERR** GRUPPO FERROVIE DELLO STATO ITALIANI

GENERAL CONTRACTOR: **Cepav due**

INFRASTRUTTURE FERROVIARIE STRATEGICHE DEFINITE DALLA LEGGE OBIETTIVO N. 443/01
LINEA A.V. /A.C. TORINO - VENEZIA Tratta MILANO - VERONA
 Lotto funzionale Brescia-Verona
PROGETTO DEFINITIVO

LINEA A.C. - VIADOTTO MONTICHIARI 2 - V110
SEZIONE LONGITUDINALE E PIANTE FONDAZIONI
 da Spalla "A" a Pila 4

ALTA SORVEGLIANZA: **ITALFERR**

COMMESSA LOTTO FASE ENTE TIPO DOC. OPERA/DISCIPLINA PROGR. REV. SCALA
IN05 00 D E2 Z9 V11000 001 0 1:200

Rev.	Data	Descrizione	Redatto	Data	Verificato	Data	Approvato	Data	Autorizzato/Data
0	31/03/14	EMISSIONE PER CDS	[Signature]	31/03/14	[Signature]	31/03/14	[Signature]	31/03/14	Cepav due Project Director
1									
2									
3									