

PIANTA FONDAZIONI 1:200

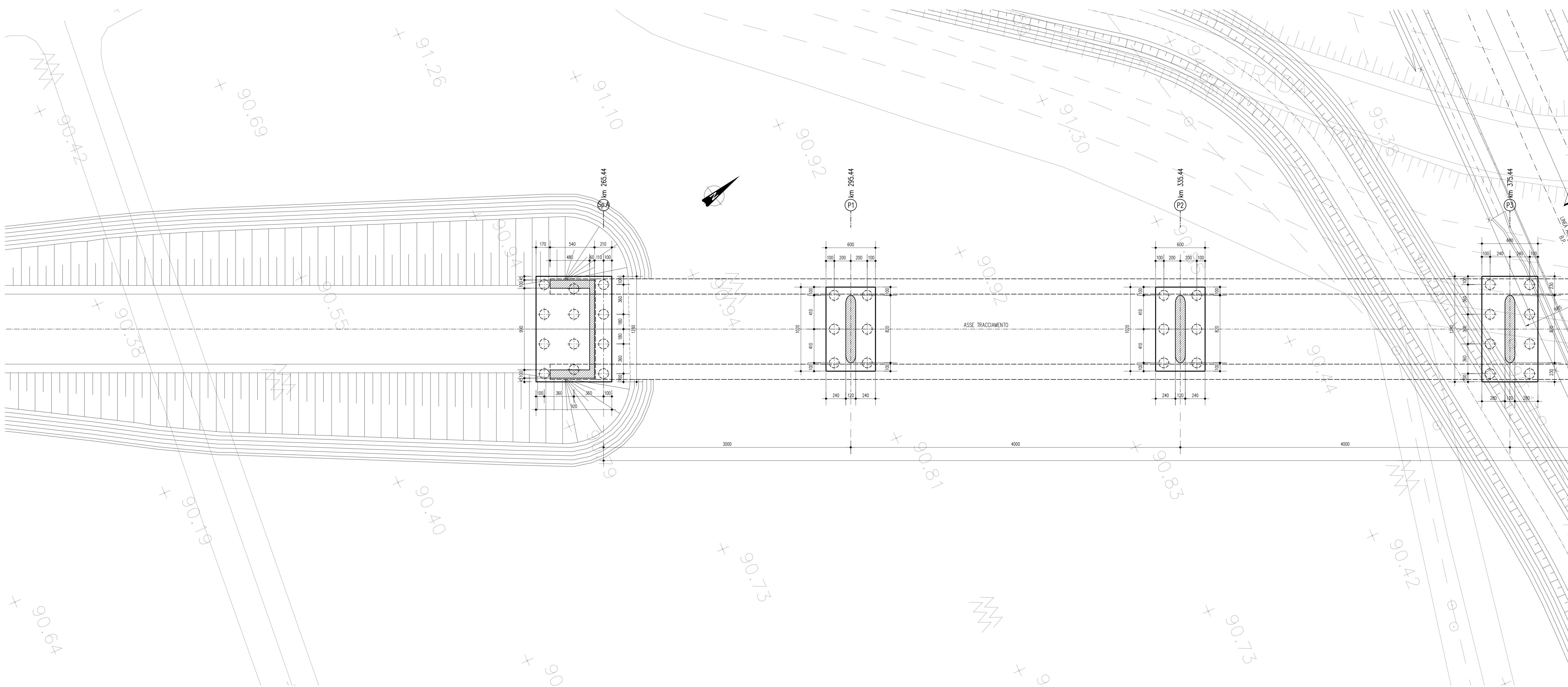

VISTA DALL'ALTO 1:200

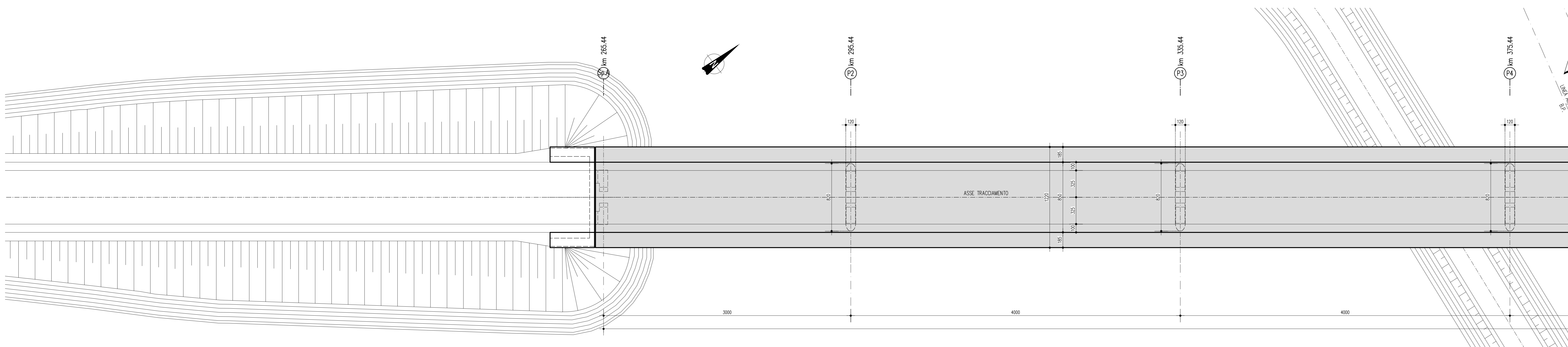

DESCRIZIONE	CODICE
PIANIMETRIA LINEA A.C. DAL KM 113+024.970 AL KM 113+824.970	IN000002P71001108
PROFLO LONGITUDINALE LINEA A.C. DAL KM 113+200.000 AL KM 114+100.000	IN000002P710011097
RELAZIONE GEOTECA	IN000002P710011097
TOMENI STRADALI - SEZIONE CIRCOLARE	IN000002P710011097
TIPOLOGICO SILETTA IMPALCATI STRUTTURATI A NOSTRA - CATEGORIA F2 - LASTRE TRALCATE	IN000002P710011097
TIPOLOGICO CARPENTERIA METALLICA IMPALCATO - CATEGORIA F2 - CONTRONTI SUPERIORI E RITEGNI SIMILI	IN000002P710011097
CVF STRADE CAT F2 - CARPENTERIA IMPALCATO	IN000002P710011097
TIPOLOGICO CVF SMALTIMENTO ACQUE METEORICHE TAV 1/2	IN000002P710011097
TIPOLOGICO CVF SMALTIMENTO ACQUE METEORICHE TAV 2/2	IN000002P710011097
SEZIONI TIPO IN RILEVATO STRADA CATEGORIA F2	IN000002P710011097
CVF SEZIONI TIPO OPERE D'ARTE STRADA CAT F2	IN000002P710011097
CVF PRESCRIZIONI MATERIALI E NOTE GENERALI	IN000002P710011097
CVF STRADE CATEGORIA C2-F2 - CARPENTERIA PILE CON PUNTO A 8 PALI	IN000002P710011097
CVF STRADE CATEGORIA C2-F2 - CARPENTERIA PILE CON PUNTO A 8 PALI	IN000002P710011097
CVF STRADE CATEGORIA F2 - CARPENTERIA SPALLE CON PUNTO A 8 PALI	IN000002P710011097
CVF STRADE CATEGORIA F2 - CARPENTERIA SPALLE CON PUNTO A 12 PALI	IN000002P710011097
CVF VIA MONTONALE BASSO - PR. DI CARATTI STRAT.	IN000002P710011097
CAVALCAFERRROVIA VIA MONTONALE BASSO IV21	IN000002P710011097
PIANIMETRIA STATO DI FATTO E DI PROGETTO	IN000002P710011097
PIANTA FONDAZIONI ED IMPALCATO, TAV. 2/2	IN000002P710011097
CARPENTERIA PILE CON PUNTO A 8 PALI	IN000002P710011097
CARPENTERIA PILE CON PUNTO A 8 PALI	IN000002P710011097
SPALLA A. CARPENTERIA	IN000002P710011097
APPARECCHI DI APPROSSO E GIUNTI	IN000002P710011097
RELAZIONE DI CALCOLO SOTTOSTRUTTURE	IN000002P710011097
RELAZIONE DI CALCOLO APPARECCHI DI APPROSSO E GIUNTI DI DILATAZIONE	IN000002P710011097
RELAZIONE DI CALCOLO IMPALCATO	IN000002P710011097
CARPENTERIA METALLICA IMPALCATO - DISEGNO D'ASSEME - TAVOLA 1/4	IN000002P710011097
CARPENTERIA METALLICA IMPALCATO - DISEGNO D'ASSEME - TAVOLA 3/4	IN000002P710011097
CARPENTERIA METALLICA IMPALCATO - DISEGNO D'ASSEME - TAVOLA 3/4	IN000002P710011097
CARPENTERIA METALLICA IMPALCATO - DISEGNO D'ASSEME - TAVOLA 4/4	IN000002P710011097
CARPENTERIA METALLICA IMPALCATO - TRAVERS - TAVOLA 1/3	IN000002P710011097
CARPENTERIA METALLICA IMPALCATO - TRAVERS - TAVOLA 2/3	IN000002P710011097
CARPENTERIA METALLICA IMPALCATO - TRAVERS - TAVOLA 3/3	IN000002P710011097
PROFILI LONGITUDINALI	IN000002P710011097
ASSE PRINCIPALE SEZIONI TRASVERSALI (TAV. 1/4)	IN000002P710011097
ASSE PRINCIPALE SEZIONI TRASVERSALI (TAV. 3/4)	IN000002P710011097
ASSE PRINCIPALE SEZIONI TRASVERSALI (TAV. 3/4)	IN000002P710011097
ASSE PRINCIPALE SEZIONI TRASVERSALI (TAV. 4/4)	IN000002P710011097
ROTATORIA SEZIONI TRASVERSALI (TAV. 1/3)	IN000002P710011097
ROTATORIA SEZIONI TRASVERSALI (TAV. 2/3)	IN000002P710011097
ROTATORIA SEZIONI TRASVERSALI (TAV. 3/3)	IN000002P710011097
ORGANISMO DI VISUALE LIBERA E VELOCITÀ	IN000002P710011097
RELAZIONE TECNICA GENERALE	IN000002P710011097
SEZIONE LONGITUDINALE E PROSPETTO	IN000002P710011097
PIANIMETRIA FASI COSTRUTTIVE	IN000002P710011097
SPALLA B. CARPENTERIA	IN000002P710011097

NOTE GENERALI

- Q.P. = QUOTA PROGETTO PIANO MARE CAVALCAFERRROVIA
- TUTTE LE MISURE SONO ESPRESSE IN CENTIMETRI
- TUTTI GLI ANGOLI SONO ESPRESSE IN GRADI SESSADESIMALI

CARATTERISTICHE DEI MATERIALI

PER PRESCRIZIONI MATERIALI ED INCIDENZA ARMATURA VEDERE ELABORATO:
 OPERE DI ATTRAVERSAMENTO STRADALE - TIPOLOGICO CAVALCAFERRROVIA IN000002P710011097
 PRESCRIZIONI MATERIALI E NOTE GENERALI

COMMITTENTE:

ALTA SORVEGLIANZA:

GENERAL CONTRACTOR:

INFRASTRUTTURE FERROVIARIE STRATEGICHE DEFINITE DALLA LEGGE OBIETTIVO N. 443/01

LINEA A.V. /A.C. TORINO - VENEZIA Tratta MILANO - VERONA
 Lotto funzionale Brescia-Verona
 PROGETTO DEFINITIVO

OPERE DI ATTRAVERSAMENTO STRADALE

CAVALCAFERRROVIA VIA MONTONALE BASSO - Km 113+452.619

PIANTA FONDAZIONI ED IMPALCATO - TAV. 1/2

Rev.	Data	Descrizione	Redatto	Verificato	Data	Approvato	Data	Autore	Convalida	Convalida	Data
0	31/03/14	EMMISSIONE PER CDS	SA	SA	31/03/14	SA	31/03/14	SA	SA	SA	31/03/14
1											
2											
3											