

SEZIONE SCATOLARE
SCALA 1:150

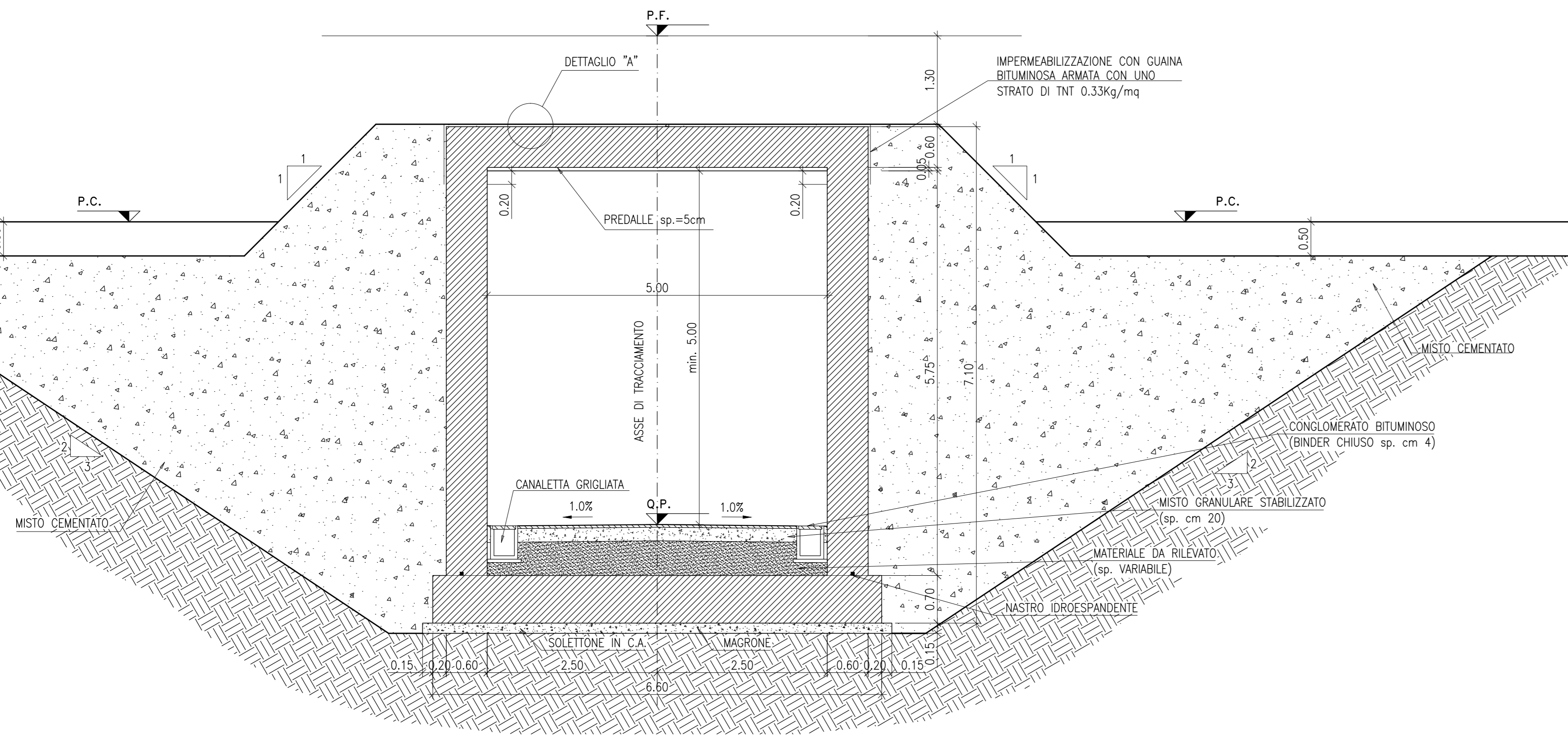

SEZIONE MURI AD "U"
 $H \geq 4.00m$ - TIPO 1
SCALA 1:150

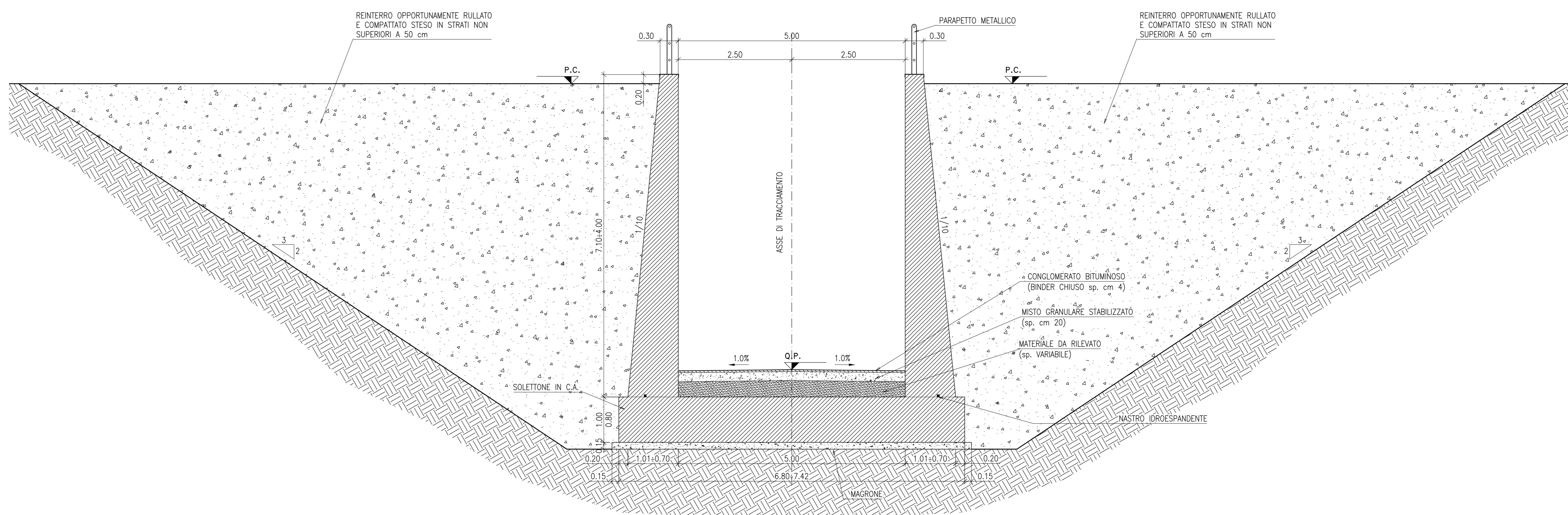

SEZIONE MURI AD "U"
 $2.00m \leq H < 4.00m$ - TIPO 2
SCALA 1:150

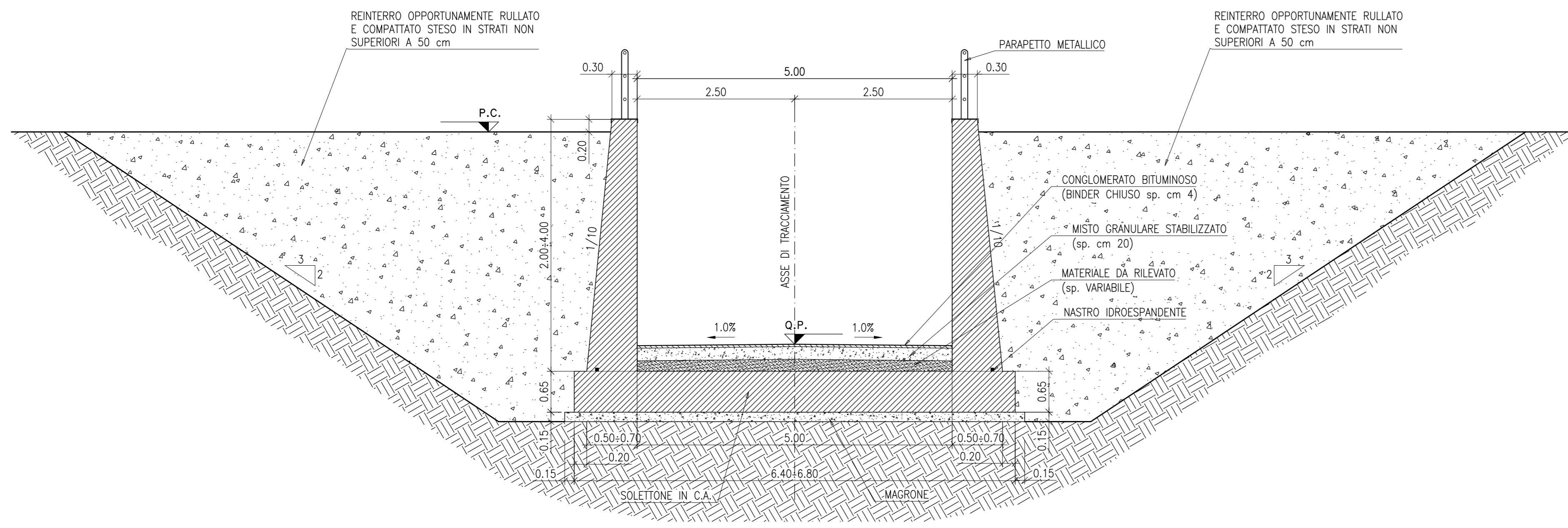

DETTAGLIO "A"
SCALA 1:5

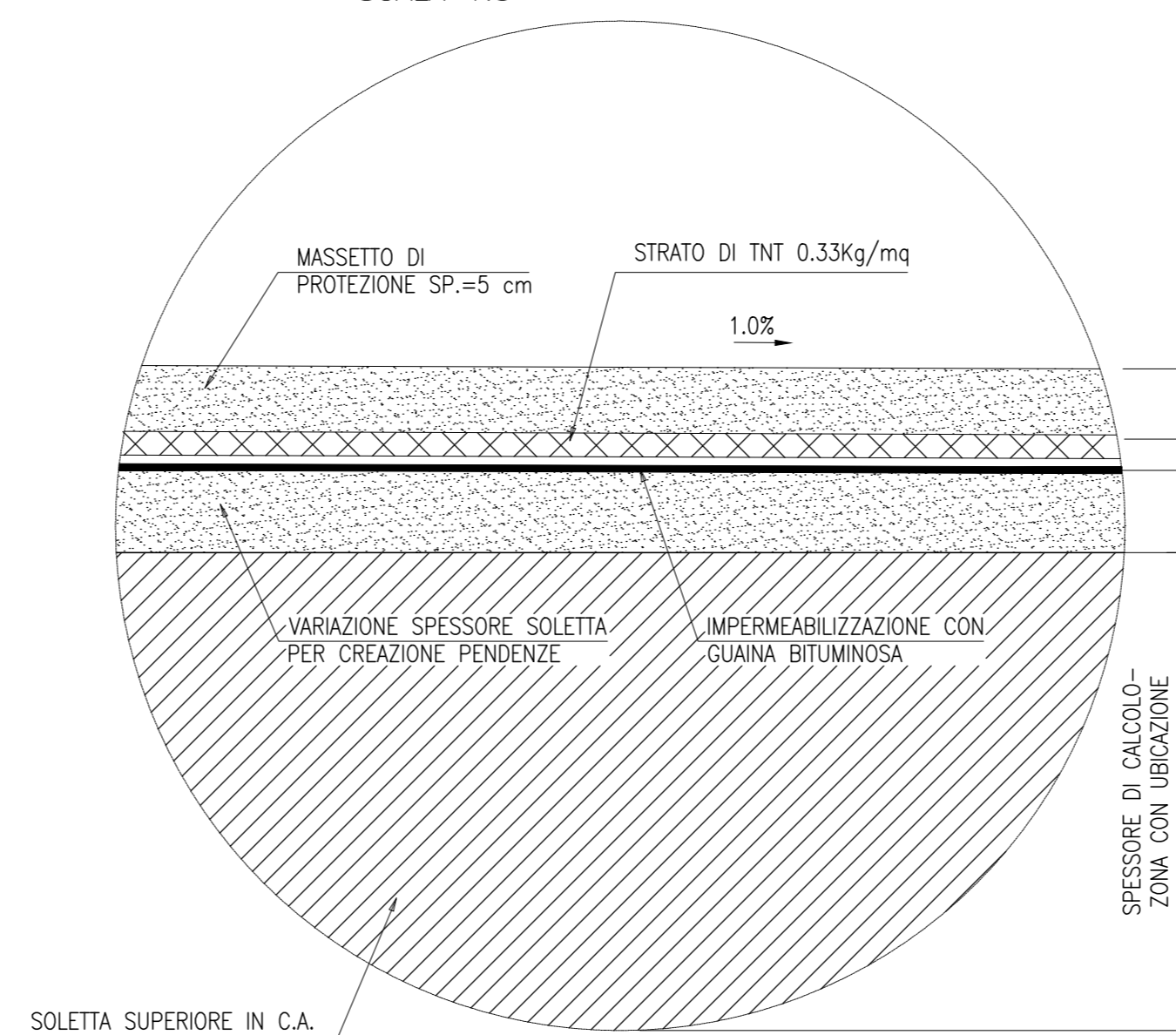

PARTICOLARE GIUNTO
SCALA 1:10

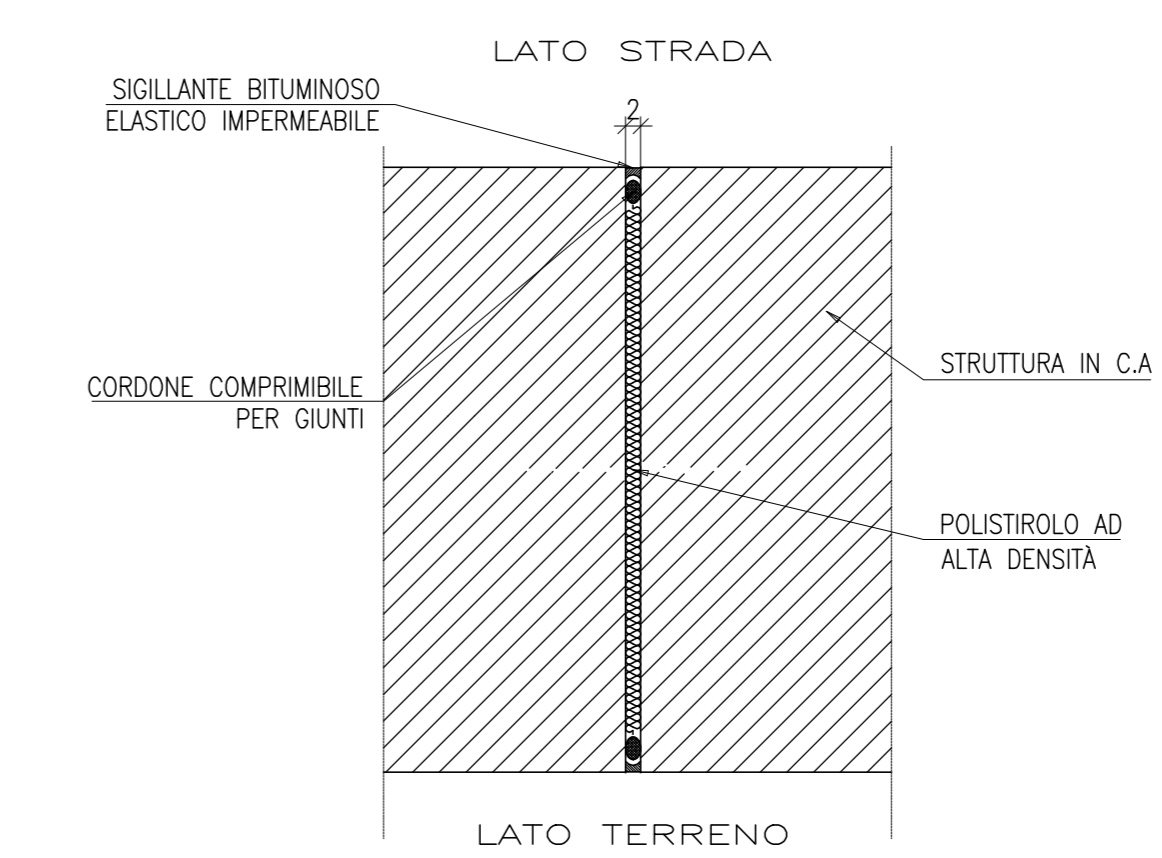

PARTICOLARE PARAPETTO
SCALA 1:20

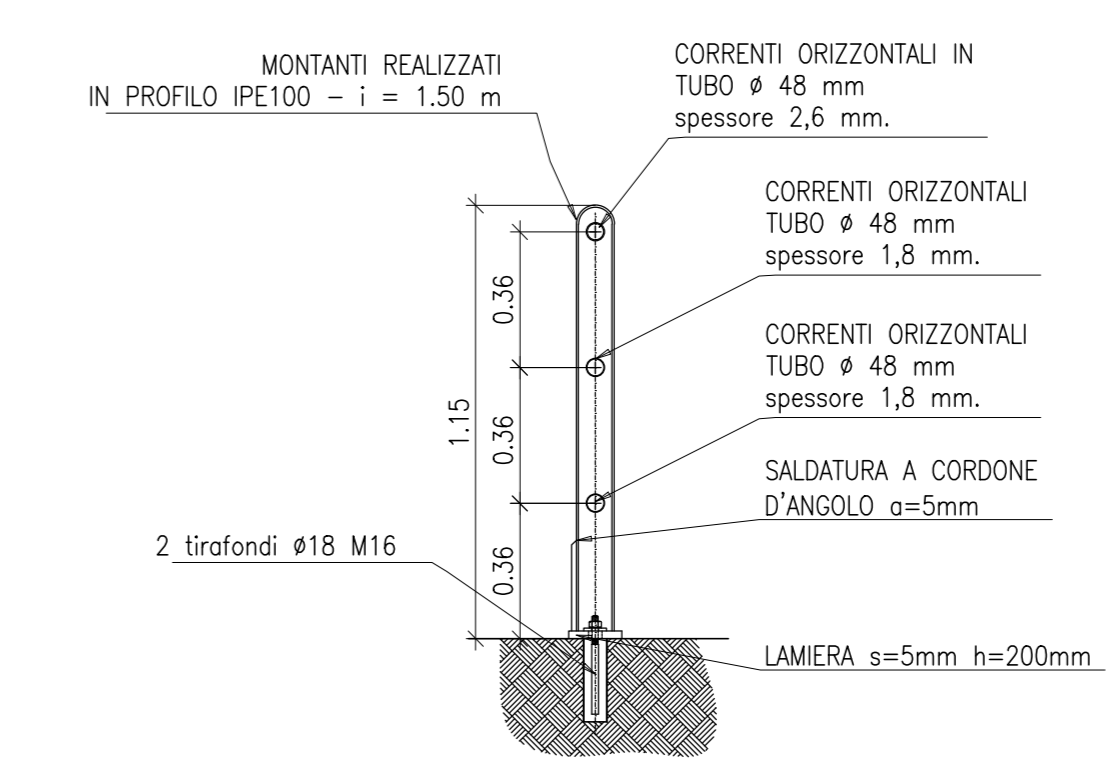

DISEGNI DI RIFERIMENTO

DESCRIZIONE	CODICE
PLANIMETRIA, PROFILO E SEZIONI TIPO	A202000E2L25L5600001
MANUFATTO SCATOLARE - PIANTE E PROFILO LONGITUDINALE	A202000E2B25L5600001
MANUFATTO SCATOLARE - SEZIONI TRASVERSALI E PARTICOLARI	A202000E2B25L5600002
VASCA DI RACCOLTA E SMALTIMENTO ACQUE	A202000E2P27F5600001
DRENAGGI ACQUE DI PIATTAFORMA	A202000E2P27F5400002
PLANIMETRIA STATO DI FATTO	A202000E2P85L5600001

NOTE GENERALI

PER CARATTERISTICHE MATERIALI E INCIDENZE FARE RIFERIMENTO ALL'ELABORATO A202-00-0-E2-OK-SL0000-001
QUOTA DI FALDA DI PROGETTO 116.00m s.l.m.



ALTA SORVEGLIANZA:
GENERAL CONTRACTOR:
Cepaw due
INFRASTRUTTURE FERROVIARIE STRATEGICHE DEFINITE DALLA LEGGE OBIETTIVO N. 443/01
LINEA A.V./A.C. TORINO - VENEZIA Tratta MILANO - VERONA
Lotto funzionale Brescia-Verona
PROGETTO DEFINITIVO

SOTTOVIA PODERALE ALLA PROG. 68+646 LINEA A.C.
MANUFATTO SCATOLARE - SEZIONI TRASVERSALI E PARTICOLARI

Rev.	Data	Descrizione	Redatto	Verificato	Data	Approvato	Data	Autore/Revizore/Date
0	31/03/14	EMISSIONE PER CDS			31/03/14		31/03/14	Cepaw due Project Director M. Lombardi