

PLANIMETRIA ROTATORIA 1:500

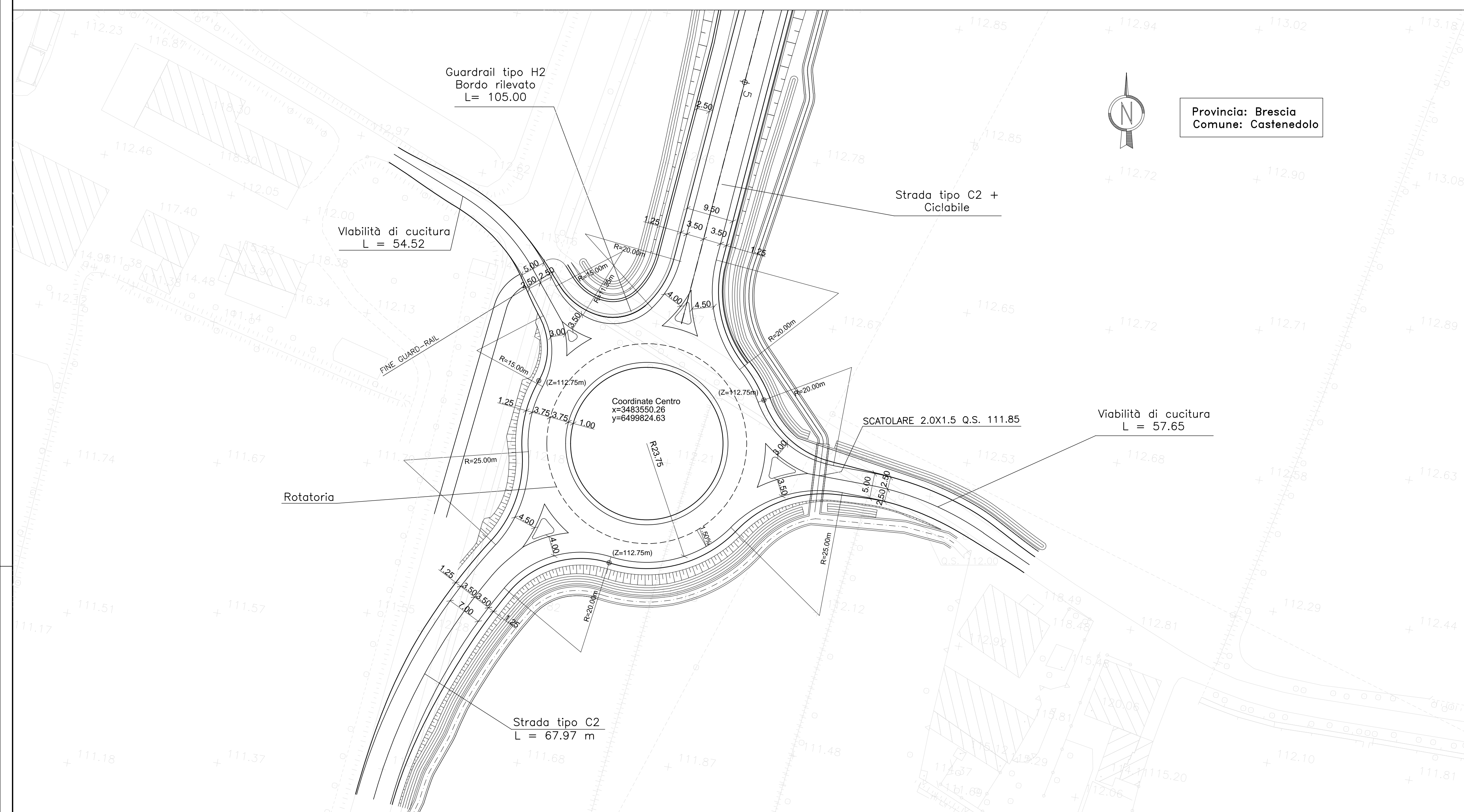

STRADA TIPO C2 SEZIONE TIPO IN RILEVATO (H < 1.50 m) 1:50

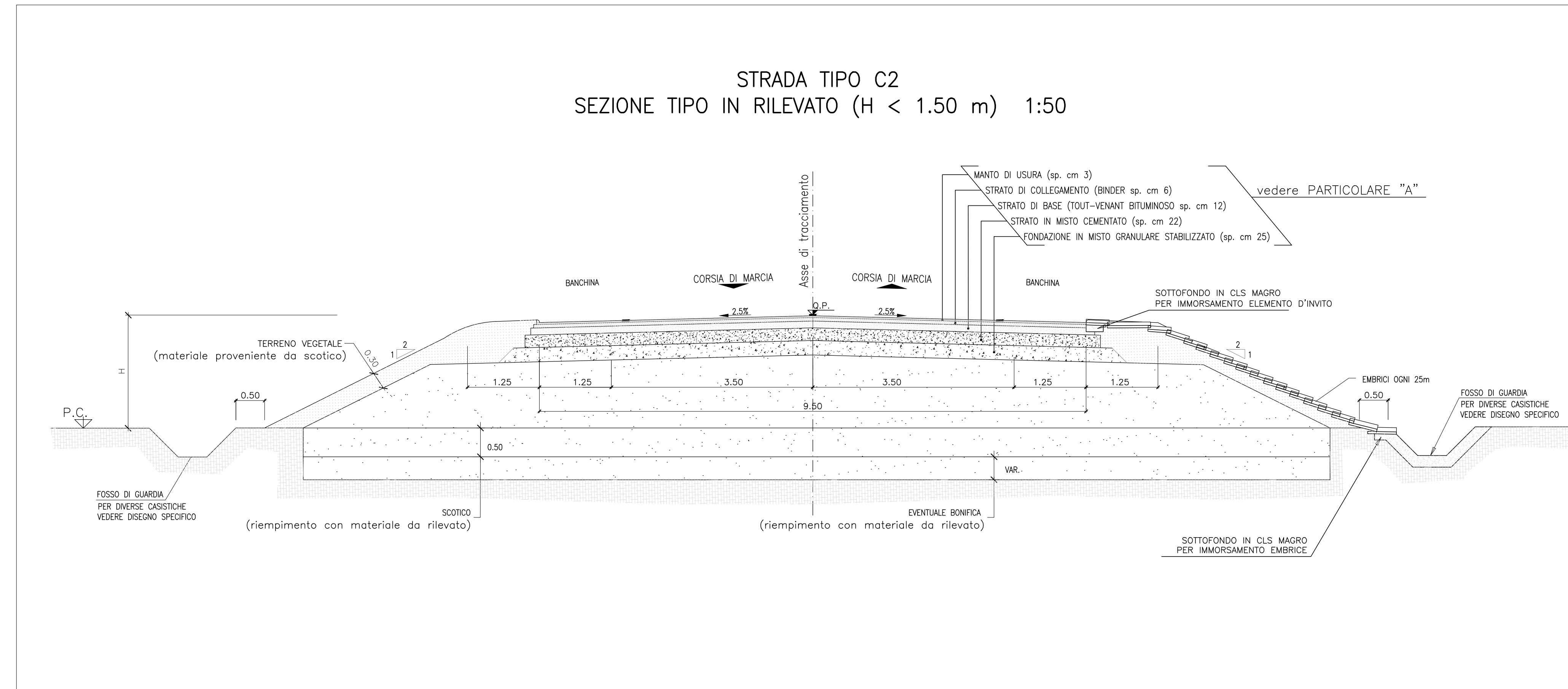

SEZIONE TIPO ROTATORIA 1:50

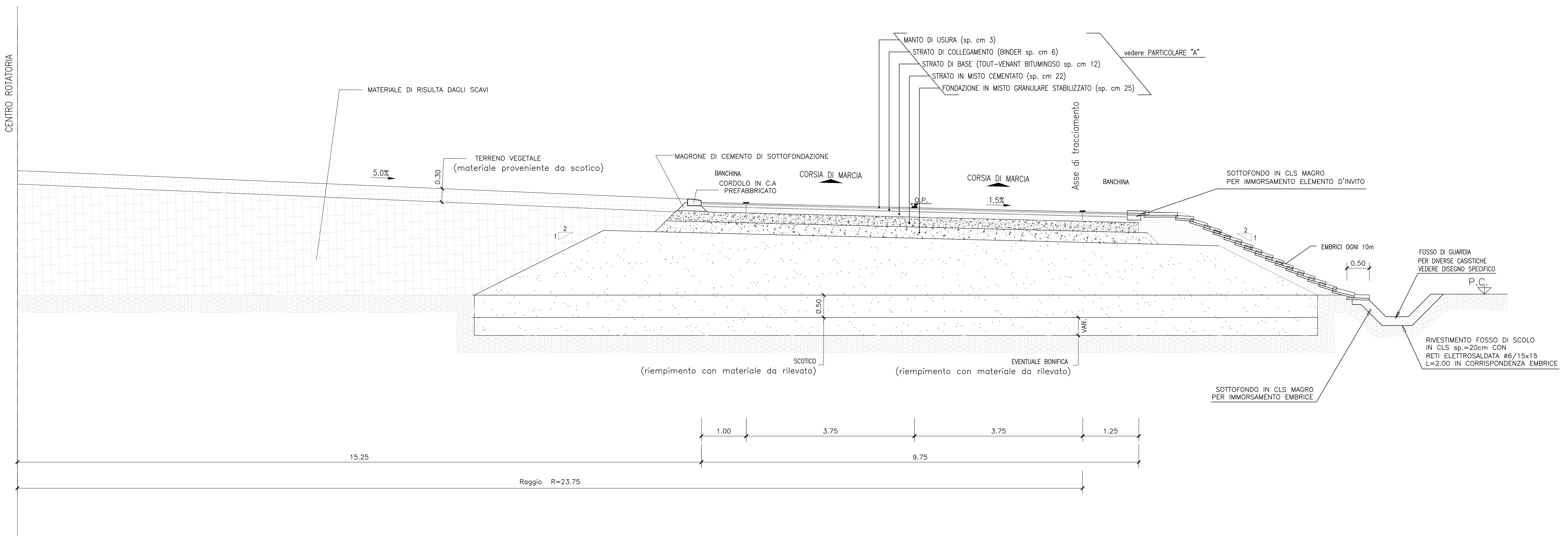

SEZIONI TIPO VIABILITA' DI CUCITURA

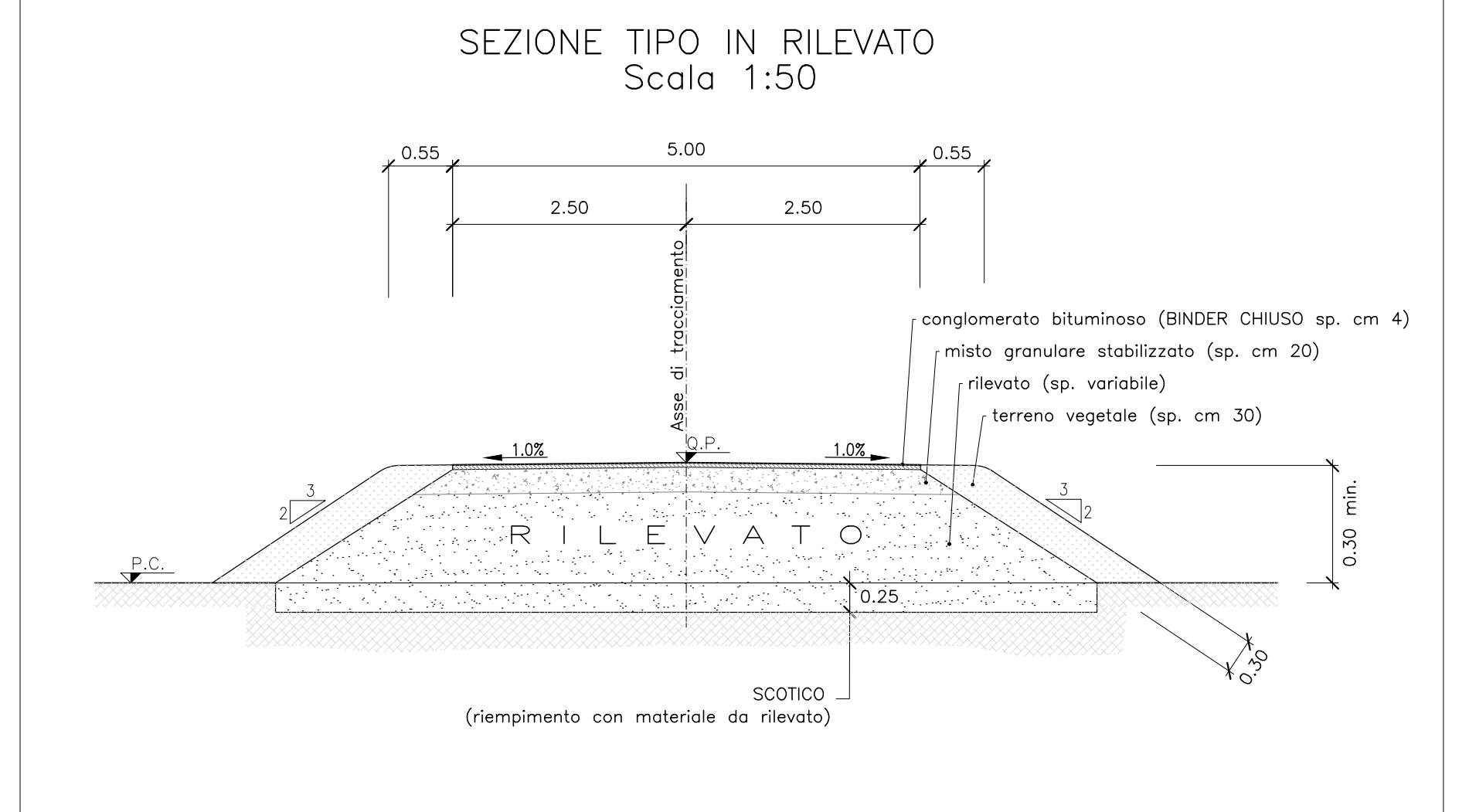

PARTICOLARE "A": PAVIMENTAZIONE 1:10

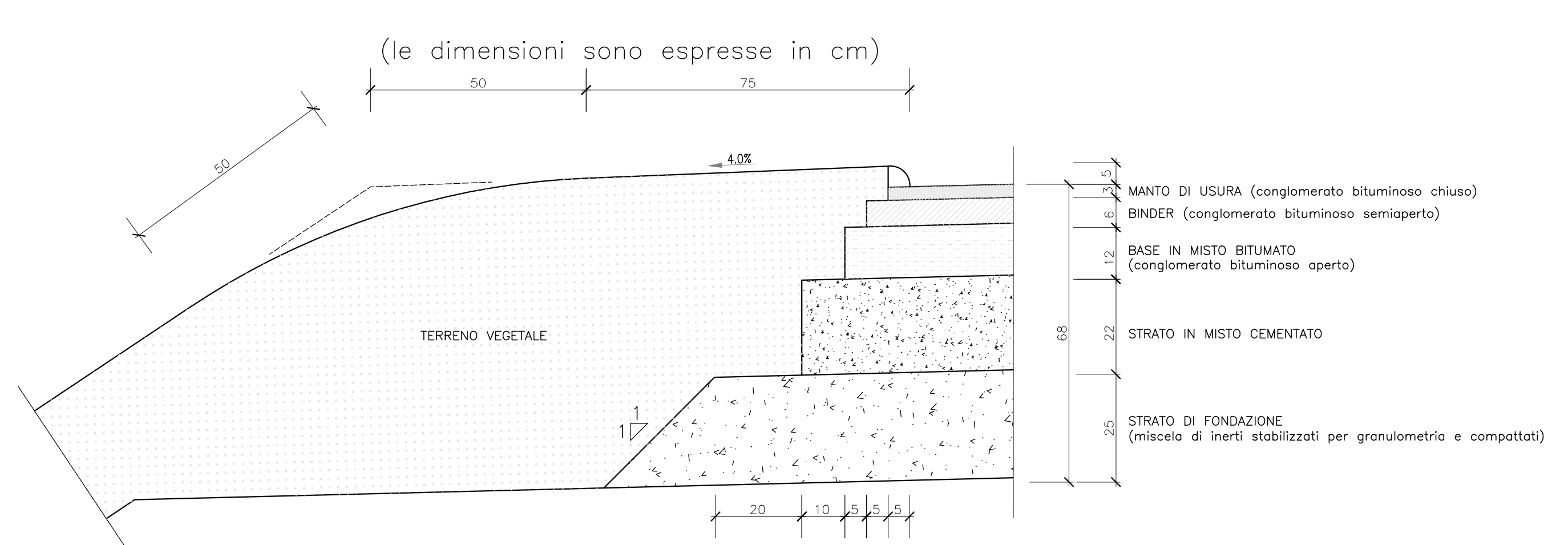

SEZIONE TIPO ROTATORIA E PISTA CICLABILE 1:50

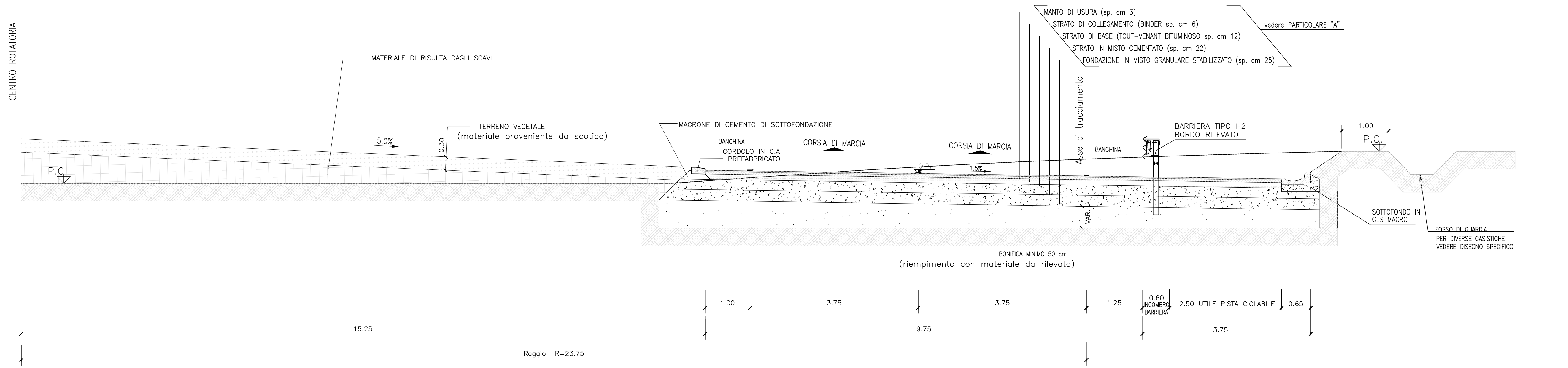

DISEGNI DI RIFERIMENTO	
DESCRIZIONE	CODICE
RELAZIONE GENERALE DI PROGETTO	A2000002P2SL8000001
PLANIMETRIA DI PROGETTO	A2000002P2SL8000001
PROFILI LONGITUDINALE	A2000002P2SL8000001
SEZIONI TRASVERSALI - TAV. 1	A2000002P2SL8000001
SEZIONI TRASVERSALI - TAV. 2	A2000002P2SL8000002
SEZIONI TIPO	A2000002P2SL8000001
MANUFATTO SCATOLARE - PIANTE PROSPETTO E SEZIONI	A2000002P2SL8000001
MURI ANDATORI - PROFILO - TAV. 1	A2000002P2SL8000001
MURI ANDATORI - PROFILO - TAV. 2	A2000002P2SL8000002
MURI ANDATORI - SEZIONI TIPO CARPENTERIA	A2000002P2SL8000001
PLANIMETRIA MANUFATTI IN C.A.	A2000002P2SL8000001
RELAZIONE DI CALCOLO STRUTTURE IN C.A.	A2000002P2SL8000001
VASCA DI SOLLEVAMENTO E RACCOLTA ACQUE - TAV. 1	A2000002P2SL8000002
ROTATORIA - PLANIMETRIA E SEZIONI TIPO	A2000002P2SL8000001
DRENAGGI ACQUE DI PIATTAFORMA	A2000002P2SL8000002
IMPIANTI DI ILLUMINAZIONE, SOLLEVAMENTO E AFFINI	A2000002P2SL8000001
PLANIMETRIA STATO DI FATTO	A2000002P2SL8000002
PIANTA SCAVI	A2000002P2SL8000001
<b>ELABORATI DI LINEA</b>	
PLANIMETRIA LINEA AC DA KM 90+624.970 A KM 91+424.970	A2000002P2SL8000001
PROFILI LONGITUDINALE LINEA AC DA KM 91+424.970 A KM 91+424.970	A2000002P2SL8000001
PROFILI LONGITUDINALE LINEA AC DA KM 91+424.970 A KM 91+424.970	A2000002P2SL8000001
SEZIONI TRASVERSALI LINEA AC DA KM 91+424.970 A KM 91+424.970	A2000002P2SL8000001
IL CODICE COMMESSA "000" E' STATO SOSTITUITO CON "000"	A2000002P2SL8000001

**NOTE GENERALI**

- TUTTE LE MISURE SONO ESPRESSE IN METRI, SALVO OVE DIVERSAMENTE INDICATO

- ELABORATO VALIDO SOLO AI FINI DEL PROGETTO STRADALE

CARATTERISTICHE DEI MATERIALI

**RFI** RETE FERROVIARIA ITALIANA GRUPPO FERROVIE DELLO STATO ITALIANO

ALTA SORVEGLIANZA **ITALFERR** GRUPPO FERROVIE DELLO STATO ITALIANO

GENERAL CONTRACTOR: **Cepav due**

**INFRASTRUTTURE FERROVIARIE STRATEGICHE DEFINITE DALLA LEGGE OBIETTIVO N. 443/01**

**LINEA A.V./A.C. TORINO - VENEZIA Tratta MILANO - VERONA**

**Lotto funzionale Brescia-Verona**

**PROGETTO DEFINITIVO**

**SOTTOVIA ALLA PROG. 91+196 LINEA A.C. ROTATORIA - PLANIMETRIA E SEZIONI TIPO**

COMMESSA	LOTTO	FASE	ENTE	TIPO DOC.	OPERAZIONE	PROGR.	REV.	SCALA
IN05	00	D	E2	P2	SL0000	003	1	VARIE

PROGETTAZIONE GENERALE CONTRACTOR

Rev.	Data	Descrizione	Redatto	Data	Verificato	Data	Approvato	Data
0	05/07/14	EMMISSIONE PER COD	M.T.	01/07/14	M.T.	01/07/14	M.T.	01/07/14
1	05/07/14	REVISIONE PER COD	M.T.	01/07/14	M.T.	01/07/14	M.T.	01/07/14

Autore/Disegnatore: **Cepav due**

Progetto collaborato dalla Unione Europea

Scale: 1:500, 1:100, 1:50