

BARRIERE DI SICUREZZA

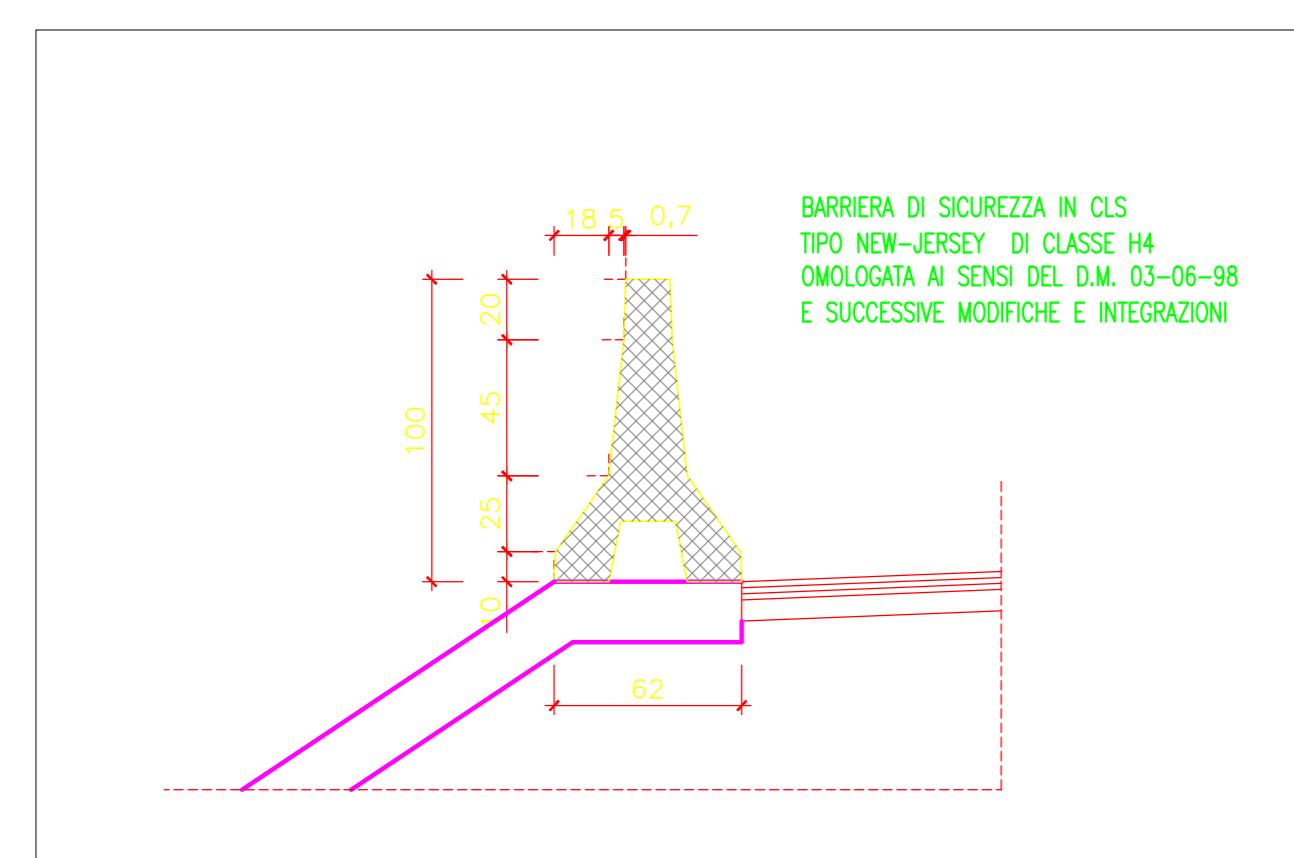

CARREGGIATA sx (VENEZIA - MILANO)

Da Prog. 0+260.000 a Prog. 0+430.000
Da Prog. 0+475.000 a Prog. 1+100.000

BARRIERE DI SICUREZZA

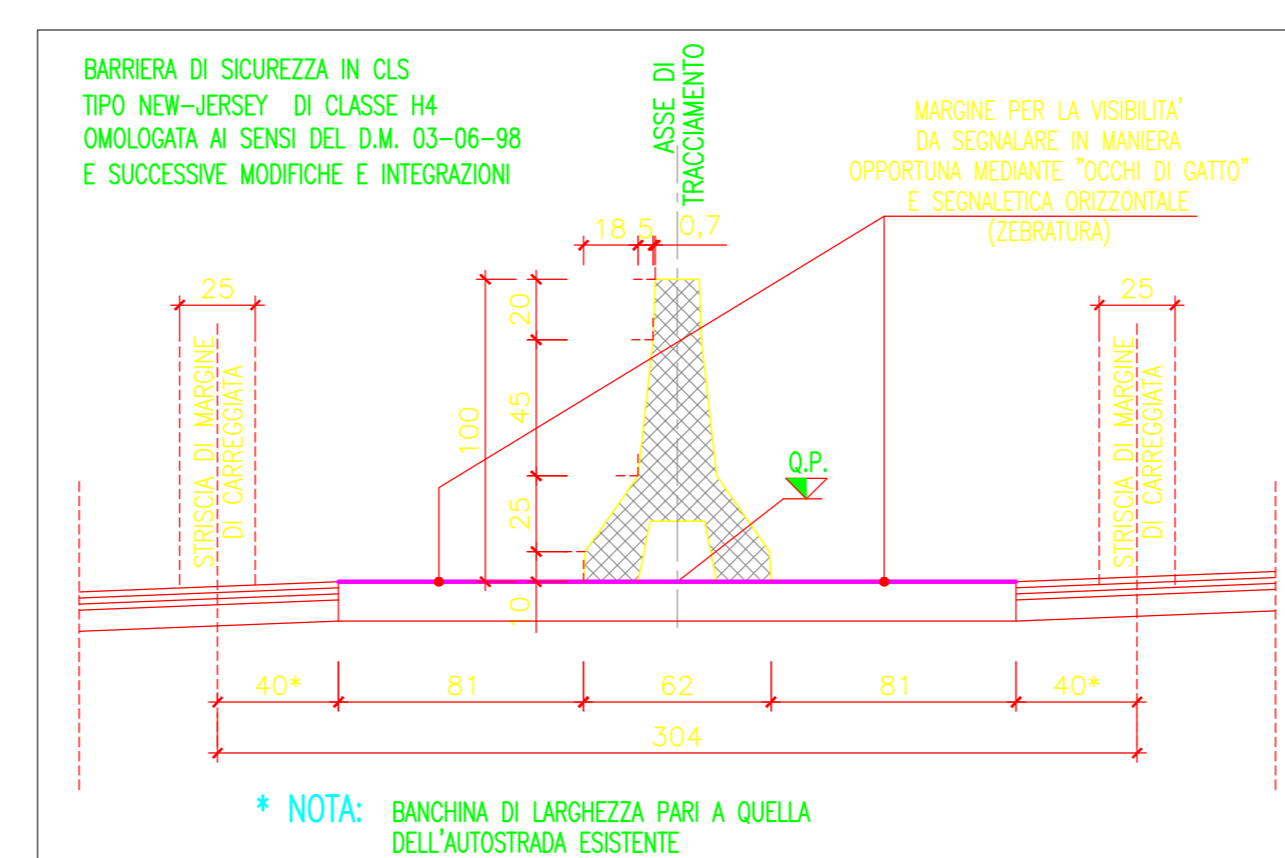

SPARTITRAFFICO

Da Prog. 0+000.000 a Prog. 0+685.000
Da Prog. 0+735.000 a Prog. 1+445.089
(BY-PASS Da Prog. 0+685.000 a Prog. 0+735.000)

BARRIERE DI SICUREZZA

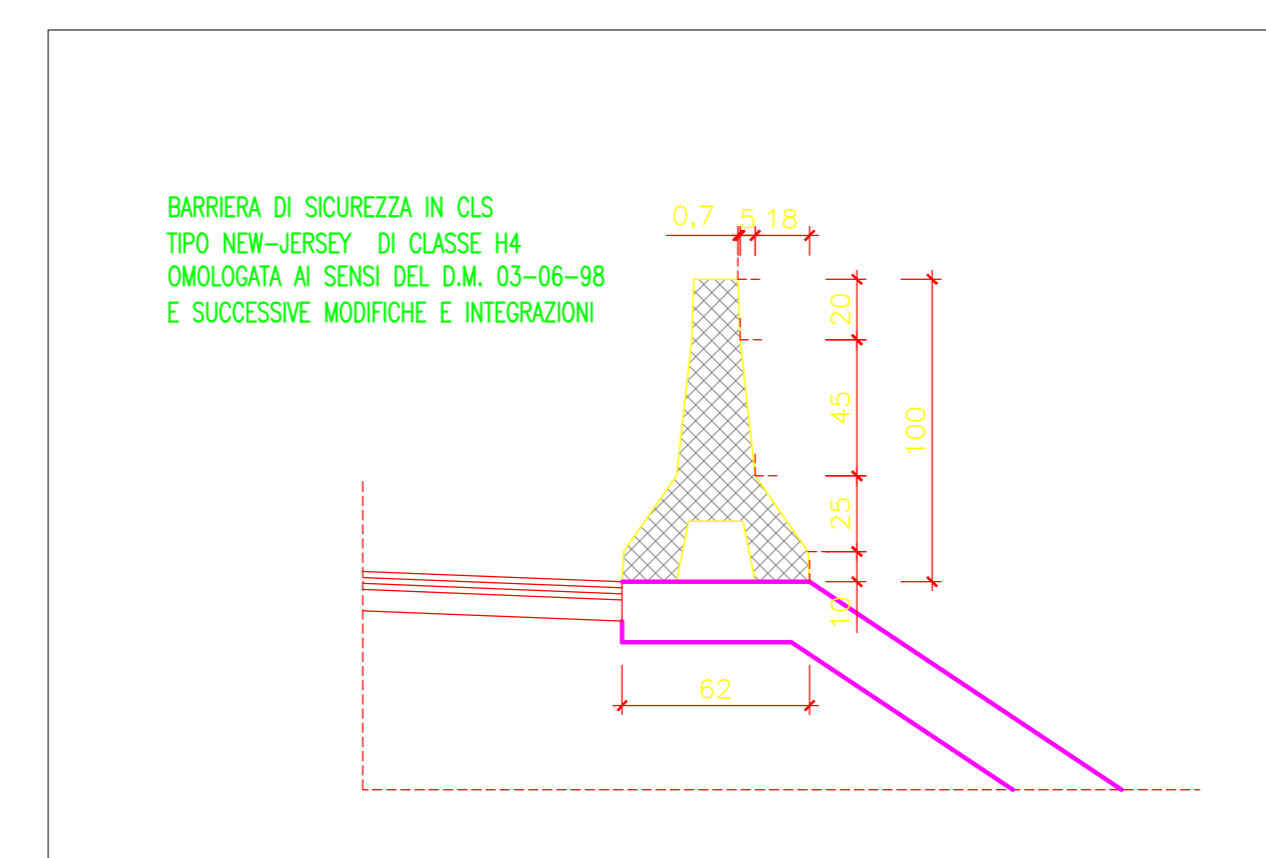

CARREGGIATA dx (MILANO - VENEZIA)

Da Prog. 0+025.000 a Prog. 0+430.000
Da Prog. 0+935.000 a Prog. 1+420.000

COMMITTENTE:
RFI
RIF. FERROVIARIA ITALIANA
GRUPPO FERROVIE DELLO STATO ITALIANE

ALTA SORVEGLIANZA:
ITALFERR
GRUPPO FERROVIE DELLO STATO ITALIANE

GENERAL CONTRACTOR:
Cepav due

INFRASTRUTTURE FERROVIARIE STRATEGICHE DEFINITE DALLA LEGGE OBIETTIVO N. 443/01
LINEA A.V. /A.C. TORINO - VENEZIA Tratta MILANO - VERONA
Lotto funzionale Brescia-Verona
PROGETTO DEFINITIVO

GALLERIE ARTIFICIALI
GALLERIA ARTIFICIALE CALCATO I - PK.98+740,20 A PK.99+618,90
PLANIMETRIA DEVIATIONE AUTOSTRADALE

ALTA SORVEGLIANZA
ITALFERR

COMMESSA	LOTTO	FASE	ENTE	TIPO DOC.	OPERAZIONE	PROGR.	REV.	SCALA
1105	01	0	E2	P6	GA10X	001	0	1:2000

Rev.	Data	Descrizione	Redatto	Data	Verificato	Data	Progettato	Data	Autorizzato/Data
0	31/03/14	EMISSIONE PER CDS	[Signature]	31/03/14	[Signature]	31/03/14	[Signature]	31/03/14	Cepav due Project Director [Signature]
1									
2									
3									