

## 4° FASE COSTRUTTIVA

### RIMOZIONE IMPALCATO

Scala 1:100

SICILATURA PROMISSORIA DELLE FESSURE DA TAGLIO AL FINE DI IMPEDIRE LA CADUTA DI QUALSIASI OGGETTO.

PREDISPOSIZIONE DEI DISPOSITIVI DI ASSICURAZIONE DI OGNI PARTE DI IMPALCATO DA RIMOVERE NELLE VARIE FASI.

RIMOZIONE PROGRESSIVA DI OGNI IMPALCATO IN REGIME DI INTERRUZIONE.

LA DEMOLIZIONE DELLE CAMPATE LATERALI NON COSTITUISCE UN'INTERFERENZA PER LA LINEA FERROVIARIA E PERTANTO VIENE REALIZZATO IN ASSENZA DI INTERRUZIONI.

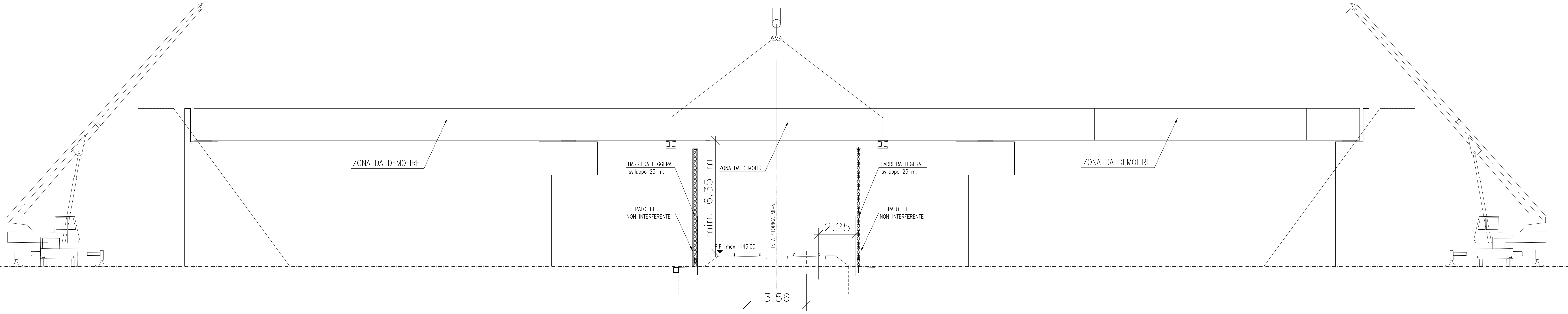

## 5° FASE COSTRUTTIVA

### DEMOLIZIONE DI ELEVAZIONE SPALLE E PILE MANUFATTO ESISTENTE

Scala 1:100

LA DEMOLIZIONE DELLE SPALLE NON COSTITUISCE UN'INTERFERENZA PER LA LINEA FERROVIARIA E PER TANTO VIENE REALIZZATO IN ASSENZA DI INTERRUZIONI.

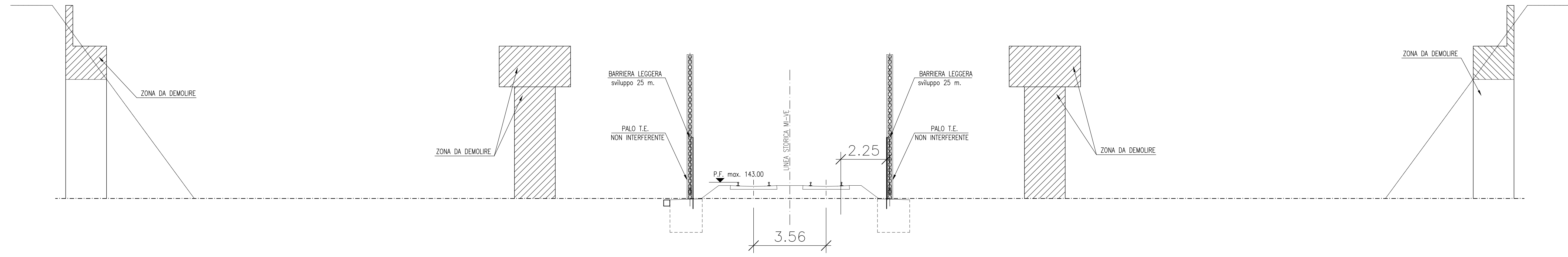

## 6-7-8° FASE COSTRUTTIVA

### RIPRISTINO CAVI E RIMOZIONE BARRIERA LEGGERA

Scala 1:100

RIPRISTINO CAVI DI SEGNALAMENTO, TELEFONI E CAVI 1000 V INTERBATTI.

RIMOZIONE BARRIERA LEGGERA.

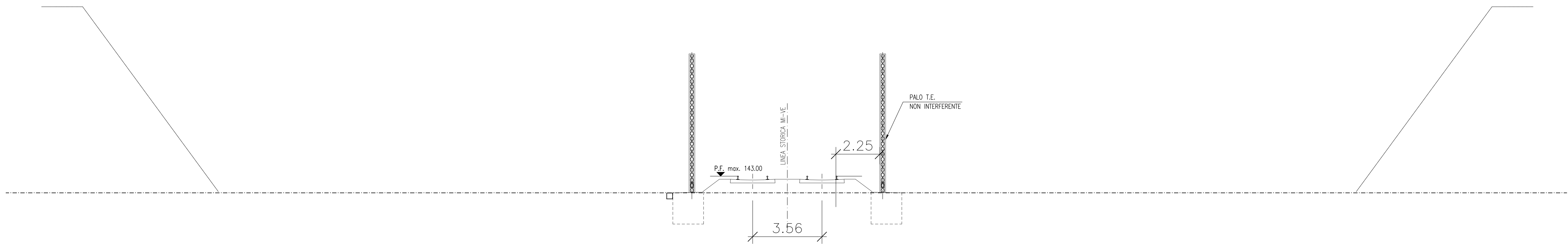

#### DISEGNI DI RIFERIMENTO

DESCRIZIONE	CODICE
CVF ITC BRESCIA EST-TG. SUD- Planimetria	A20200DE2P7IV2800001

IL CODICE COMMESSA "A202" È STATO SOSTITUITO CON "IN05"

#### NOTE GENERALI

NON SONO EVIDENTI MANUFATTI DI RACCOLTA ACQUA METEORICA PARALLELI ALLA LINEA STORICA

#### CARATTERISTICHE DEI MATERIALI

COMMITTENTE:

ALTA SOVRIGLIANZA:

GENERAL CONTRACTOR:

**INFRASTRUTTURE FERROVIARIE STRATEGICHE DEFINITE DALLA LEGGE OBIETTIVO N. 443/01**

LINEA A.V. /A.C. TORINO - VENEZIA Tratta MILANO - VERONA  
Lotto funzionale Brescia-Verona  
PROGETTO DEFINITIVO

LINEA A.C. MILANO-VERONA  
DEMOLIZ. VECCHIO CVF C.A. DI ATTRAV. L.S.MI-VR DA PARTE TANG.BS  
FASI INTERFERENTI CON L.S. 2/2 - pk 96+176 ca / I.C.BS EST: pk 3+484.87 ca

Verificato	Data	Approvato	Data

COMMESSA	LOTTO	FASE	ENTE	TIPO DOC.	OPERA/DESCRIZIONE	PROGR.	REV.	SCALA
IN05	00	D	E2	AX	IL7300	002	0	VARIE

PROGETTAZIONE GENERAL CONTRACTOR								Autorizzato/Data
Rev.	Data	Descrizione	Redatto	Data	Verificato	Data	Approvato	Data
0	31/03/14	EMMISSIONE PER CDS	<i>[Signature]</i>	31/03/14	<i>[Signature]</i>	31/03/14	<i>[Signature]</i>	31/03/14
1								
2								
3								