

TOMBINAMENTO DI ESISTENZE IDRICHE MINORI SOTTO I PIAZZALI DI STOCCAGGIO

TOMBINAMENTO DI ESISTENZE IDRICHE MAGGIORI SOTTO I PIAZZALI DI STOCCAGGIO

TOMBINAMENTO DI ESISTENZE IDRICHE MINORI SOTTO I BINARI DI CANTIERE

TOMBINAMENTO DI ESISTENZE IDRICHE MAGGIORI SOTTO I BINARI DI CANTIERE

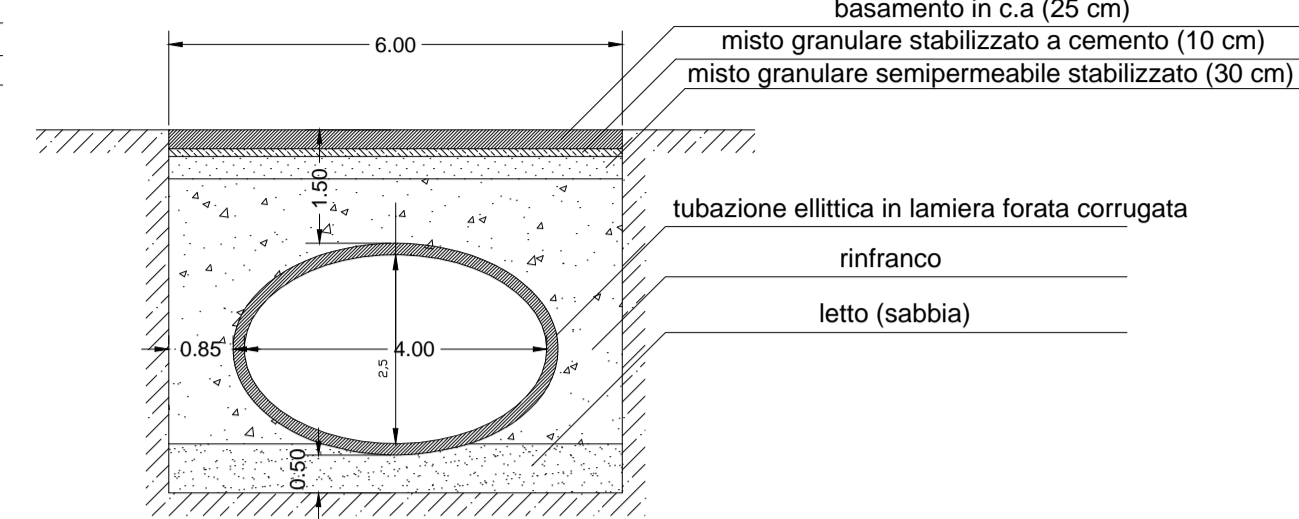
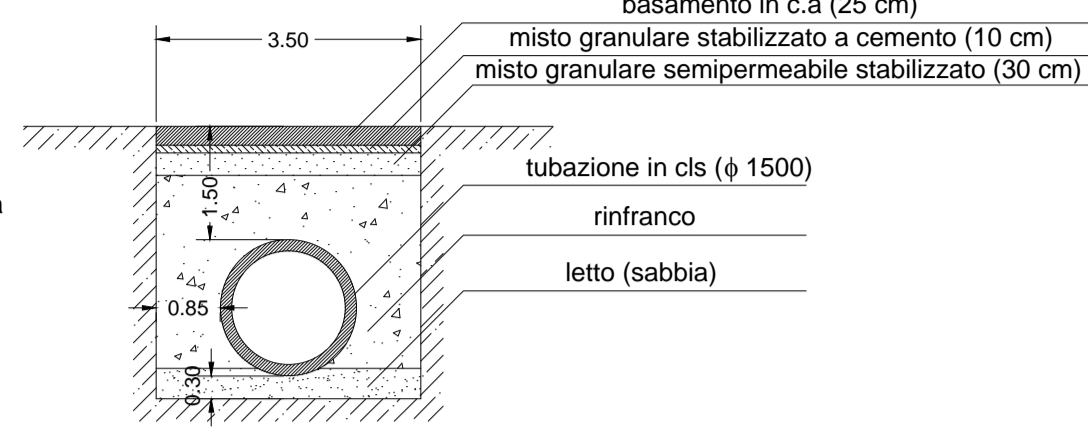
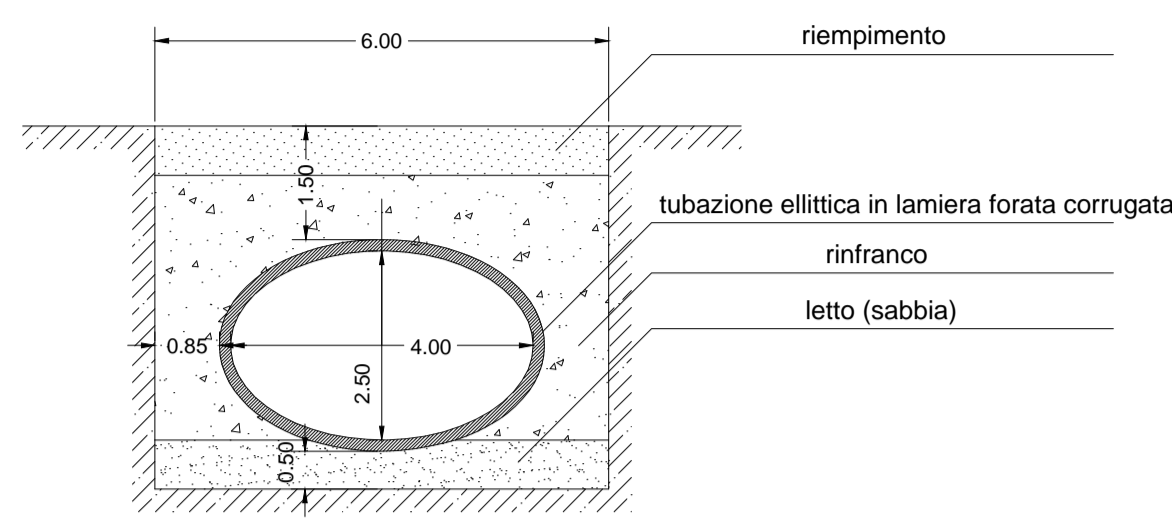
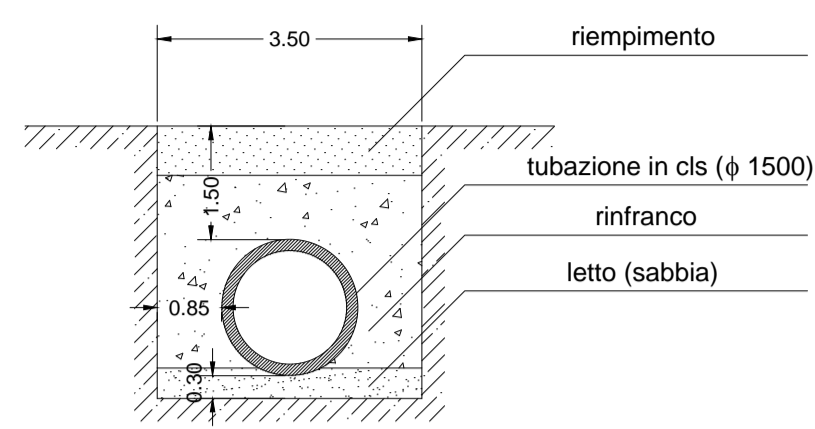

NOTE GENERALI

LEGENDA

- Esistenza idrica da spostare/riempire
- Nuova sistemazione idrica (canale)
- Pubblico servizio da adeguare

COMMITTENTE:



ALTA  
SORVEGLIANZA:



GENERAL CONTRACTOR:



INFRASTRUTTURE FERROVIARIE STRATEGICHE DEFINITE DALLA LEGGE OBIETTIVO N. 443/01

LINEA A.V. /A.C. TORINO - VENEZIA Tratta MILANO - VERONA  
Lotto funzionale Brescia-Verona  
PROGETTO DEFINITIVO

PROGETTO DEFINITIVO: ALLEGATO "A"  
Piano particolareggiato della cantierizzazione: CANTIERI ARMAMENTO LUGAGNANO  
SISTEMAZIONE DELLE INTERFERENZE

ALTA SORVEGLIANZA



Rev.	Data	Descrizione	Registato	Data	Verificato	Data	Approvato	Data	Scala
0	31/03/14	EMISSIONE PER CDS	M.T.	31/03/14	MARCONI	31/03/14	Carra	31/03/14	1:2000
1									
2									
3									

Rev.	Data	Descrizione	Registato	Data	Verificato	Data	Approvato	Data	Autorizzato/Data
0	31/03/14	EMISSIONE PER CDS	M.T.	31/03/14	MARCONI	31/03/14	Carra	31/03/14	Cepav due Project Director Ing. F. Lombardi
1									
2									
3									

Saipem S.p.a. COMM. 032121 Data: 31/03/14 Doc.N1123\_02.dwg



Progetto cofinanziato dalla Unione Europea CUP: F81H9100000008

Scala 1:2.000

Scala di plot: 1:1