

LEGENDA

- 1 TUBO CALCOLATO SECONDO D.M. 23/02/1971
- 2 TUBO DI PROTEZIONE TRATTATO ESTERNAMENTE CON RESINA POLIURETANO -CATRAME CATALIZZATO (PROTEGOL UT 32 -10)
- 3 ANELLO DI CHIUSURA TERMORESTRINGENTE
- 4 APPARECCHIO DI SFIATO
- 5 CASSETTA E PIANTANA PER PRESE DI CONTROLLO STATO ELETTRICO E PER EVENTUALI DISPOSITIVI DI PROTEZIONE CATHODICA DELLA CONDOTTA E DEL TUBO DI PROTEZIONE
- 6 PRESA SEGNALEZIONE FUGA GAS
- 7 DISTANZIATORI ISOLANTI A COLLARE
- 8 APPARECCHIATURA DI SPURGO DEL TUBO DI PROTEZIONE (Può essere installata in pozzetto a distanza compresa fra 10 e 20 m dalla più vicina rotaia ) A distanza superiore a 20 m può essere installata fuori terra o in pozzetto.
- 9 PUNTI D'INTERCETTAZIONE

PARTICOLARE SPURGO DEL TUBO DI PROTEZIONE

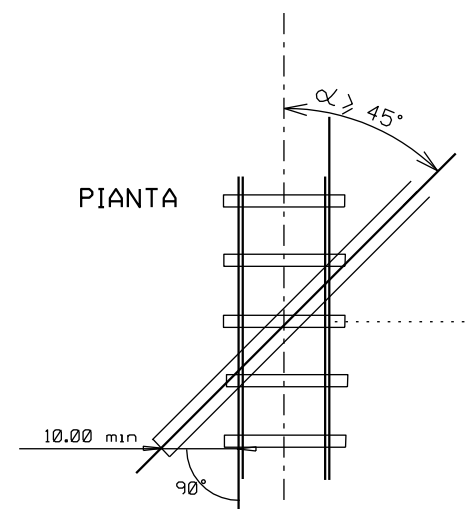
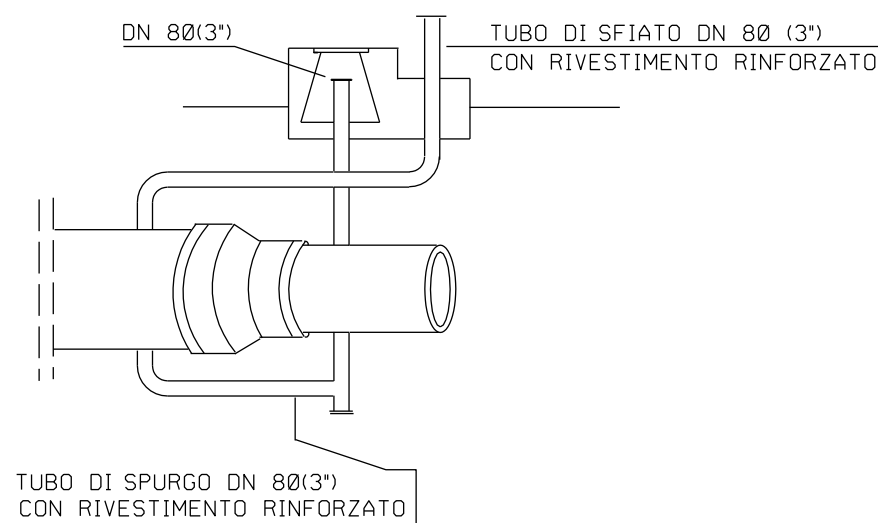

0	28-08-06	EMMISSIONE PER PERMESSI	SPADONI	SABBATINI	RICCI
Rev.	DATA	DESCRIZIONE	ELABORATO	VERIFICATO	APPROVATO
<b>Snam</b> Rete Gas <b>Snamprogetti</b>			COMMESSA 666000	UNITA' N. PRG	
Allacciamento Impianto ENI Div. R&M di Taranto DN 400 mm (16") P 75 bar			DIS. N. LC-D-83320		
ATTRaversamento interrato tipo per ferrovie di stato e in concessione			REVISIONE 0	FG 1	DI 1
			SCALA		