

Profilo V3.5

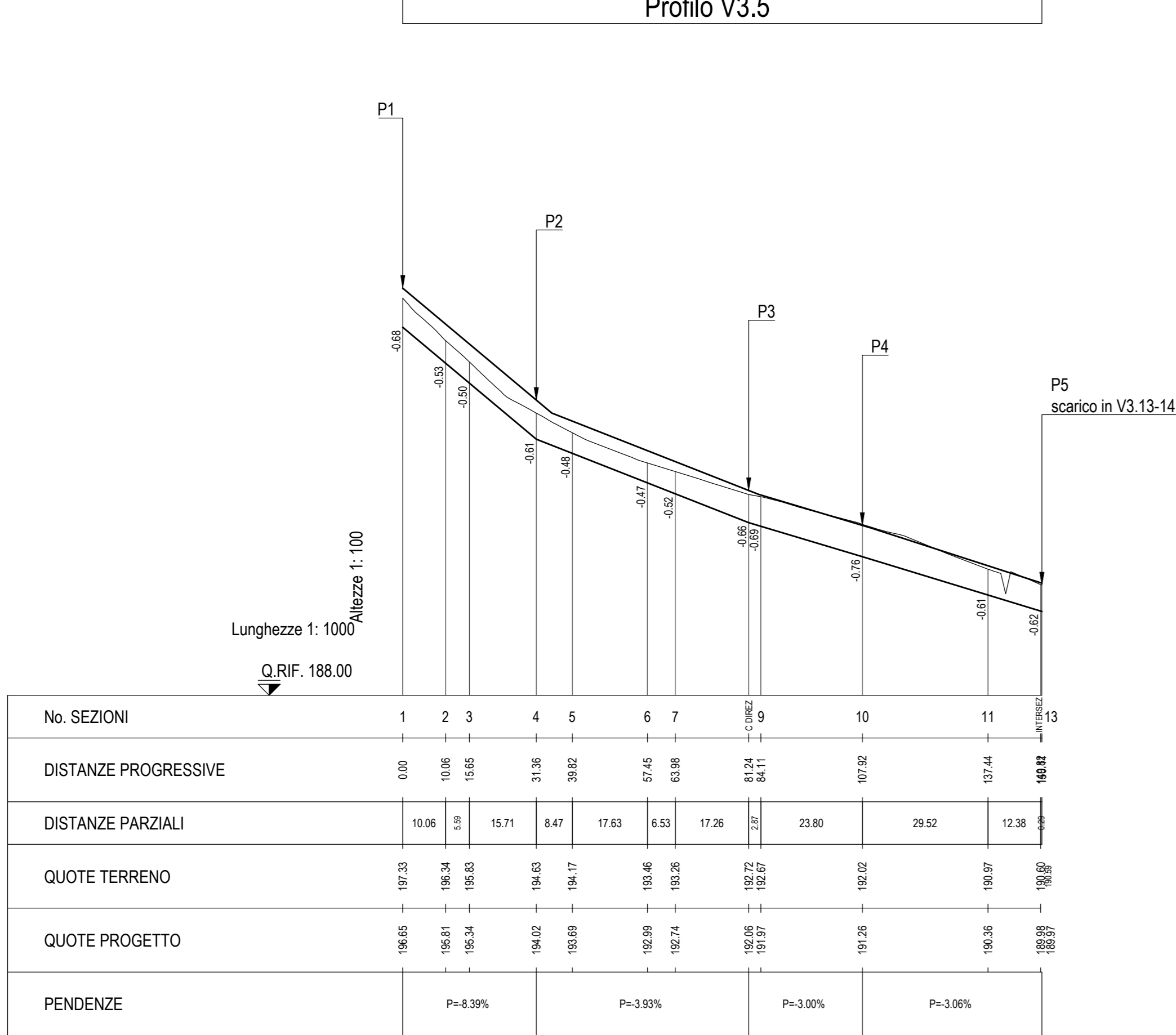

Profilo V3.13-14

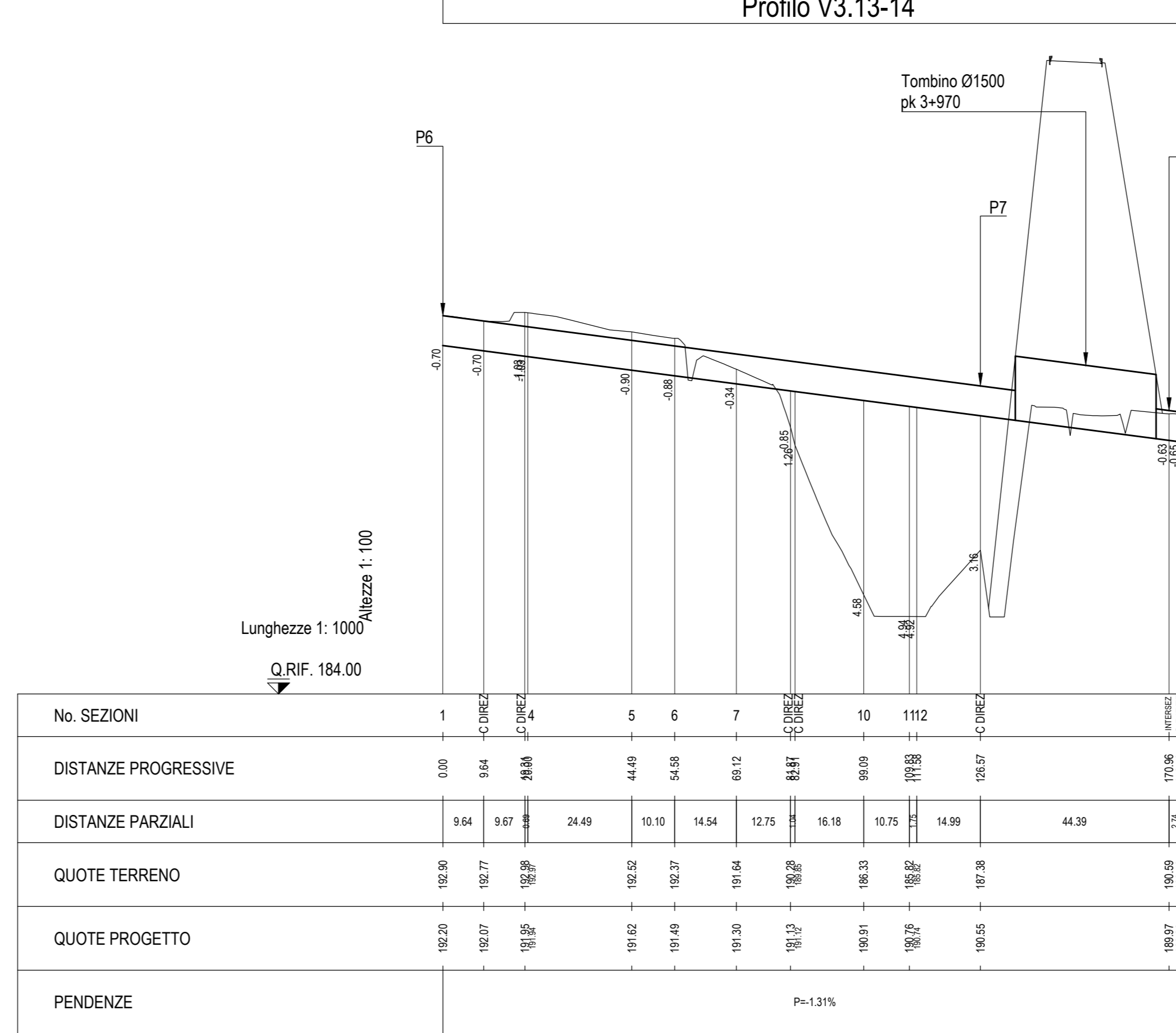

Sezione trasversale tipo in presenza di fosso al piede rilevato e fosso non rivestito

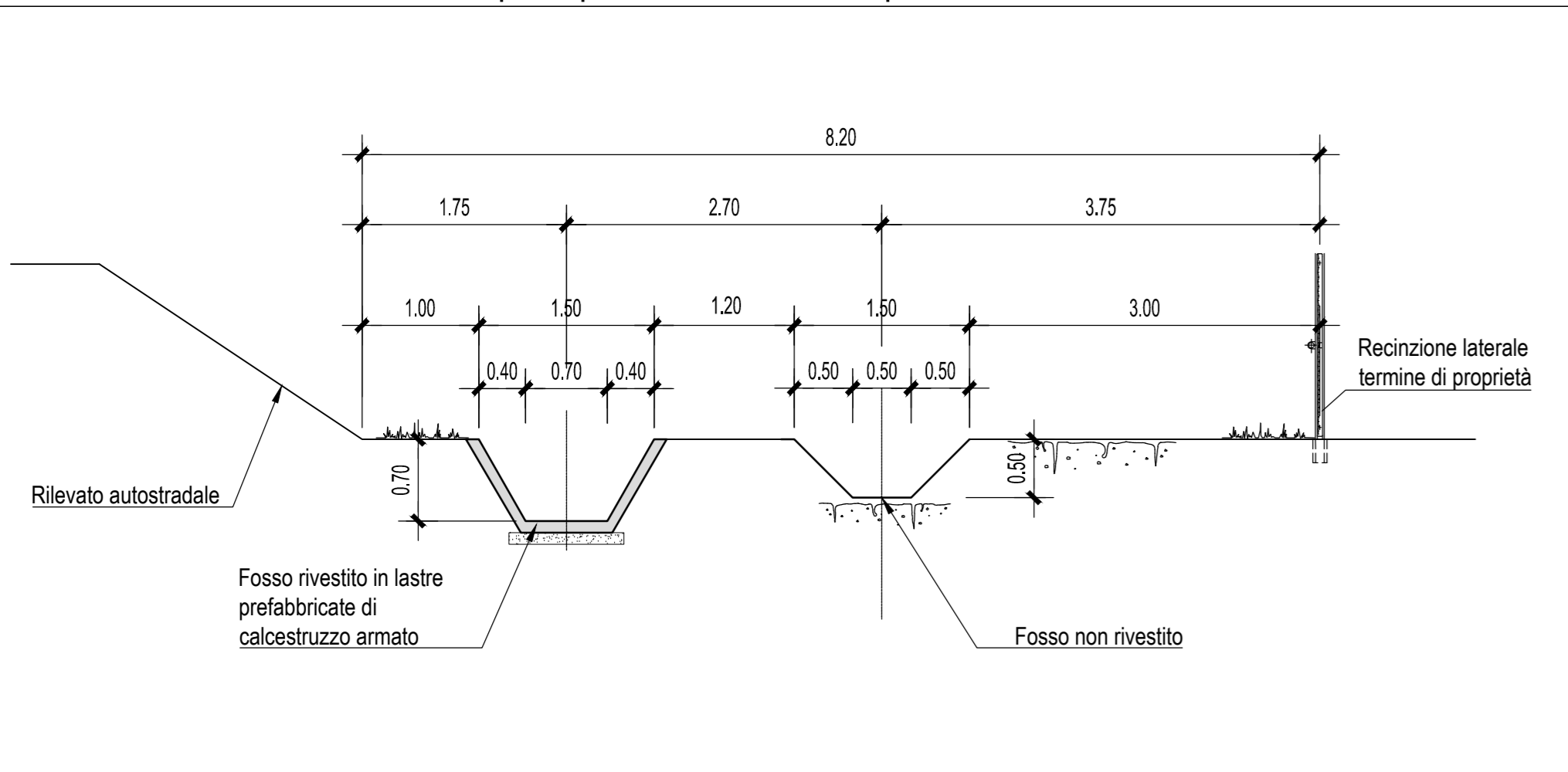

Sezione trasversale tipo in presenza di fosso tra i due rilevati autostradali

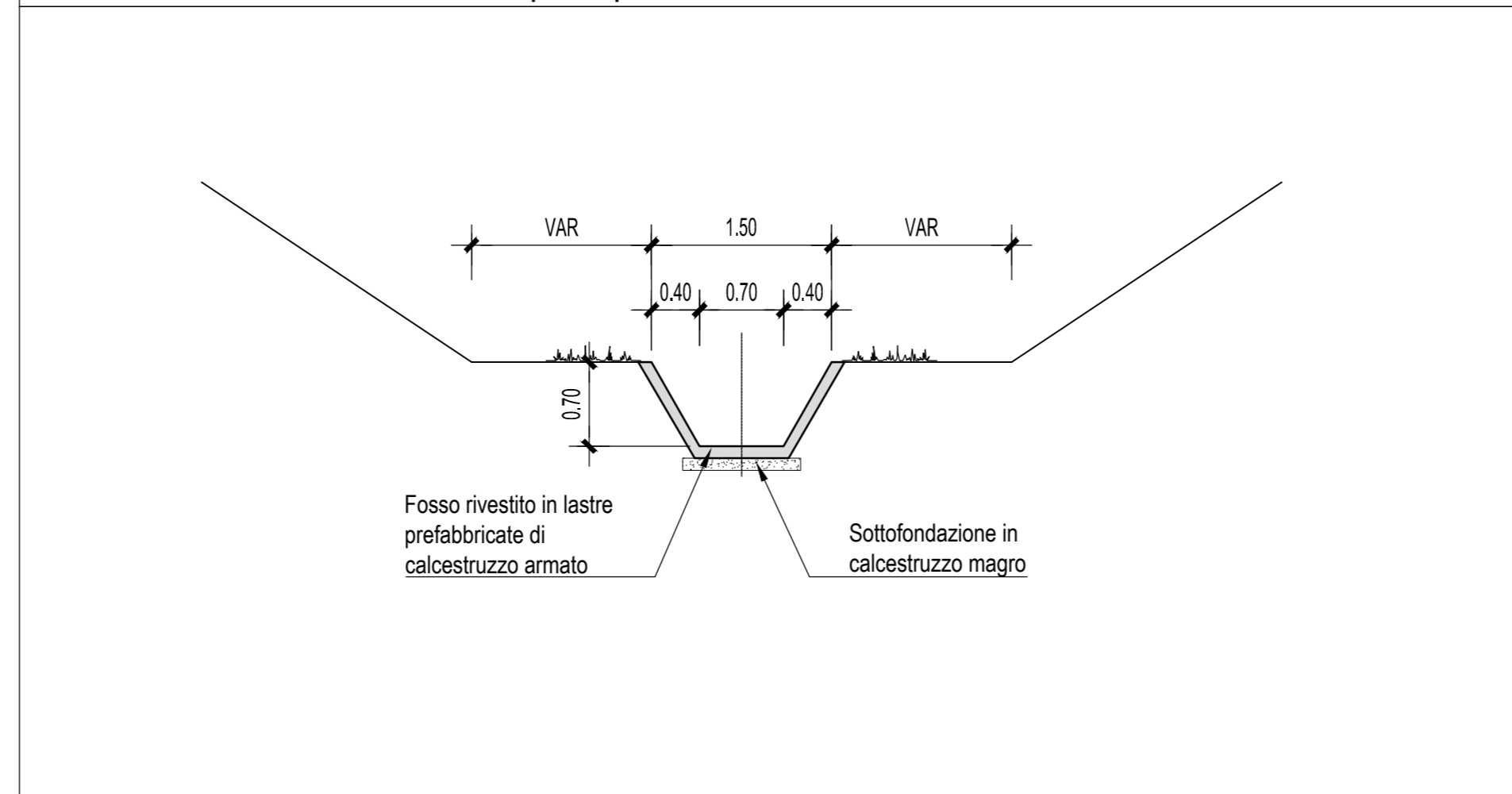

Sezione trasversale tipo a cavallo del tombino da P7 a scarico in vasca V3

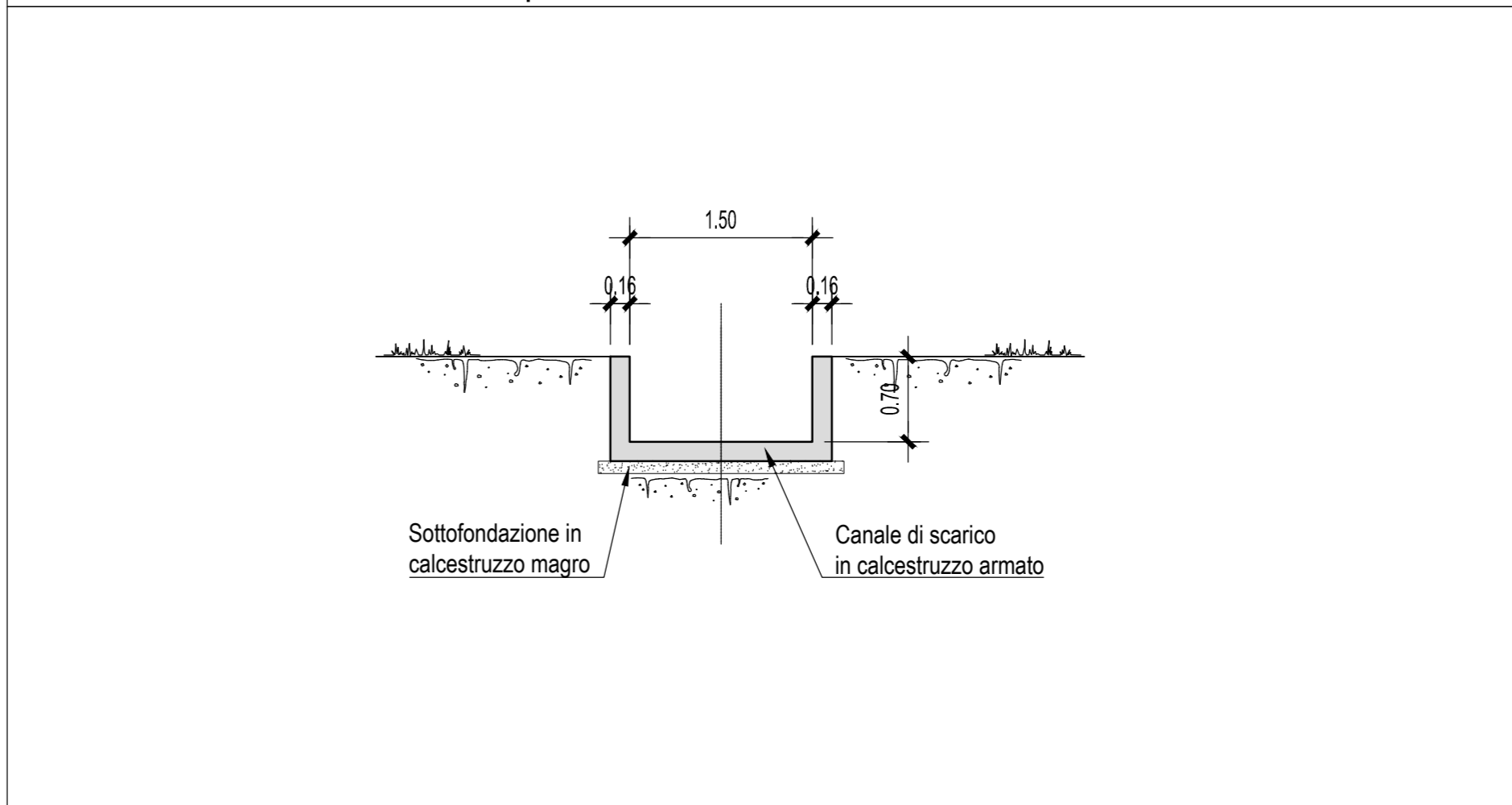

Profilo scarico V3

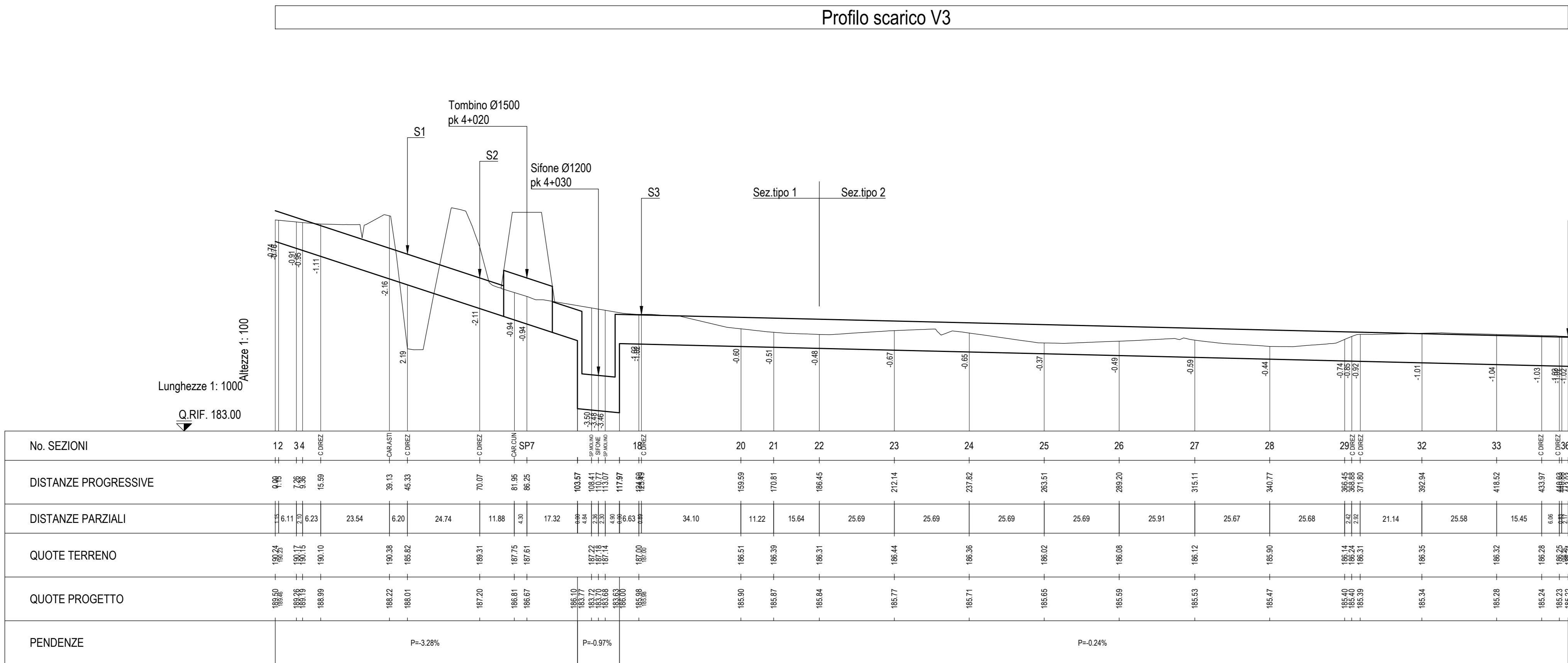

Sezione trasversale tipo in presenza di canale di scarico Sez. tipo 1

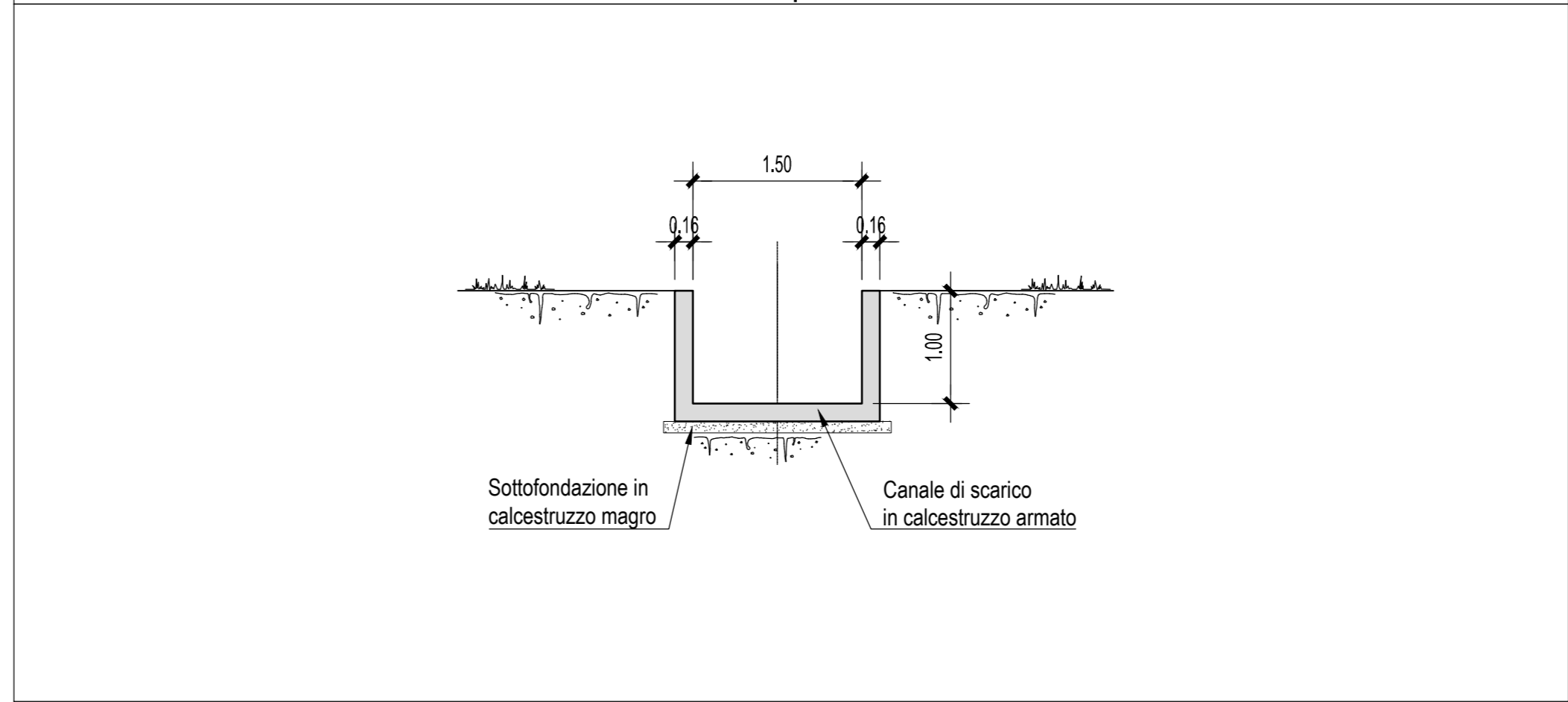

Sezione trasversale tipo in presenza di fosso non rivestito al piede rilevato e canale di scarico (H=1.00 m) Sez. tipo 2

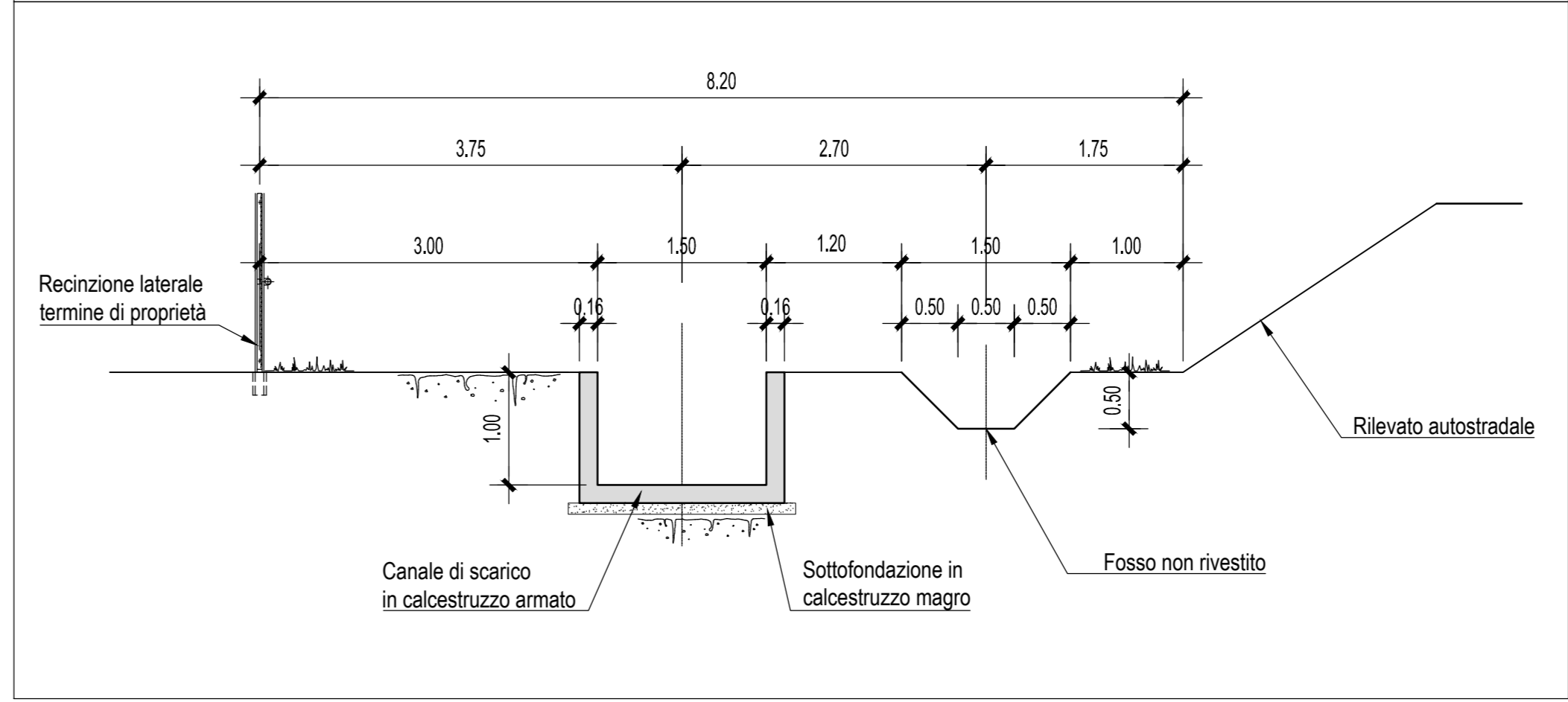

Autostrada Asti-Cuneo

COLLEGAMENTO AUTOSTRADALE ASTI - CUNEO
TRONCO II A21 (ASTI EST) - A6 (MARENE)
LOTTO 6 RODDI - DIGA ENEL

PROGETTO ESECUTIVO
PROGETTO DELL'INFRASTRUTTURA

OPERE PER LA REGIMAZIONE ACQUE SUPERFICIALI
IMPIANTO DI TRATTAMENTO PROGR. 3+990
PROFILI CANALIZZAZIONI DI ALIMENTAZIONE E SCARICO
(DA PROGR. 3+800 A PROGR. 4+350)

Approvato: 01	Data: 01	Descrizione: EMISSIONE	Revisione: 01	Revisione: 02	Revisione: 03	Revisione: 04	Revisione: 05	Revisione: 06	Revisione: 07	Revisione: 08	Revisione: 09	Revisione: 10	Revisione: 11	Revisione: 12	Revisione: 13	Revisione: 14	Revisione: 15	Revisione: 16	Revisione: 17	Revisione: 18	Revisione: 19	Revisione: 20	Revisione: 21	Revisione: 22	Revisione: 23	Revisione: 24	Revisione: 25	Revisione: 26	Revisione: 27	Revisione: 28	Revisione: 29	Revisione: 30	Revisione: 31	Revisione: 32	Revisione: 33	Revisione: 34	Revisione: 35	Revisione: 36	Revisione: 37	Revisione: 38	Revisione: 39	Revisione: 40																			
01	01	01	01	01	01	01	01	01	01	01	01	01	01	01	01	01	01	01	01	01	01	01	01	01	01	01	01	01	01	01	01	01	01	01	01	01	01	01	01	01	01	01	01	01																	
01	01	01	01	01	01	01	01	01	01	01	01	01	01	01	01	01	01	01	01	01	01	01	01	01	01	01	01	01	01	01	01	01	01	01	01	01	01	01	01	01	01	01	01	01																	
																								2/6		[E]		[d]		[C-4.3.3.05]																															
																								2		6																																			
																								01		01		01		01		01		01		01		01		01		01		01		01		01		01		01		01		01		01		01	
																								01		01		01		01		01		01		01		01		01		01		01		01		01		01		01		01		01		01		01	
																								01		01		01		01		01		01		01		01		01		01		01		01		01		01		01		01		01		01		01	

PROGETTISTA + RESP. INTEGRALIZZAZIONE PRESTAZIONI SPECIALISTICHE:
 SINA
 Ing. Enrico Ghislandi
 Albo di Milano
 N° A 19993