

IMPIANTO DI TRATTAMENTO
Scala 1:50

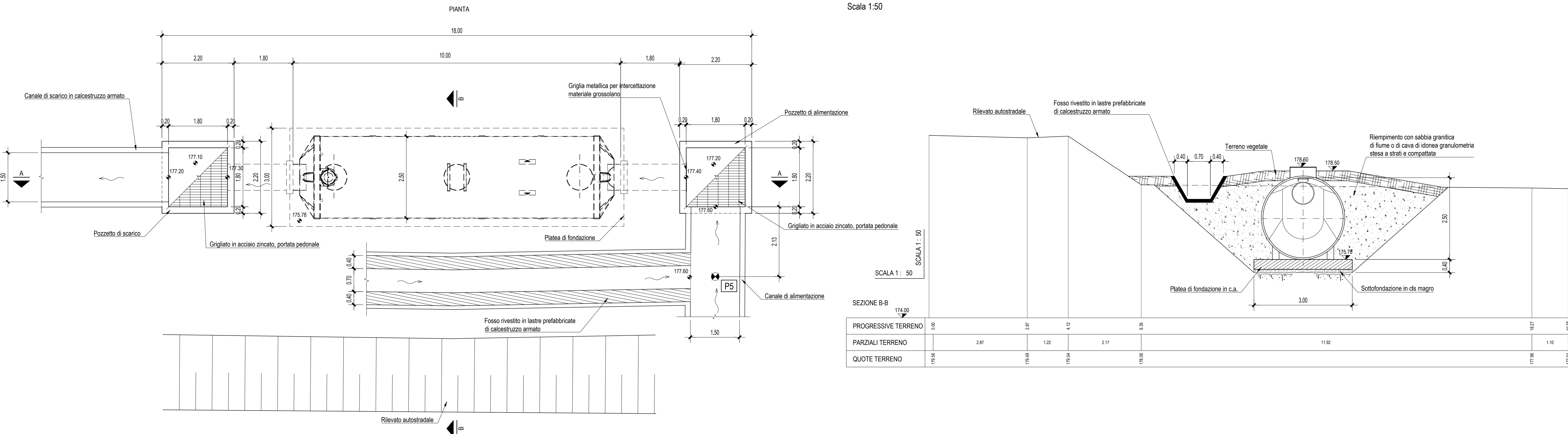

SEZIONE B-B

PROGRESSIVE TERRENO	0.00	2.87	4.12	6.35	11.92	16.27	19.38
PARZIALI TERRENO		2.87	1.22	2.17	11.92	1.50	
QUOTE TERRENO	178.96	178.96	178.94	178.95		177.96	177.94

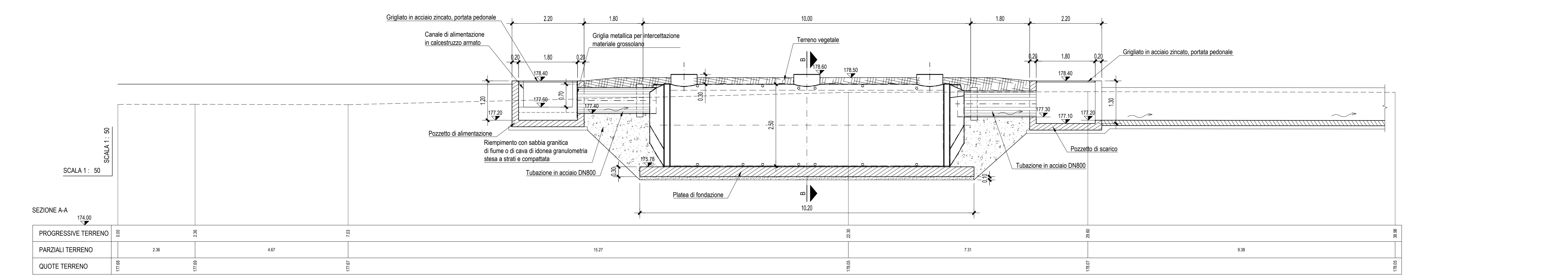

SEZIONE A-A

PROGRESSIVE TERRENO	0.00	2.36	4.67	7.03	9.39	11.75	14.11	16.47	18.83
PARZIALI TERRENO		2.36	2.31	2.36	2.36	2.36	2.36	2.36	2.36
QUOTE TERRENO	177.94	177.94	177.94	177.94	177.94	177.94	177.94	177.94	177.94

POZZETTO DI ALIMENTAZIONE
Scala 1:50

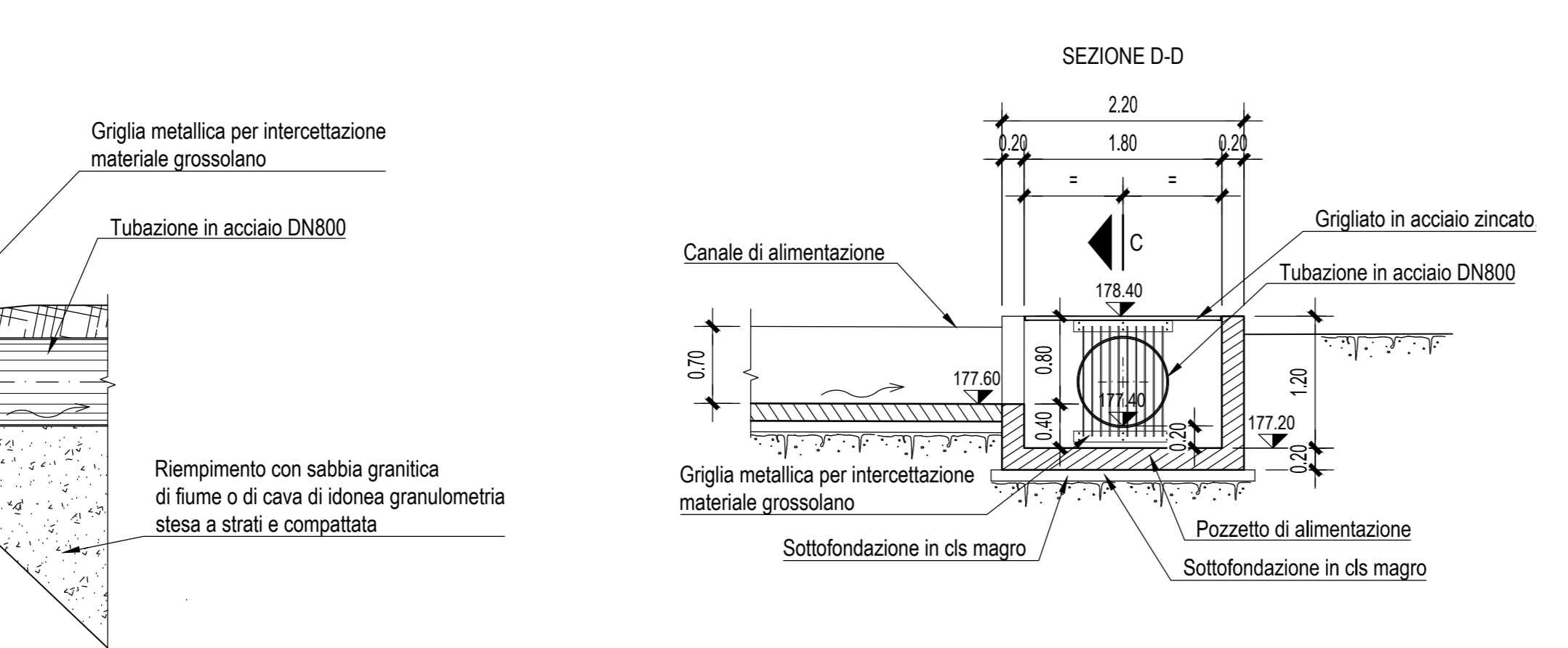
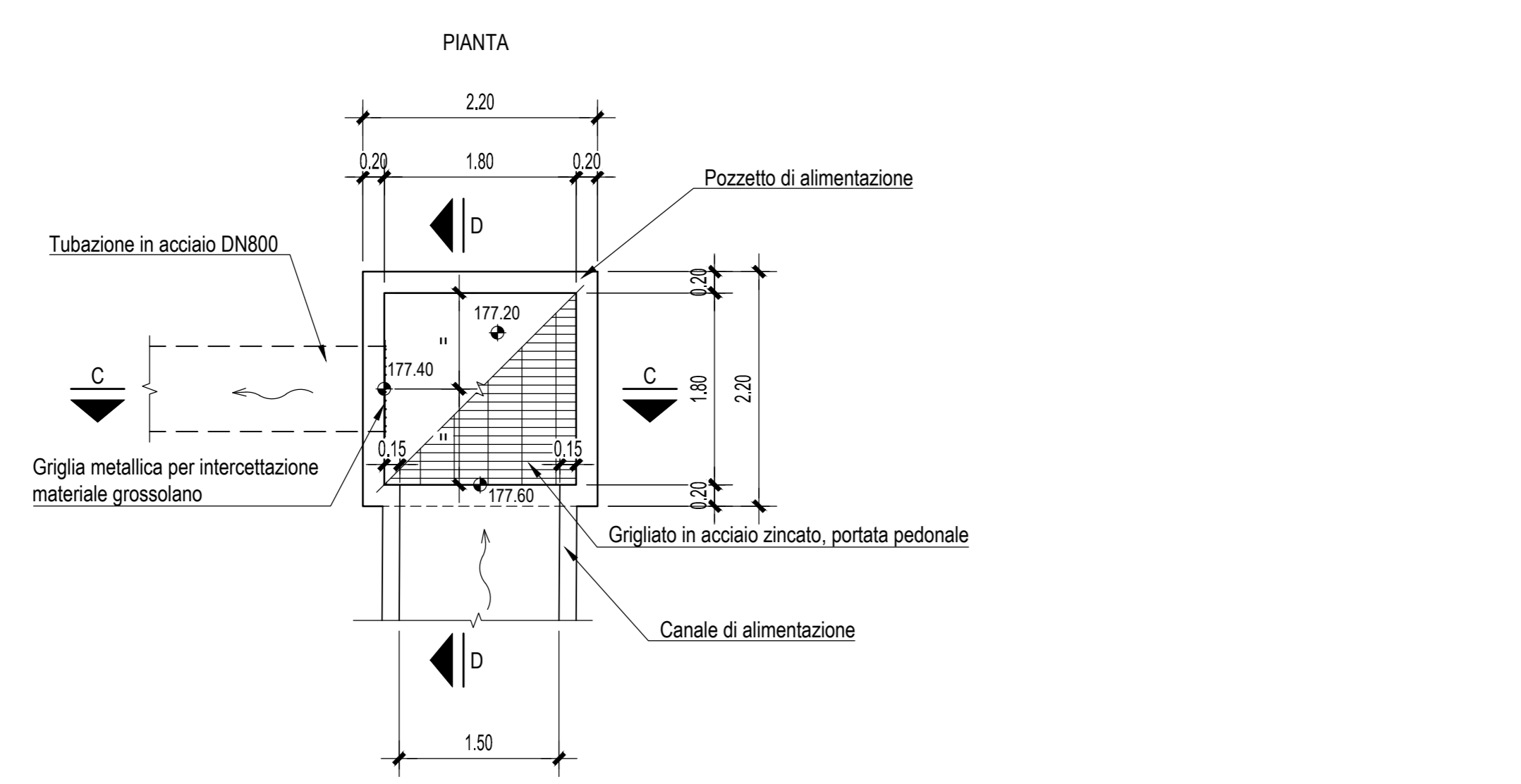

POZZETTO DI SCARICO
Scala 1:50

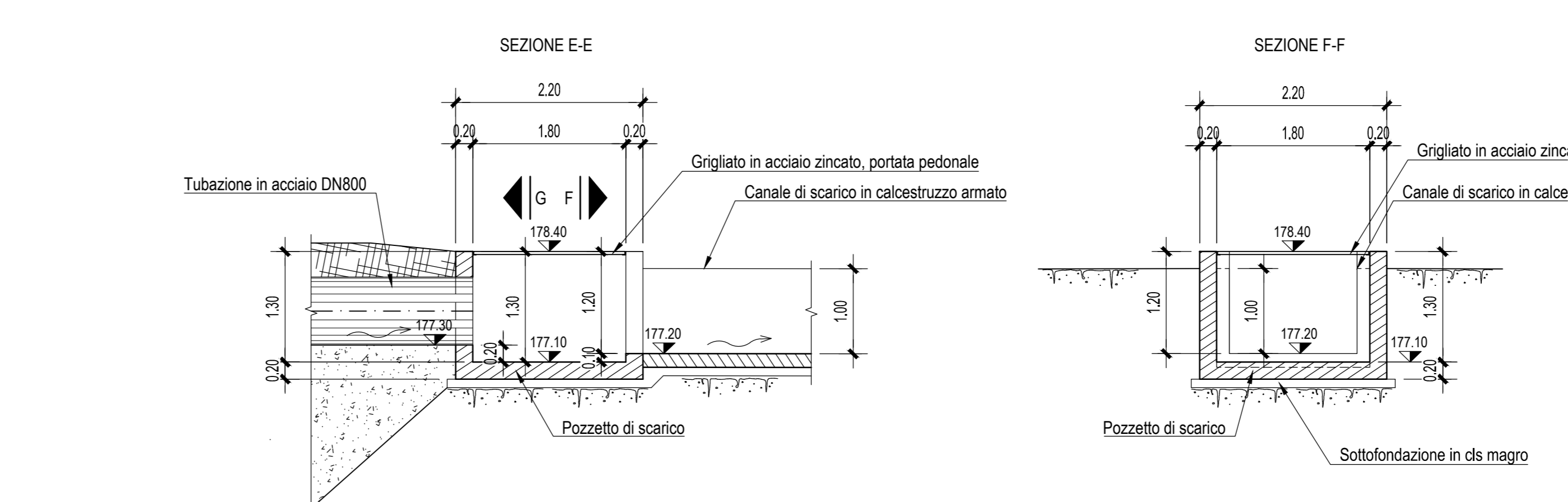
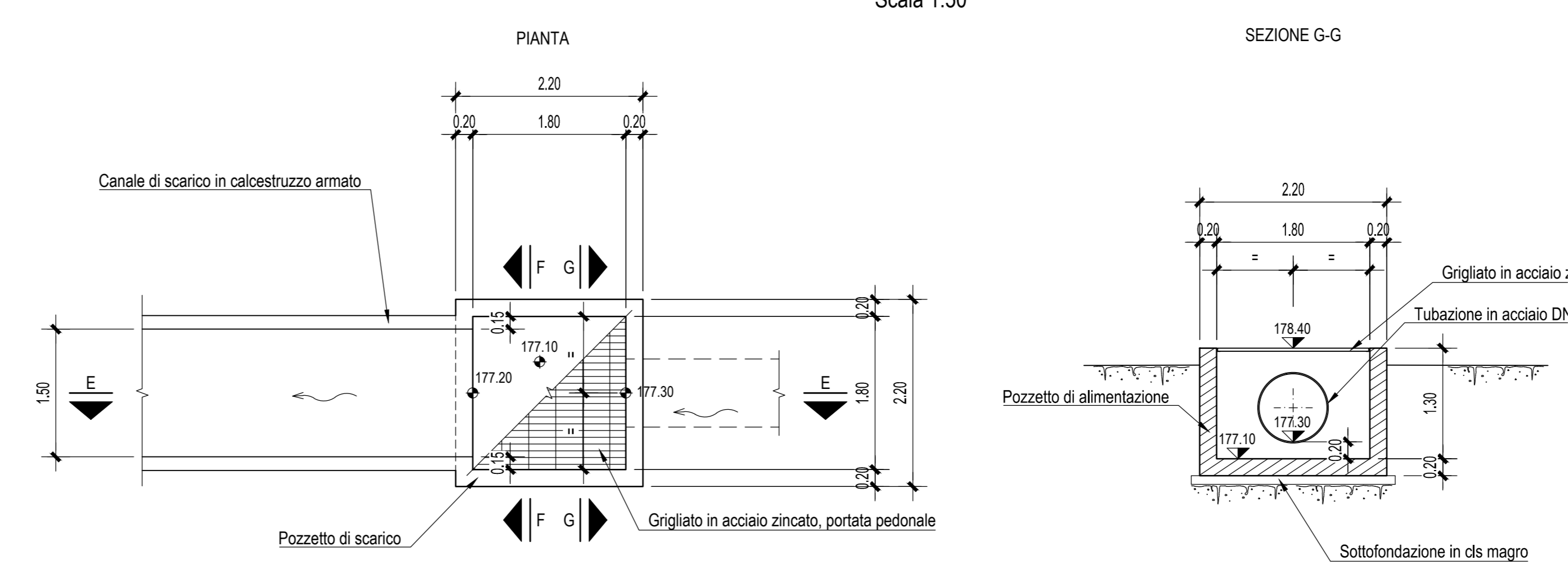



PROVINCIA DI ASTI REGIONE PIEMONTE PROVINCIA DI CUNEO

**COLLEGAMENTO AUTOSTRADALE
ASTI - CUNEO**

TRONCO II A21 (ASTI EST) - A6 (MARENE)
LOTTO 6 RODDI - DIGA ENEL

PROGETTO ESECUTIVO
PROGETTO DELL'INFRASTRUTTURA

OPERE PER LA REGIMAZIONE ACQUE SUPERFICIALI
IMPIANTO DI TRATTAMENTO Progr. 7+830
PIANTA, SEZIONI E CARPENTERIA POZZETTI

Approvato:	Data:	Descrizione:	Revisione:	Controllo:	Approvato:	Data:	Descrizione:	Revisione:	Controllo:	Approvato:	Data:	Descrizione:
	00	Apr. 2013	EMISSIONE	Ing. Dal Col	Ing. Ossola	Ing. Ghislandi					26	Marzo 2015
CONFESSIONARIA: SINA												

PROGETTISTA + RESP. INTEGRAZIONE PRESTAZIONI SPECIALISTICHE:
Dot. Ing. Enrico Ghislandi
Albo di Milano
N° A 19993