

Km 114+940 **Sezione 1**
Paviale Nord Galleria S. Maria
Scala 1:100

Quota Binario 741.201

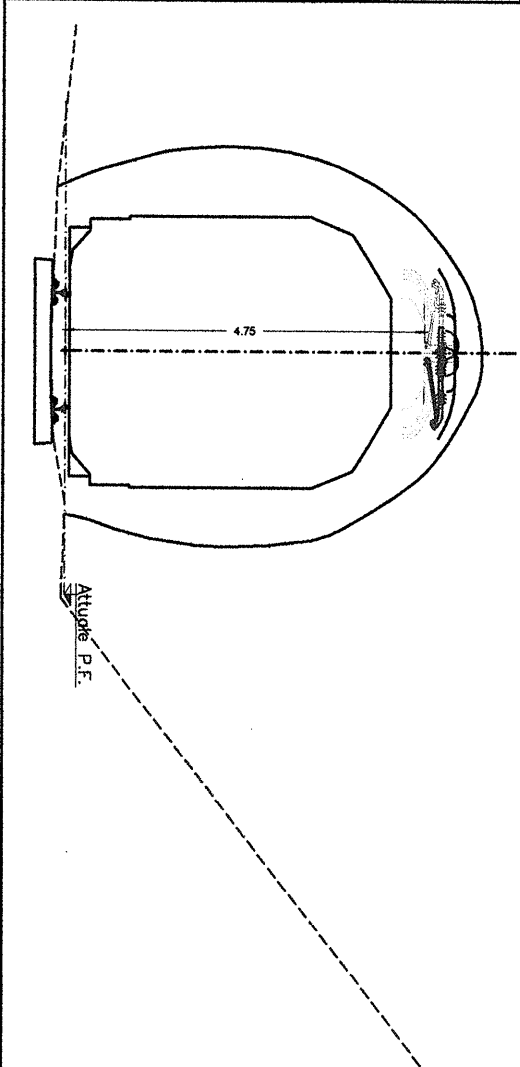

Km 115+014 **Sezione 6**
Galleria S. Maria
Scala 1:100

Quota Binario 736.563

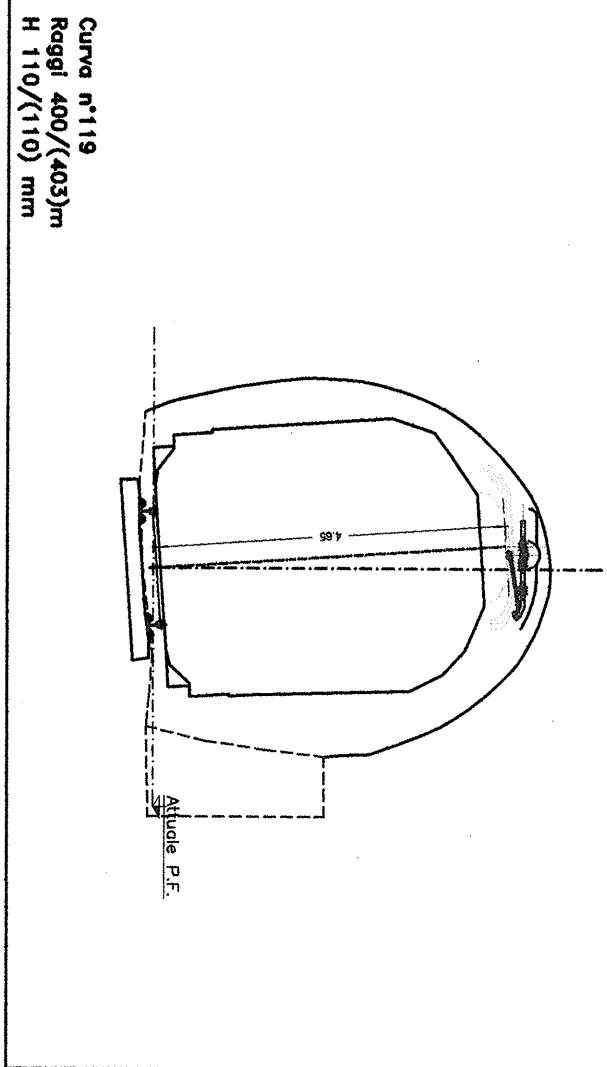

Km 115+163 **Sezione 11**
Galleria S. Maria
Scala 1:100

Quota Binario 735.567

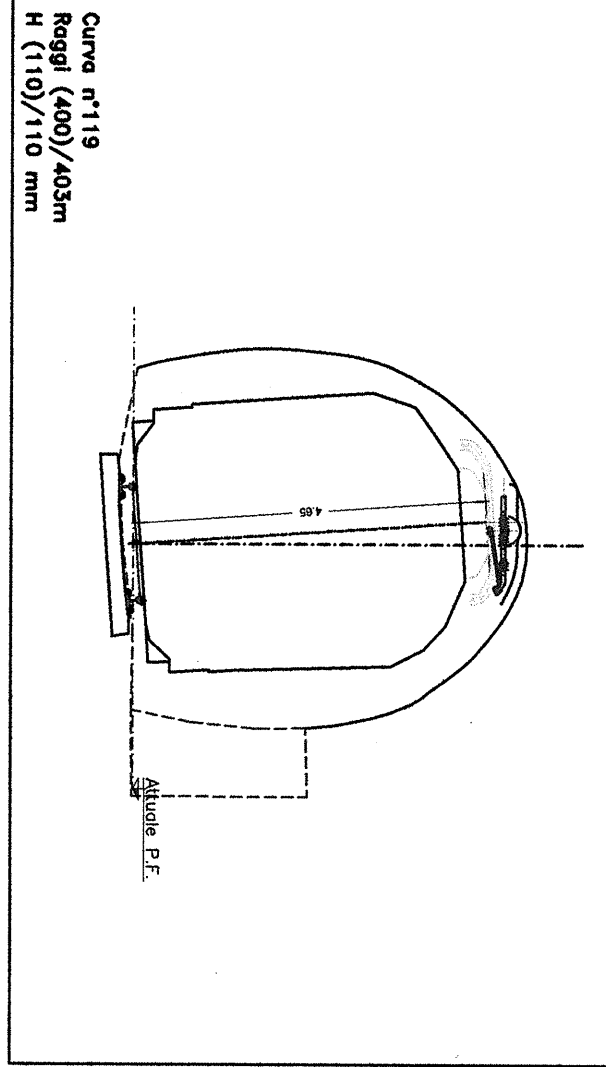

Km 115+375 **Sezione 18**
Paviale Sud Galleria S. Maria
Scala 1:100

Quota Binario 731.241

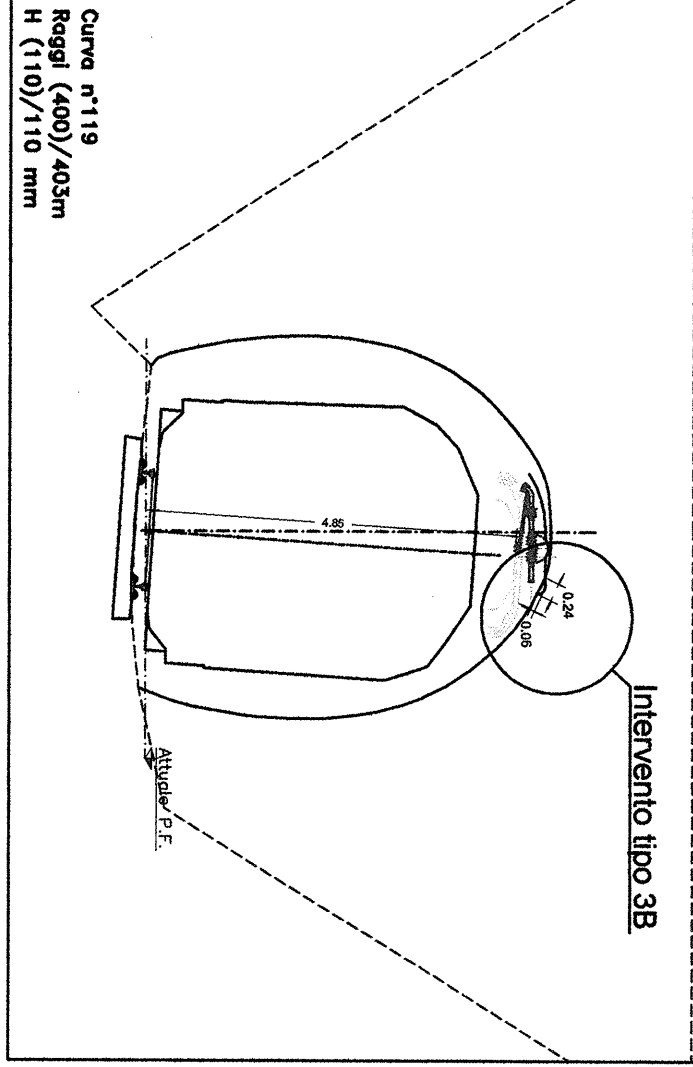

Km 114+889 **Sezione 2**
Galleria S. Maria
Scala 1:100

Quota Binario 740.891

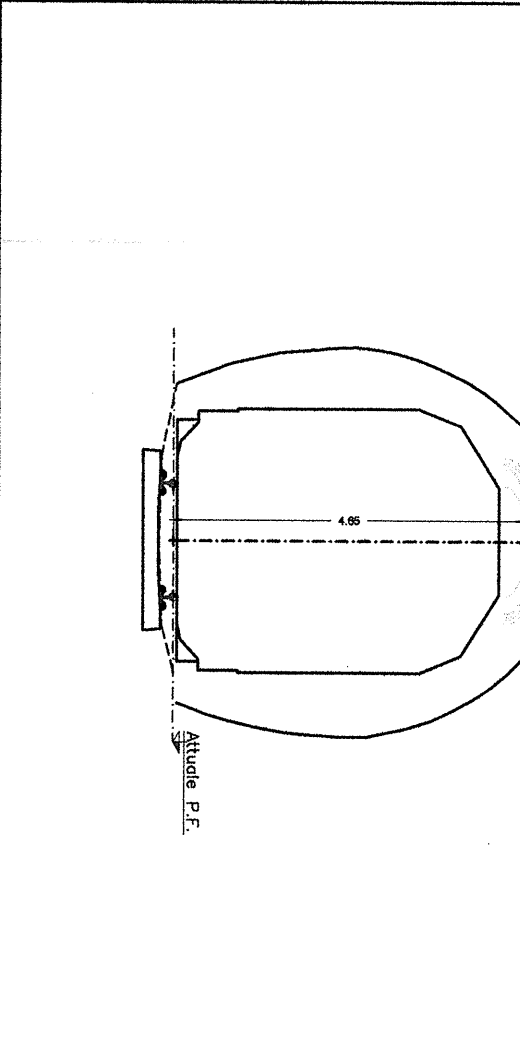

Km 115+044 **Sezione 7**
Galleria S. Maria
Scala 1:100

Quota Binario 737.928

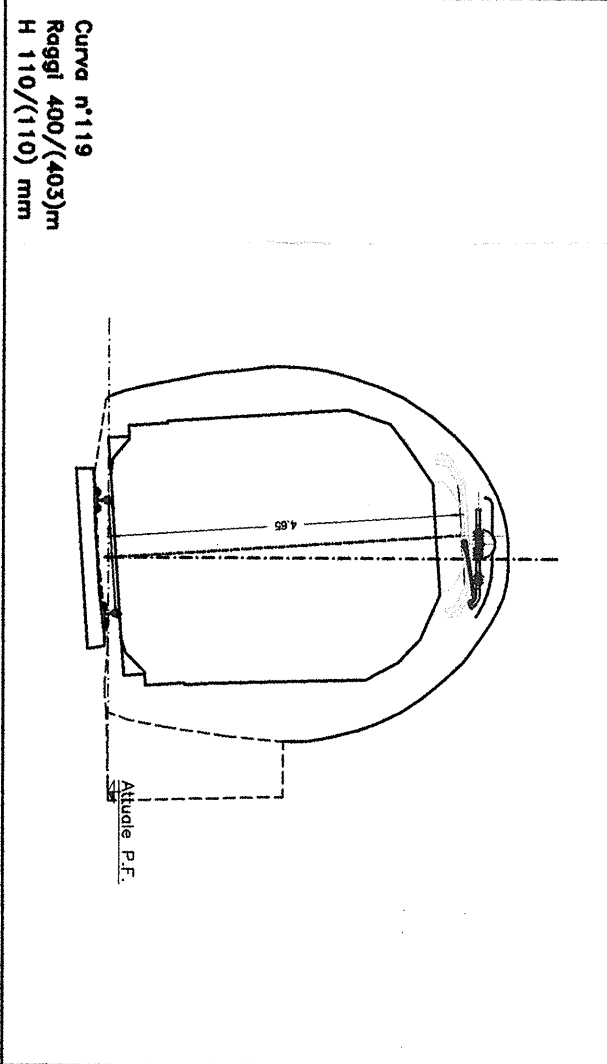

Km 115+193 **Sezione 12**
Galleria S. Maria
Scala 1:100

Quota Binario 734.923

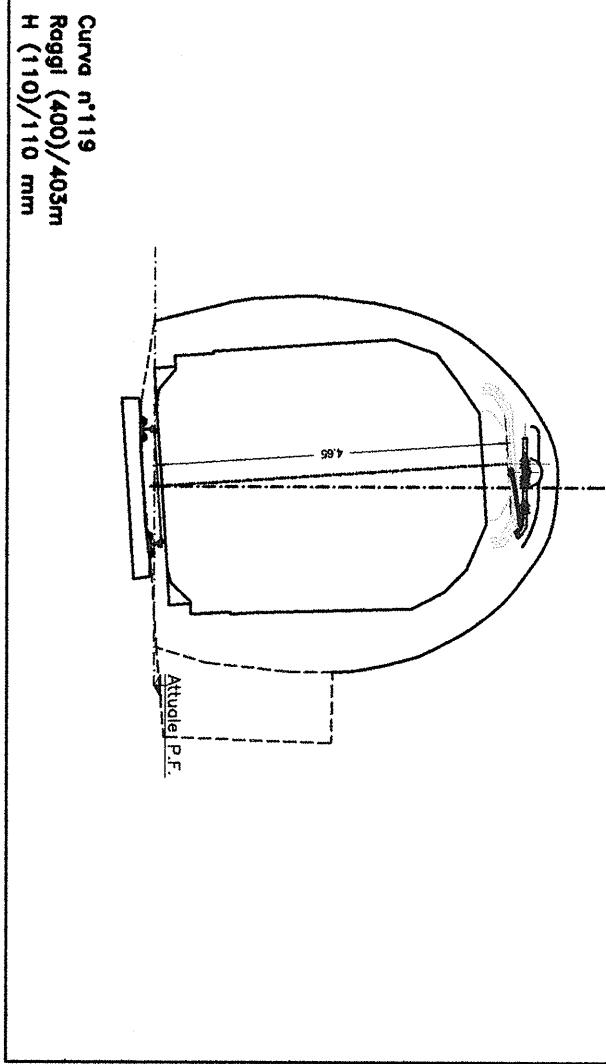

Km 115+283 **Sezione 15**
Galleria S. Maria
Scala 1:100

Quota Binario 733.093

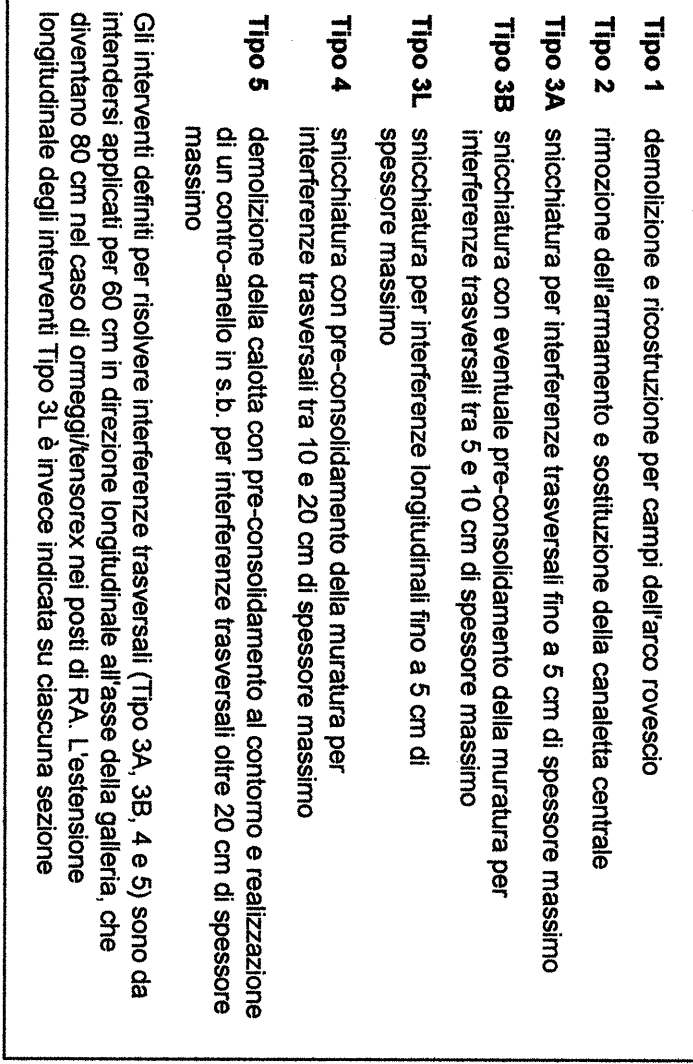

Km 114+936 **Sezione 3**
Galleria S. Maria
Scala 1:100

Quota Binario 740.101

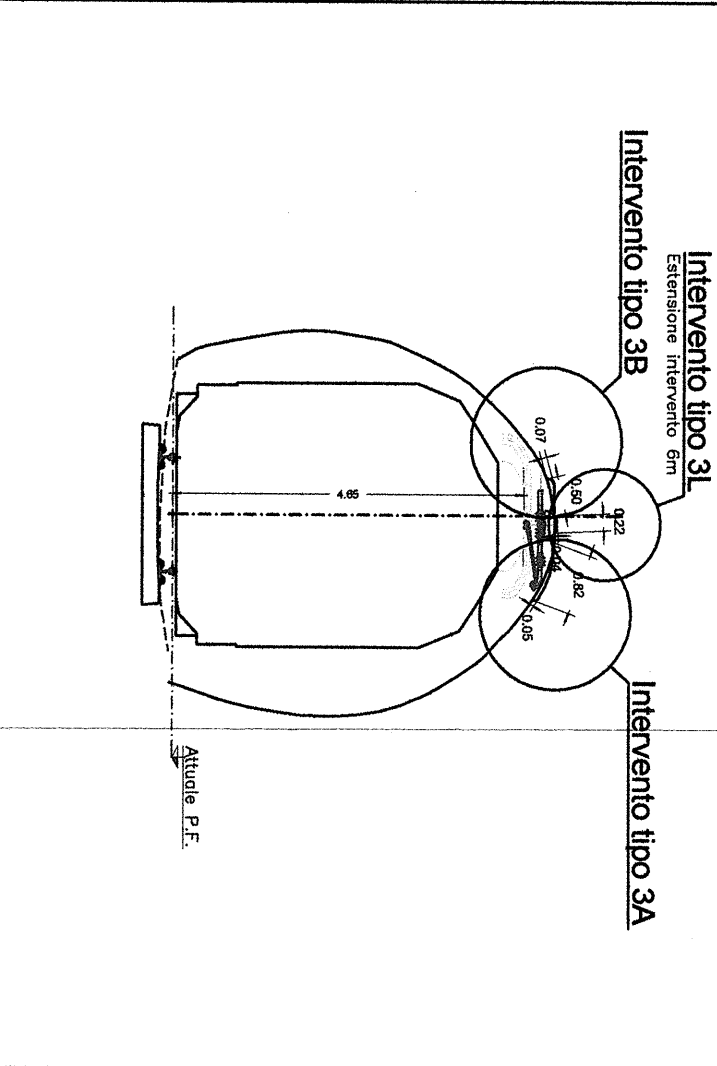

Km 115+075 **Sezione 8**
Galleria S. Maria
Scala 1:100

Quota Binario 737.393

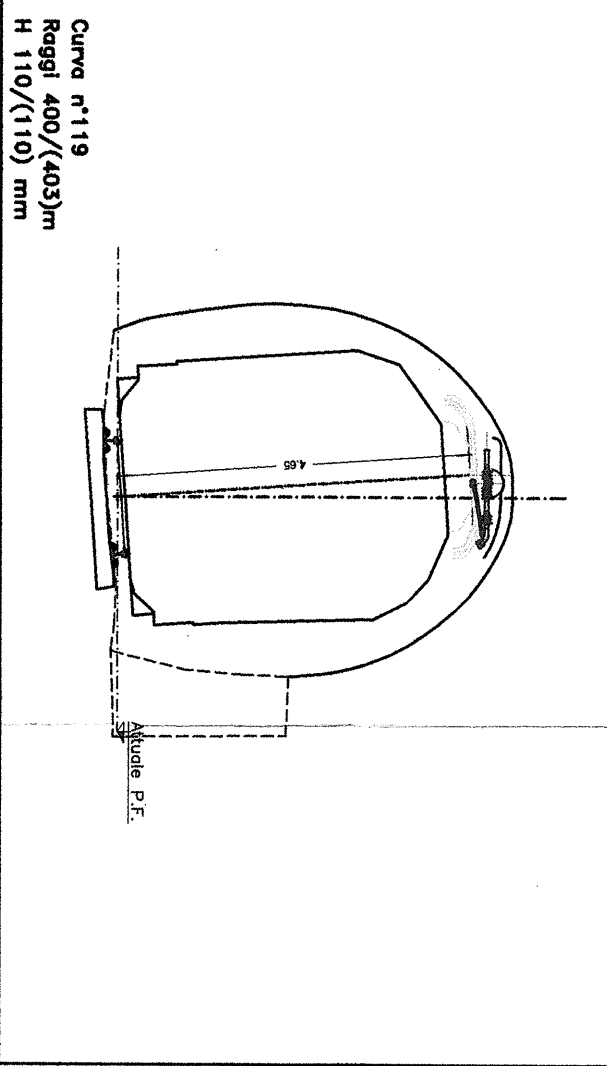

Km 115+312 **Sezione 16**
Galleria S. Maria
Scala 1:100

Quota Binario 732.541

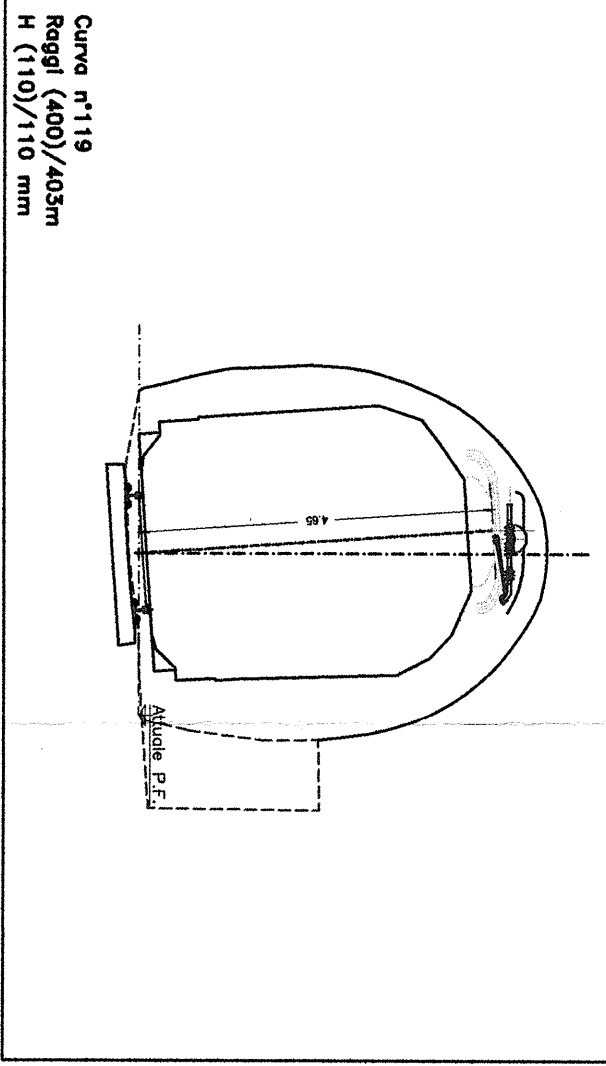

Km 115+343 **Sezione 17**
Galleria S. Maria
Scala 1:100

Quota Binario 731.956

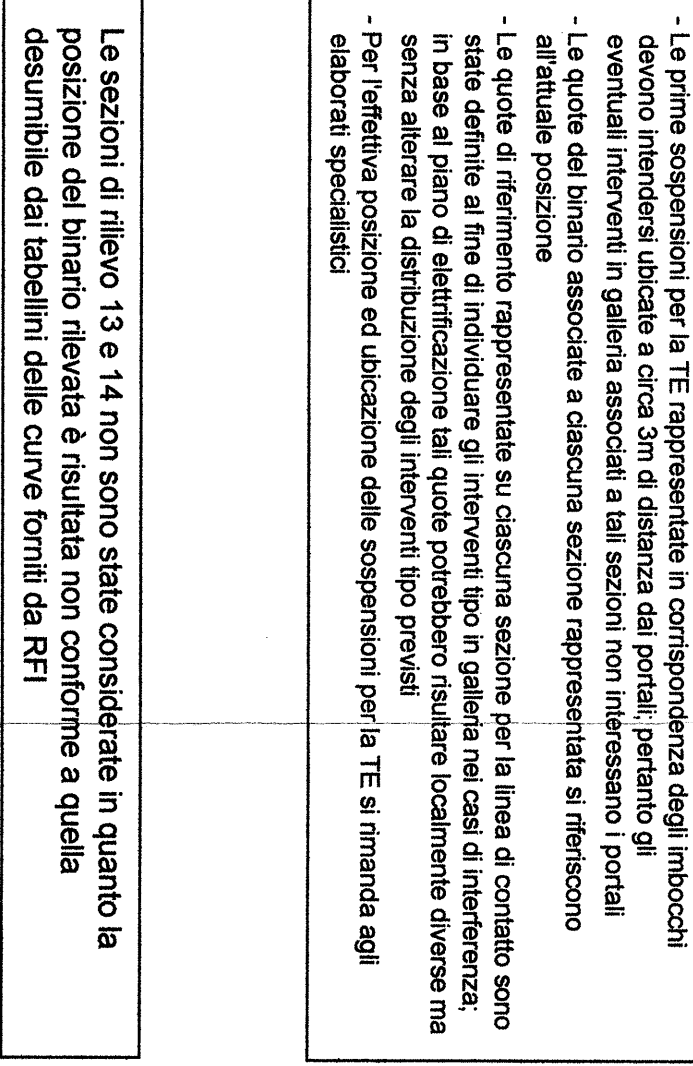

Km 114+955 **Sezione 4**
Galleria S. Maria
Scala 1:100

Quota Binario 738.711

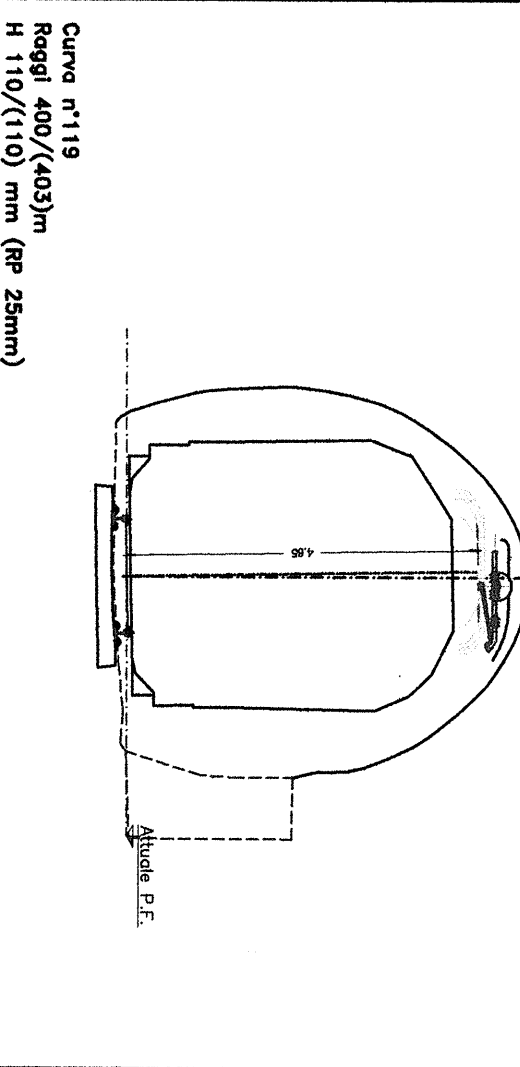

Km 115+104 **Sezione 9**
Galleria S. Maria
Scala 1:100

Quota Binario 738.771

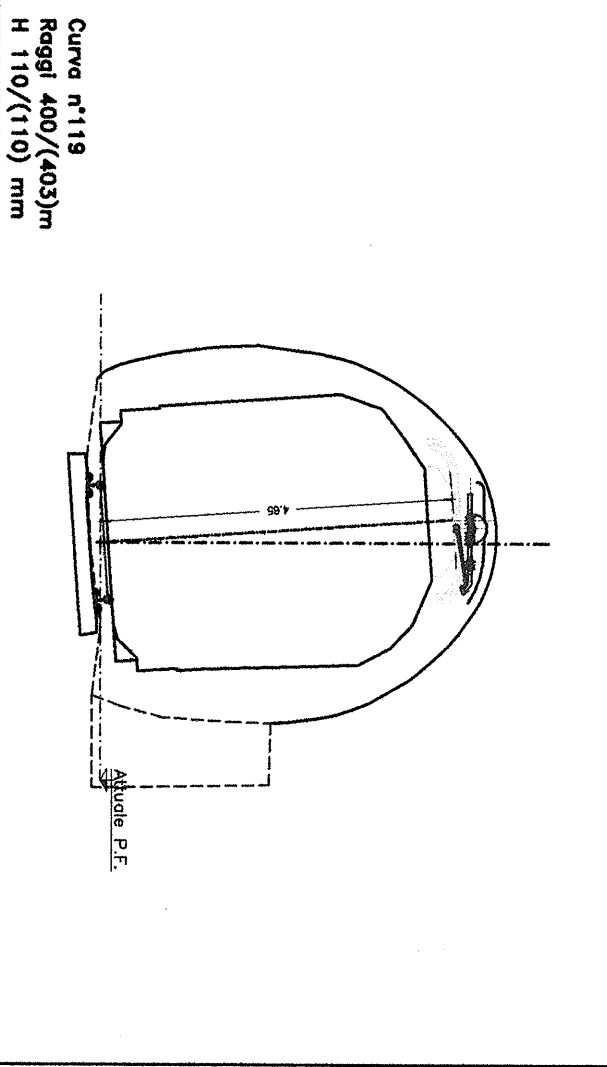

Km 115+133 **Sezione 10**
Galleria S. Maria
Scala 1:100

Quota Binario 736.187

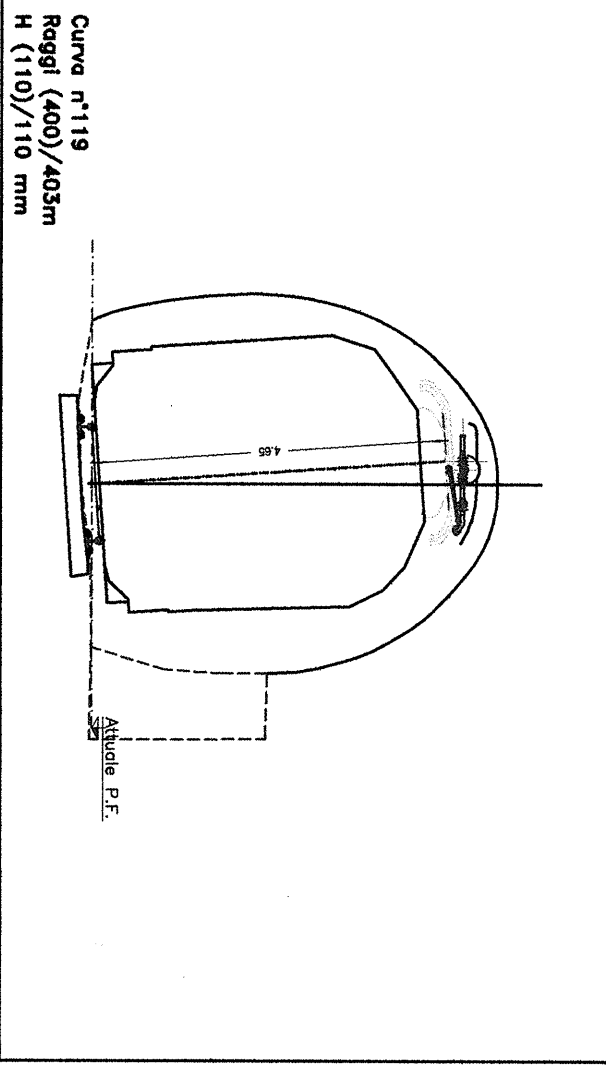

Km 114+985 **Sezione 5**
Galleria S. Maria
Scala 1:100

Quota Binario 739.136



Legenda

Posto di RA

Inferenti tipo

Tipo 1 demolizione e ricostruzione per campi dell'arco rovescio

Tipo 2 rimozione dell'armamento e sostituzione della cancellata centrale

Tipo 3A snicchiatura per interferenze trasversali fino a 5 cm di spessore massimo

Tipo 3B snicchiatura con eventuale pre-consolidamento della muratura per interferenze trasversali tra 5 e 10 cm di spessore massimo

Tipo 3C snicchiatura per interferenze longitudinali fino a 5 cm di spessore massimo

Tipo 4 snicchiatura con pre-consolidamento della muratura per interferenze trasversali tra 10 e 20 cm di spessore massimo

Tipo 5 demolizione della caldala con pre-consolidamento al contorno e realizzazione di un contro-anello in a.b. per interferenze trasversali oltre 20 cm di spessore massimo

Gli interventi definiti per risolvere interferenze trasversali (Tipo 3A, 3B, 4 e 5) sono da intendere applicati per 60 cm in direzione longitudinale all'asse della galleria che diventano 80 cm nel caso di omologazione nei posti di RA. L'estensione longitudinale degli interventi Tipo 3C, è invece indicata su ciascuna sezione

NOTA BENE

-Le progressive associate a ciascuna sezione rappresentata indicano la posizione delle sezioni rilevate e non l'eventuale ubicazione storica della linea

-Le porte sospese per la TE rappresentate in corrispondenza degli imbocchi devono intendersi ubicate a circa 5m di distanza dai portali, pertanto gli eventuali interventi in galleria associati a tali sezioni non interessano i portali

-Le quote del binario associate a ciascuna sezione rappresentata si riferiscono all'attuale posizione

-Le quote di riferimento rappresentate su ciascuna sezione per la linea di contatto sono state definite al fine di individuare gli interventi tipo in galleria nei casi di interferenza; in base al piano di elettrificazione tali quote potrebbero risultare localmente diverse ma senza alterare la distribuzione degli interventi tipo previsti

-Per l'eventuale posizione ed ubicazione delle sospensioni per la TE si rimanda agli elaborati specialistici

Le sezioni di rilievo 13 e 14 non sono state considerate in quanto la posizione del binario rilevata è risultata non conforme a quella desumibile dai tabelloni delle curve forniti da RFI

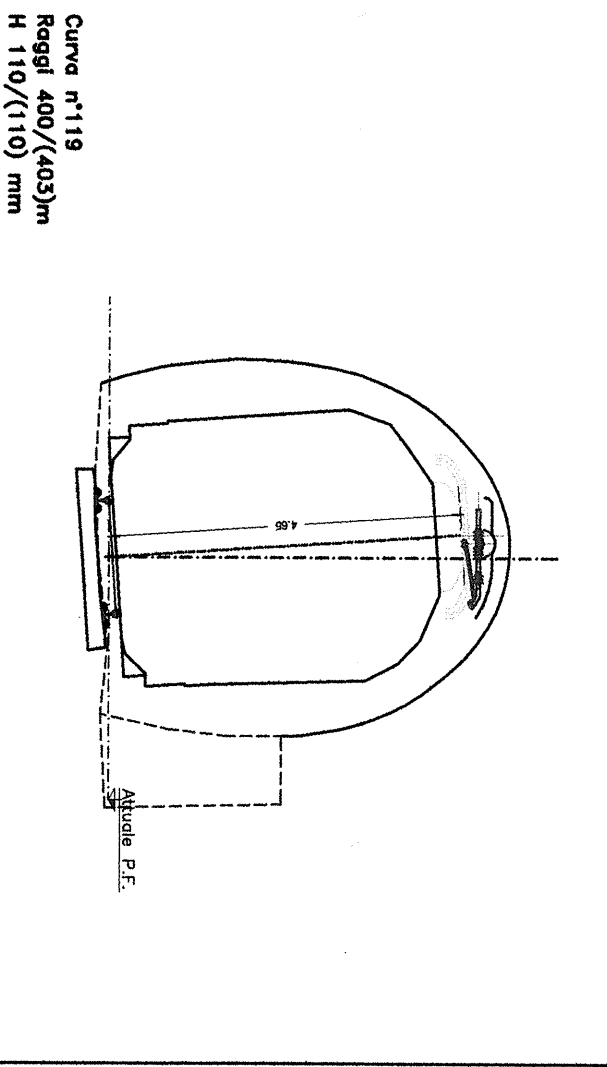

Km 115+312 **Sezione 16**
Galleria S. Maria
Scala 1:100

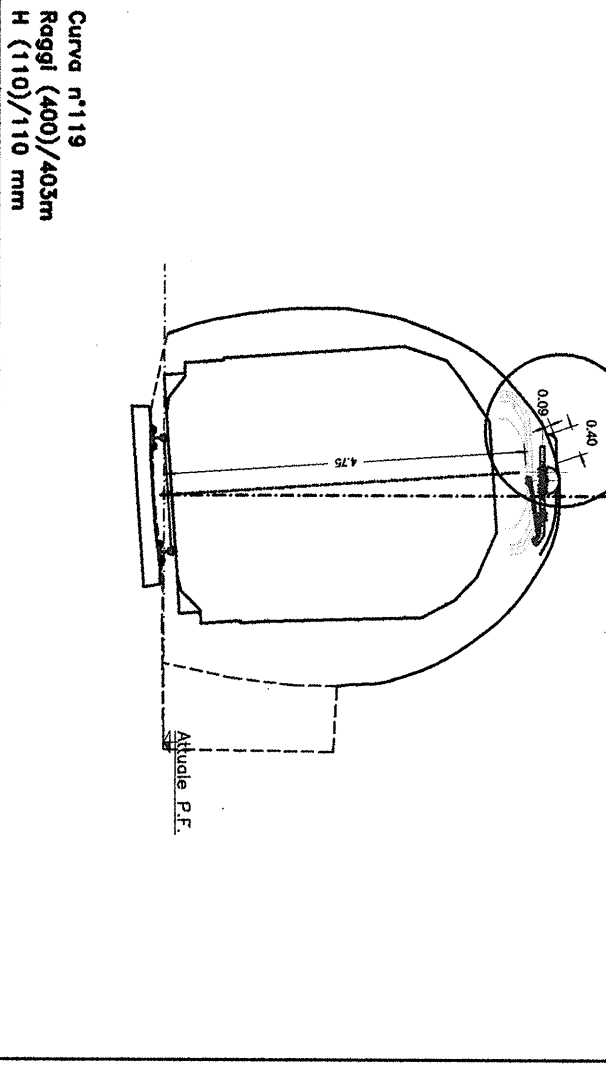

Km 115+343 **Sezione 17**
Galleria S. Maria
Scala 1:100

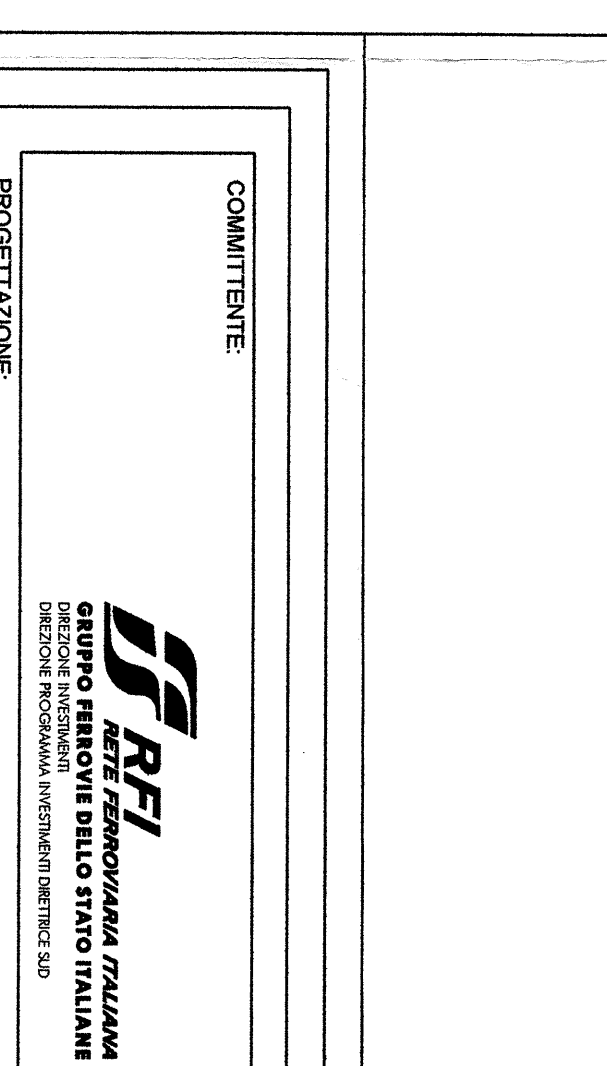

Km 115+343 **Sezione 17**
Galleria S. Maria
Scala 1:100

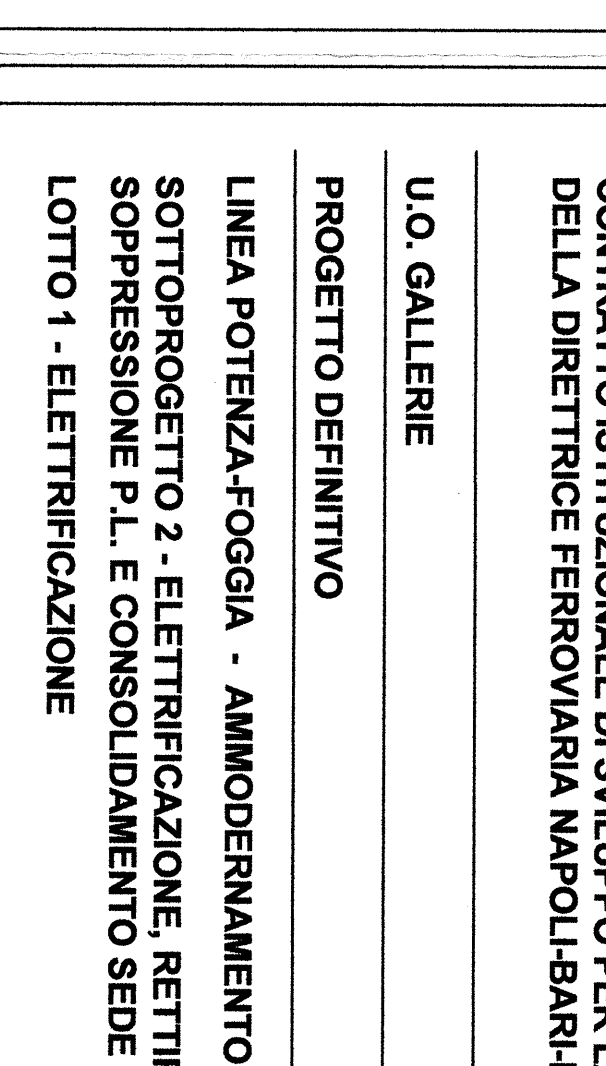

Km 115+343 **Sezione 17**
Galleria S. Maria
Scala 1:100

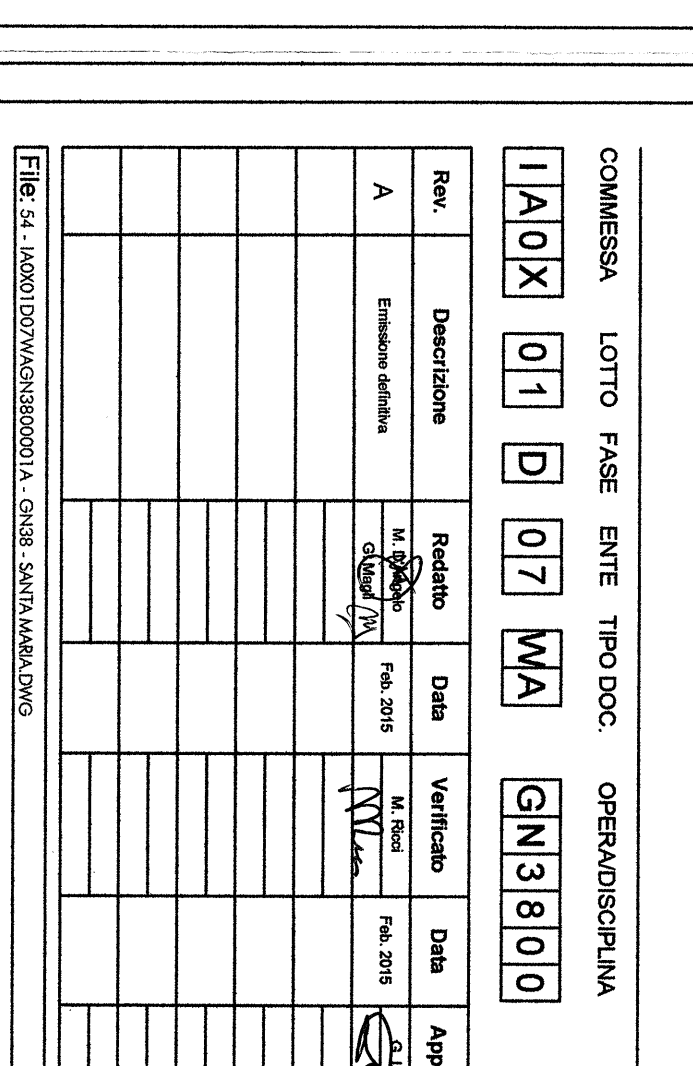

Km 115+343 **Sezione 17**
Galleria S. Maria
Scala 1:100

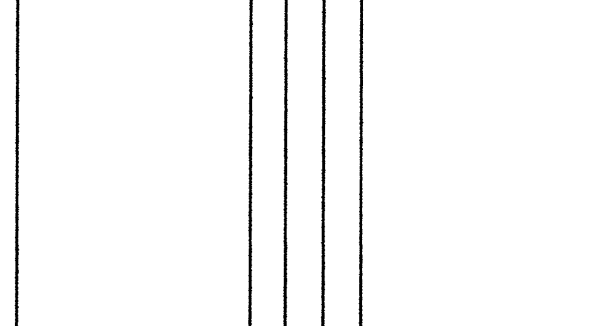

Km 115+343 **Sezione 17**
Galleria S. Maria
Scala 1:100

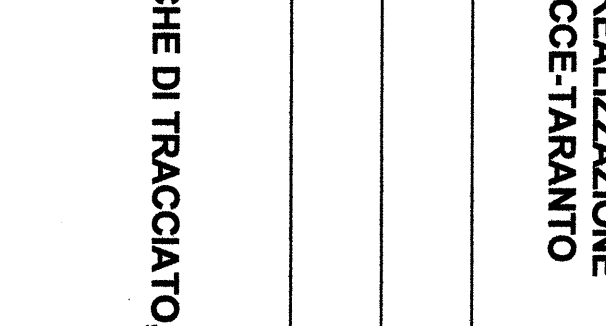

Km 115+343 **Sezione 17**
Galleria S. Maria
Scala 1:100

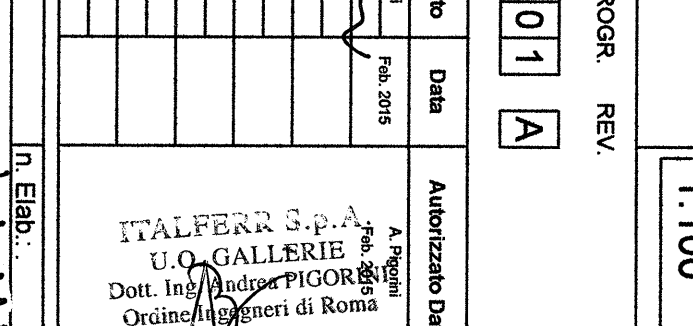

Km 115+343 **Sezione 17**
Galleria S. Maria
Scala 1:100

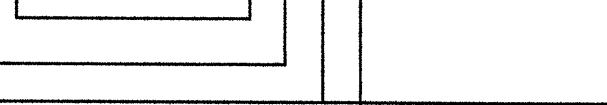

Km 115+343 **Sezione 17**
Galleria S. Maria
Scala 1:100

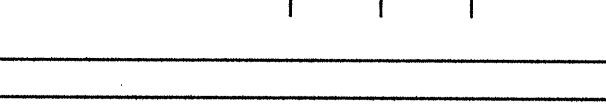

Km 115+343 **Sezione 17**
Galleria S. Maria
Scala 1:100

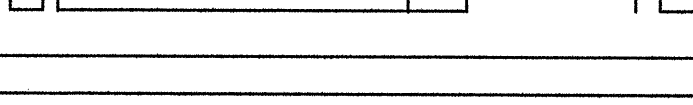

Km 115+343 **Sezione 17**
Galleria S. Maria
Scala 1:100



Km 115+343 **Sezione 17**
Galleria S. Maria
Scala 1:100



Km 115+343 **Sezione 17**
Galleria S. Maria
Scala 1:100



Km 115+343 **Sezione 17**
Galleria S. Maria
Scala 1:100