

SEZIONE TRASVERSALE A-A
Scala 1:20

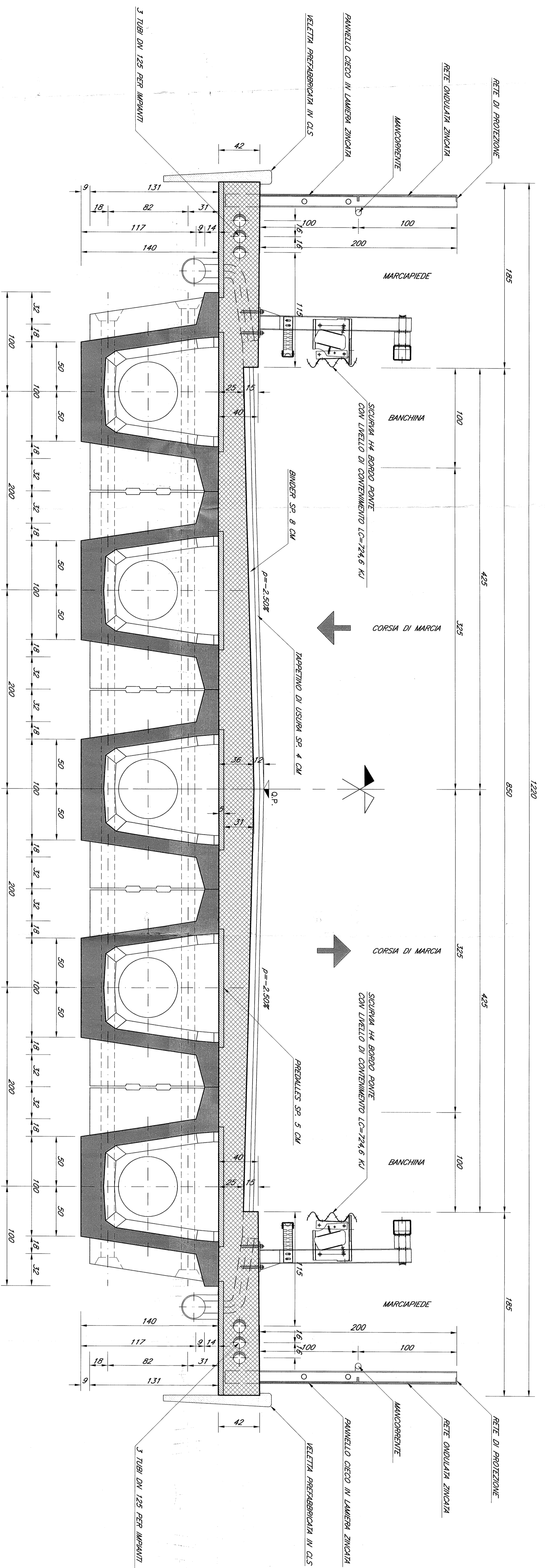

PIANTA IMPALCATO
Scala 1:50

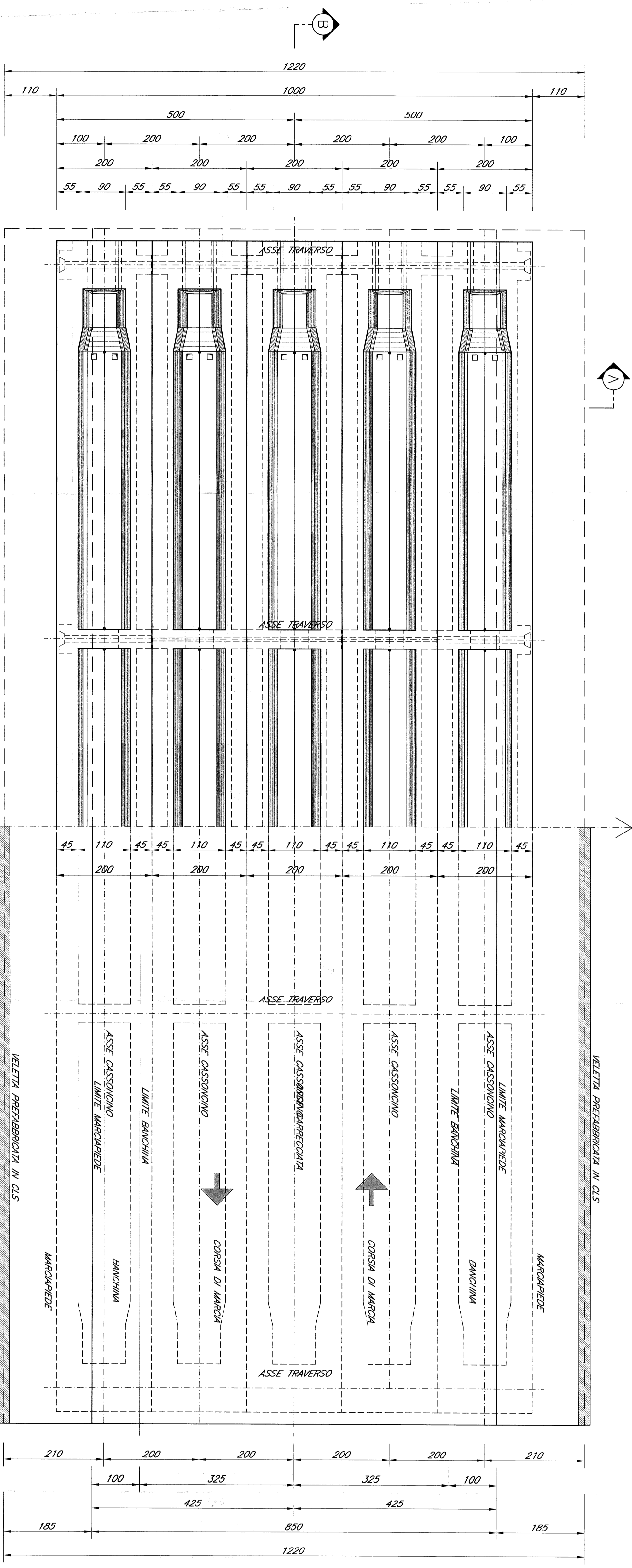

SEZIONE LONGITUDINALE B-B
Scala 1:50

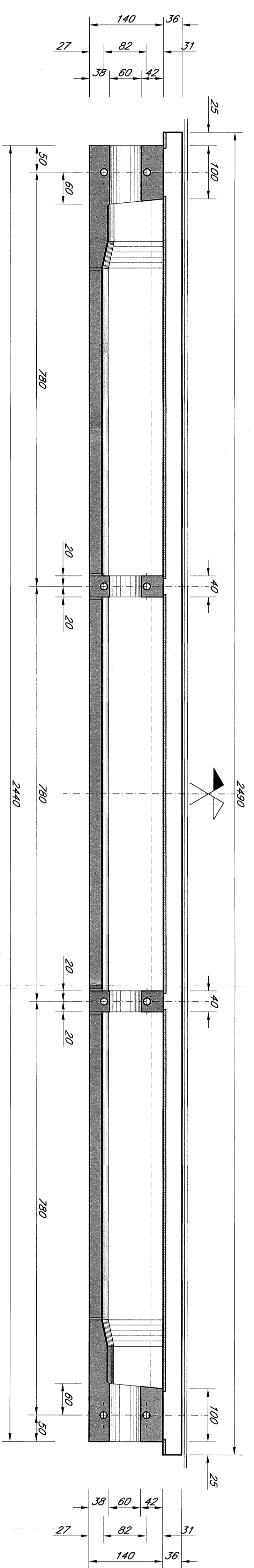

Le prescrizioni e le caratteristiche dei materiali e dei coperti e le incidenze sono riportate nell'elaborato *Idella Materiali*

COMITENTE
SRP
 SOSTITUTO REGIONALE DELLO STATO ITALIANO
 REGIONE CALABRIA - DISTRETTO REGIONALE CATANZARO

PROGETTAZIONE
ITALFERR
 S.p.A. - SOSTITUTO REGIONALE DELLO STATO ITALIANO
 REGIONE CALABRIA - DISTRETTO REGIONALE CATANZARO

CONTRATTO ISTITUZIONALE DI SVILUPPO PER LA REALIZZAZIONE DELLA DIRETTRICE FERROVIARIA NAPOLI-BARILETTE-TARANTO

U.O. STRUTTURE

PROGETTO DEFINITIVO

LINEA POTENZA-FOGGIA - AMMODERNAMENTO SOTTOPROGETTO 2 - ELETTRIFICAZIONE, RETTIFICHE DI TRACCIATO, SOPPRESSIONE P.L. E CONSOLIDAMENTO SEDE

LOTTO 2 - RETTIFICHE DI TRACCIATO, SOPPRESSIONE P.L. E CONSOLIDAMENTO SEDE

ELABORATI GENERALI - CAVALCATEROVA

CAMERATA IMPALCATO E TRAVI IN C.A.P. - L.288 m - SEZ. TRANSV. 12/20

SCALA
 1:50

COMMESSA	LOTTO	FASE	ENTRATA	TIP. PROC.	OPERAZIONE/STIPULA	PROG.	REV.
LA0X	02	0	09	BB	I\W\0\0\0	001	A
Autore	Disegnato	Relato	DATA	Verificato	DATA	Approvato	DATA

IN CARTELLA
 L.2.164