

PIANTA FONDAZIONI RAMPA EST
Scala 1:100

SRL 100/00 - SESTIGLIE IN CA RAMPA EST

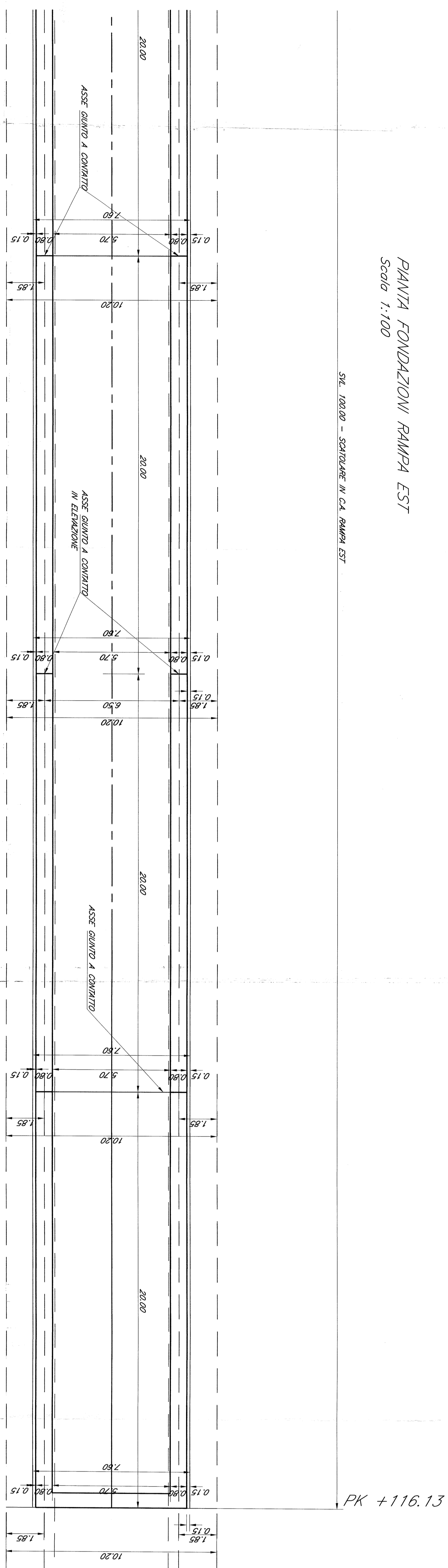

SEZIONE LONGITUDINALE RAMPA EST
Scala 1:100

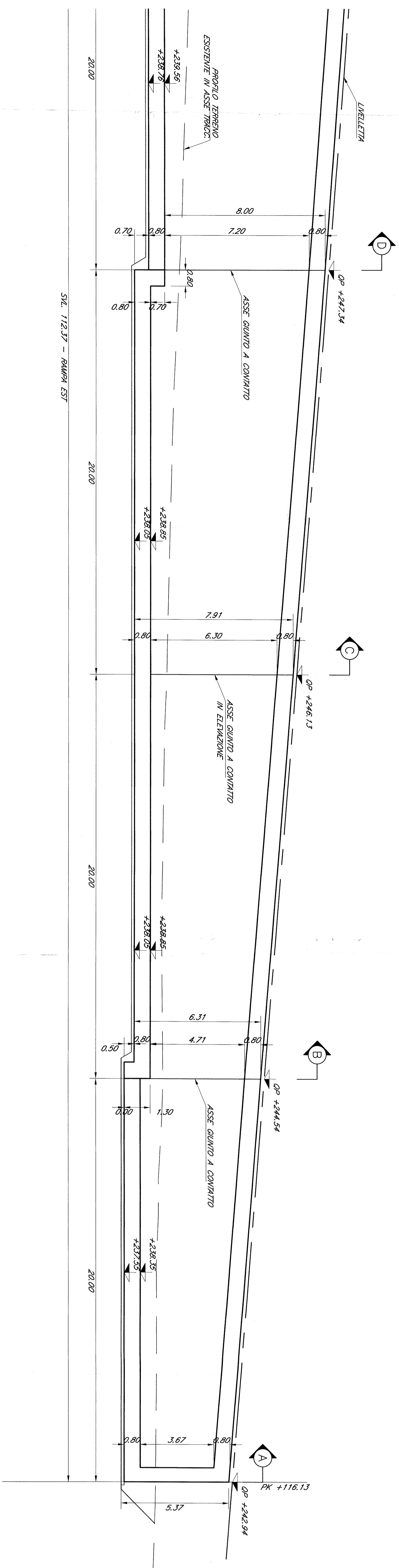

SEZIONE C-C
Scala 1:100

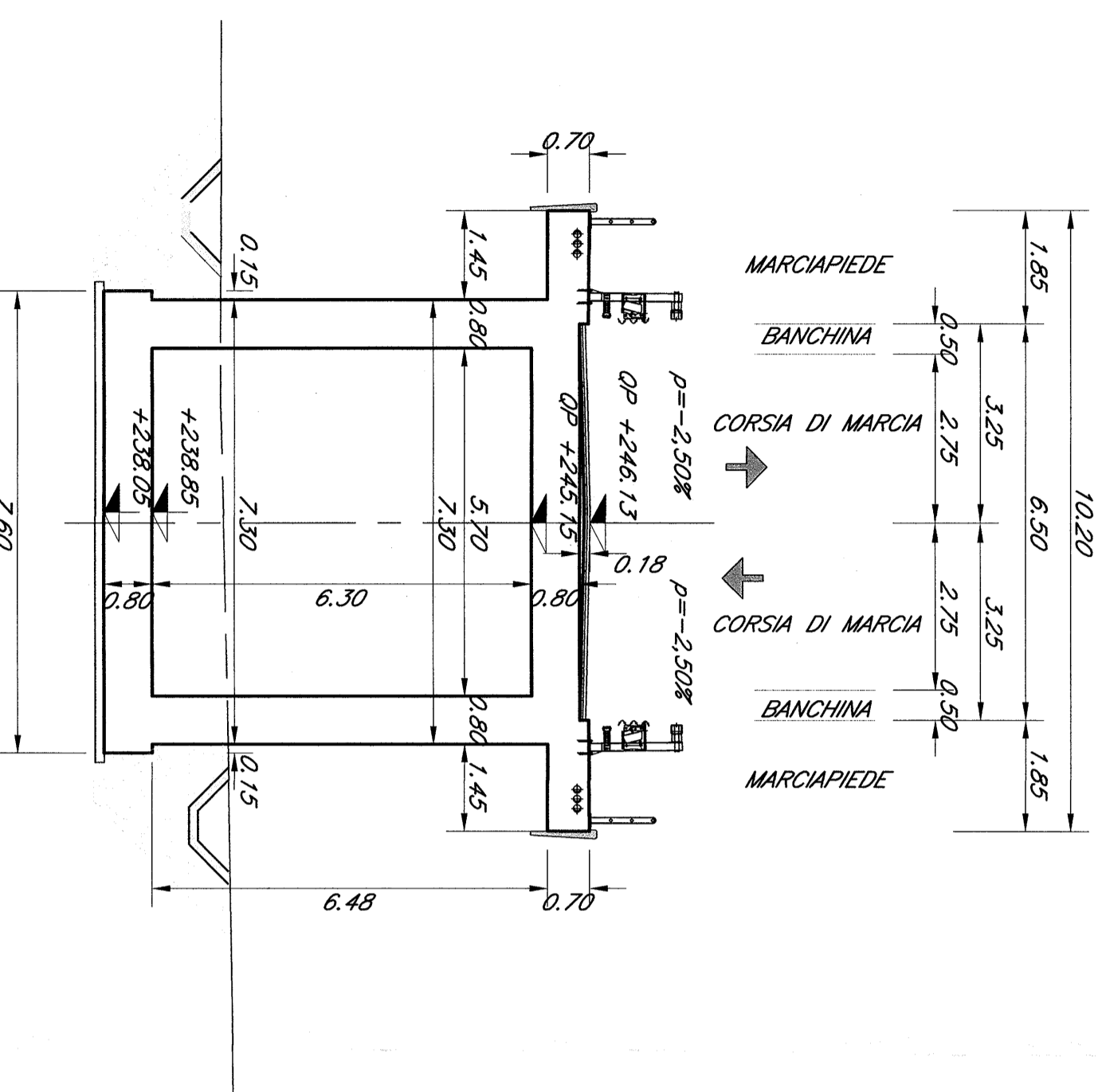

SEZIONE B-B
Scala 1:100

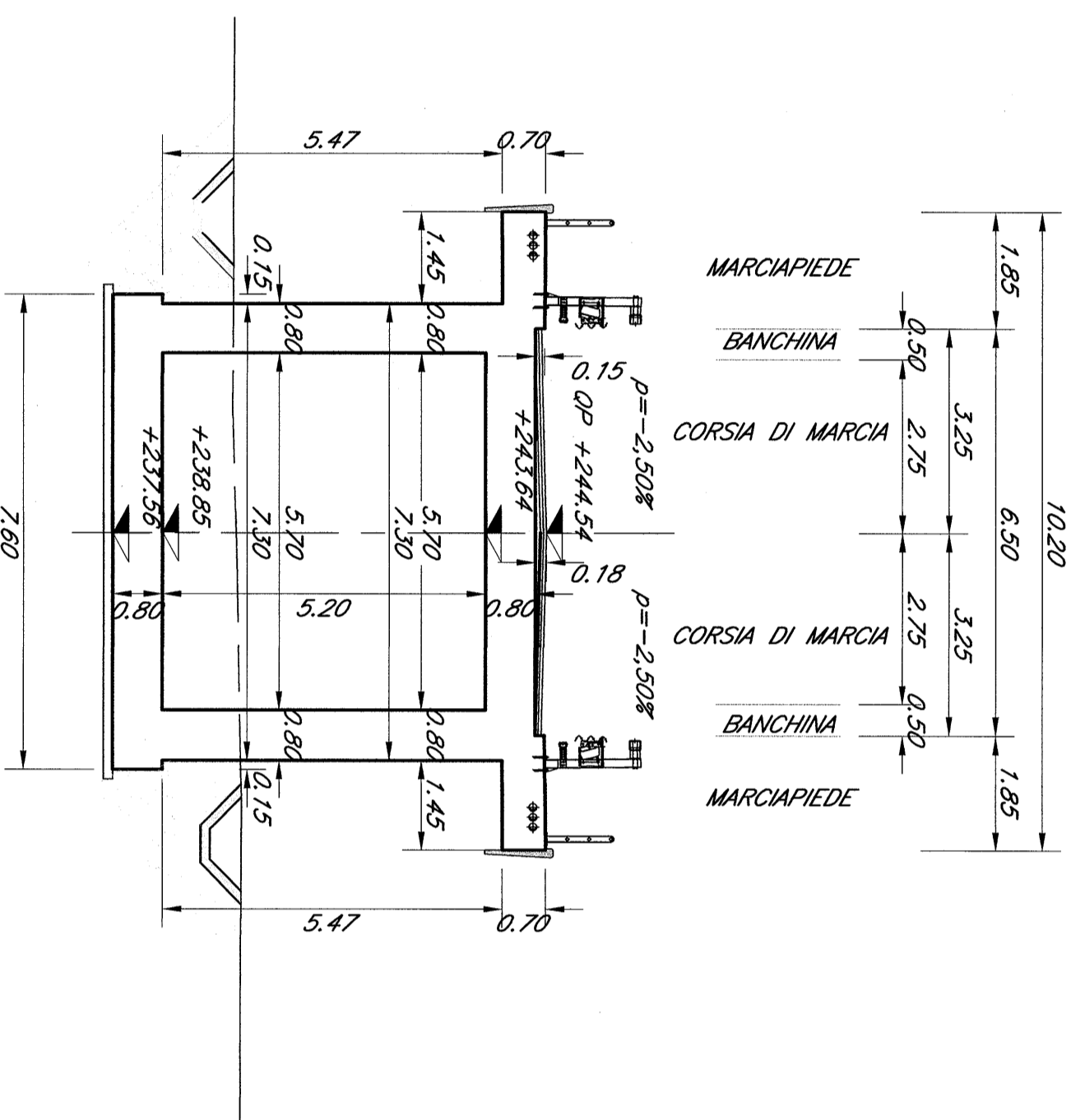

SEZIONE A-A
Scala 1:100

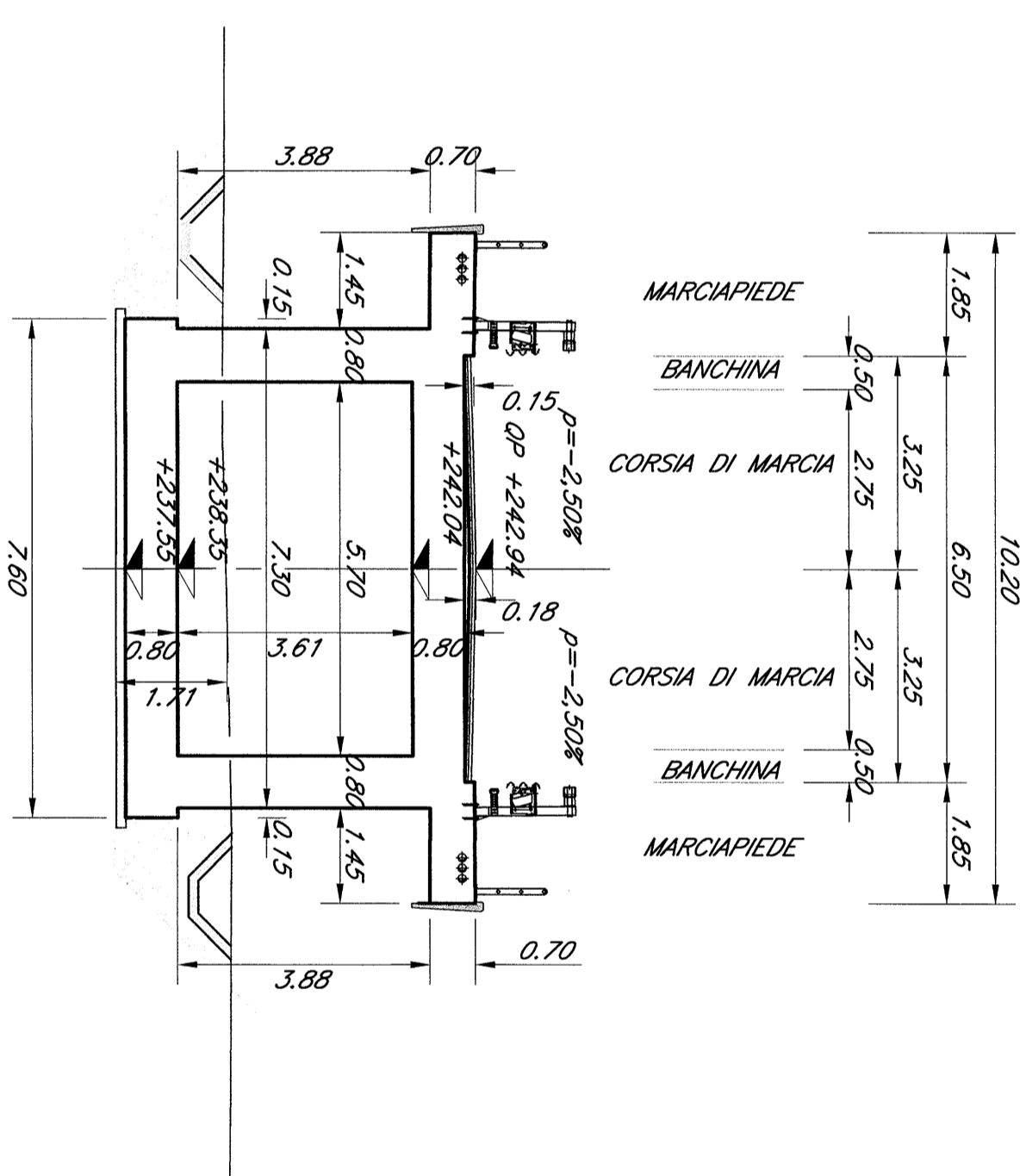

N.B. = Le progressive ferroviarie riportate sulle opere d'arte sono quelle storiche.

Le prescrizioni e le caratteristiche dei materiali e dei coperti e le scadenze sono riportate nell'elaborato tabella Materiali.

COMITENTE:
SRP
SISTEMI RAILWAYS ITALIANI
S.p.A. - Via Salaria, 1000 - 00198 Roma

ITALFER
S.p.A. - Via Salaria, 1000 - 00198 Roma

PROGETTO DEFINITIVO
LINEA POTENZA-FOGGIA - AMMODERNAMENTO
SOTTOPROGETTO 2 - ELETTRIFICAZIONE, RETTIFICHE DI TRACCIATO,
SOPPRESSIONE P.L. E CONSOLIDAMENTO SEDE
LOTTO 2 - RETTIFICHE DI TRACCIATO, SOPPRESSIONE P.L. E
CONSOLIDAMENTO SEDE
N.07 - MI 44440
CANTIERE SESTIGLIE depressione Est 18x22

SCALA
1:100

COMMESSA	LOTTO	FASE	ENTE	PROG. COD.	OPERAZIONE/NUM.	PROGR.	REV.
LA0X	02	09	BA	IV0700	002	A	