

PLANIMETRIA scala 1:500

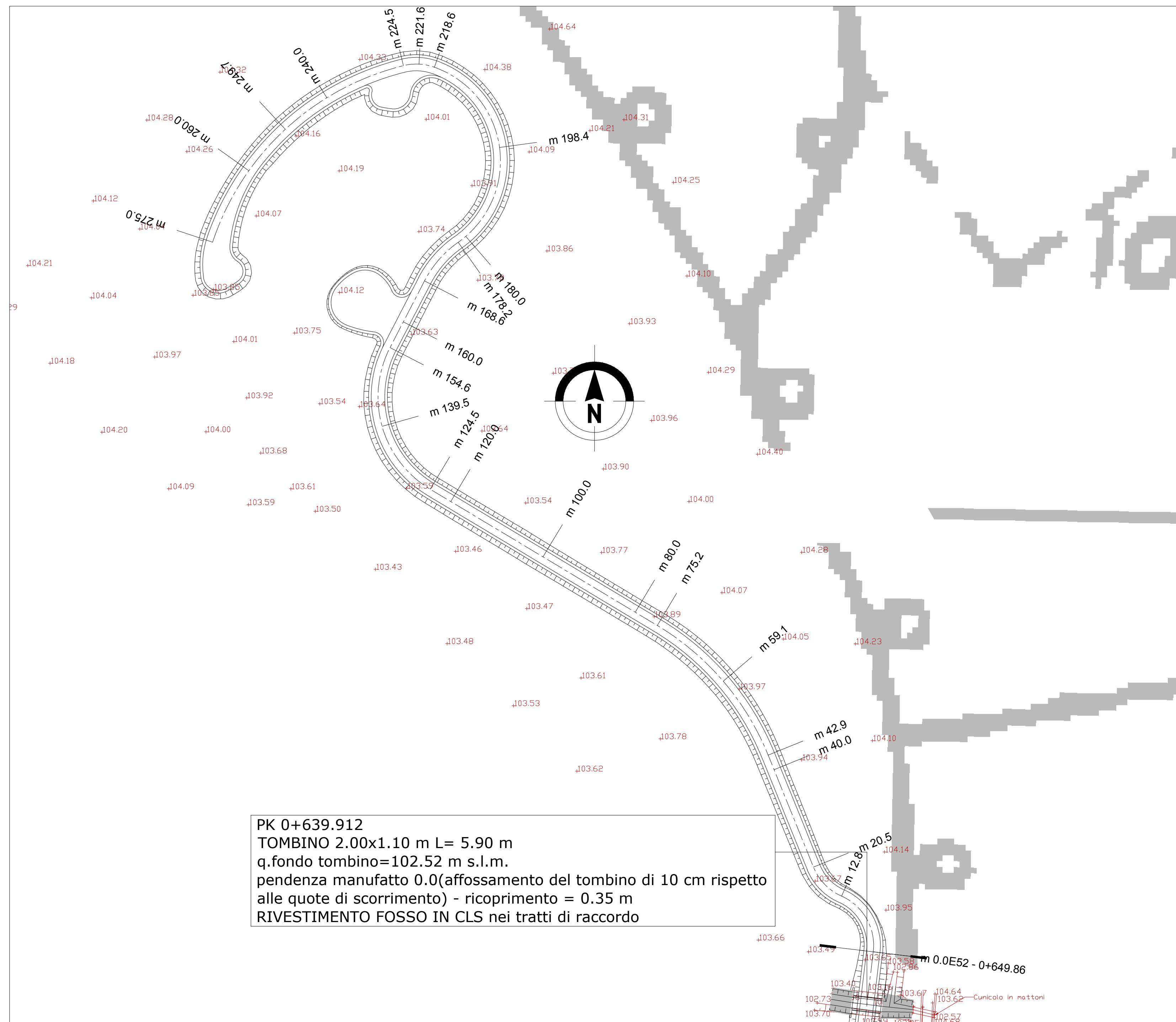

TRACCIAMENTO scala 1:500

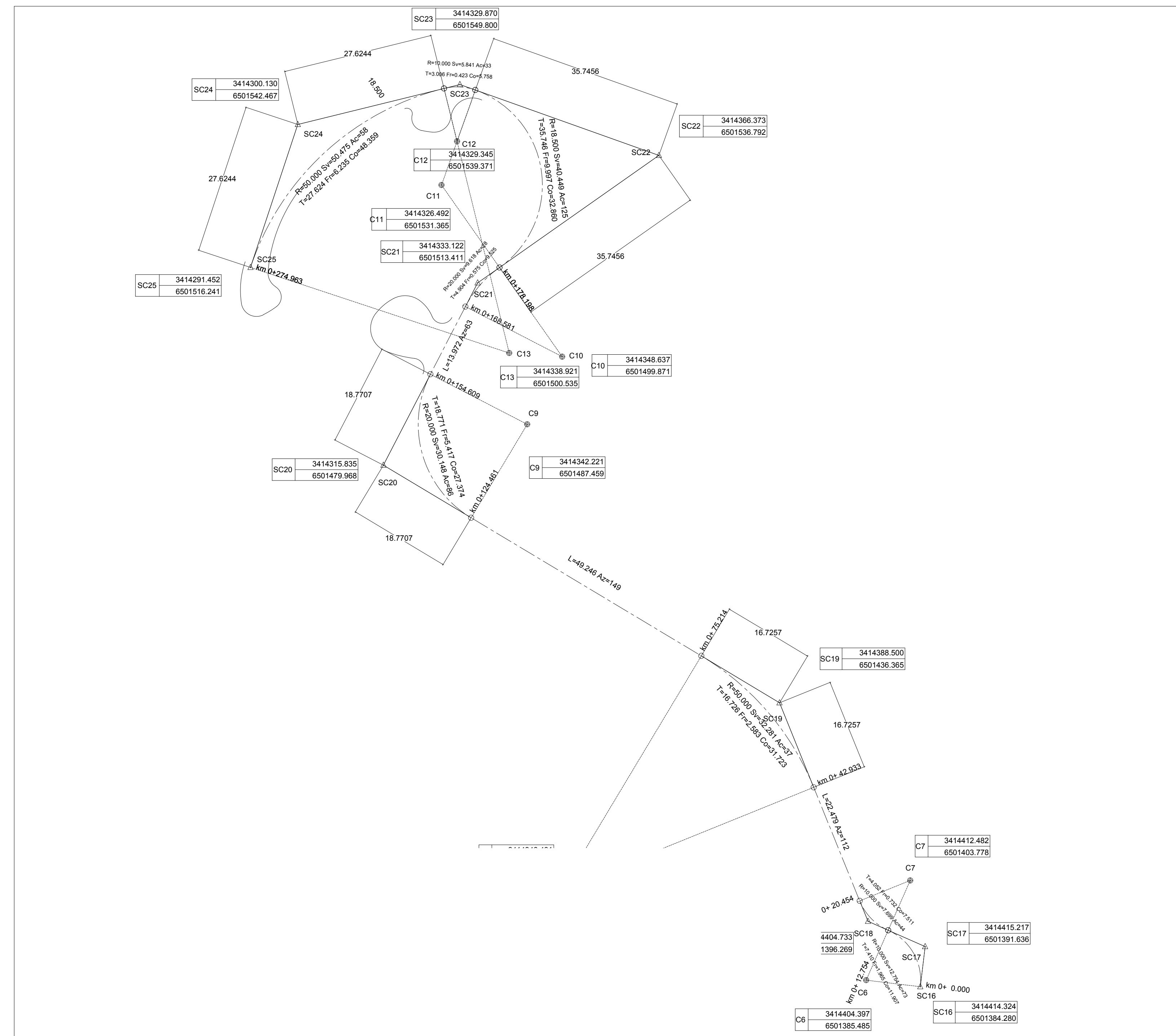

QUADRO DI UNIONE

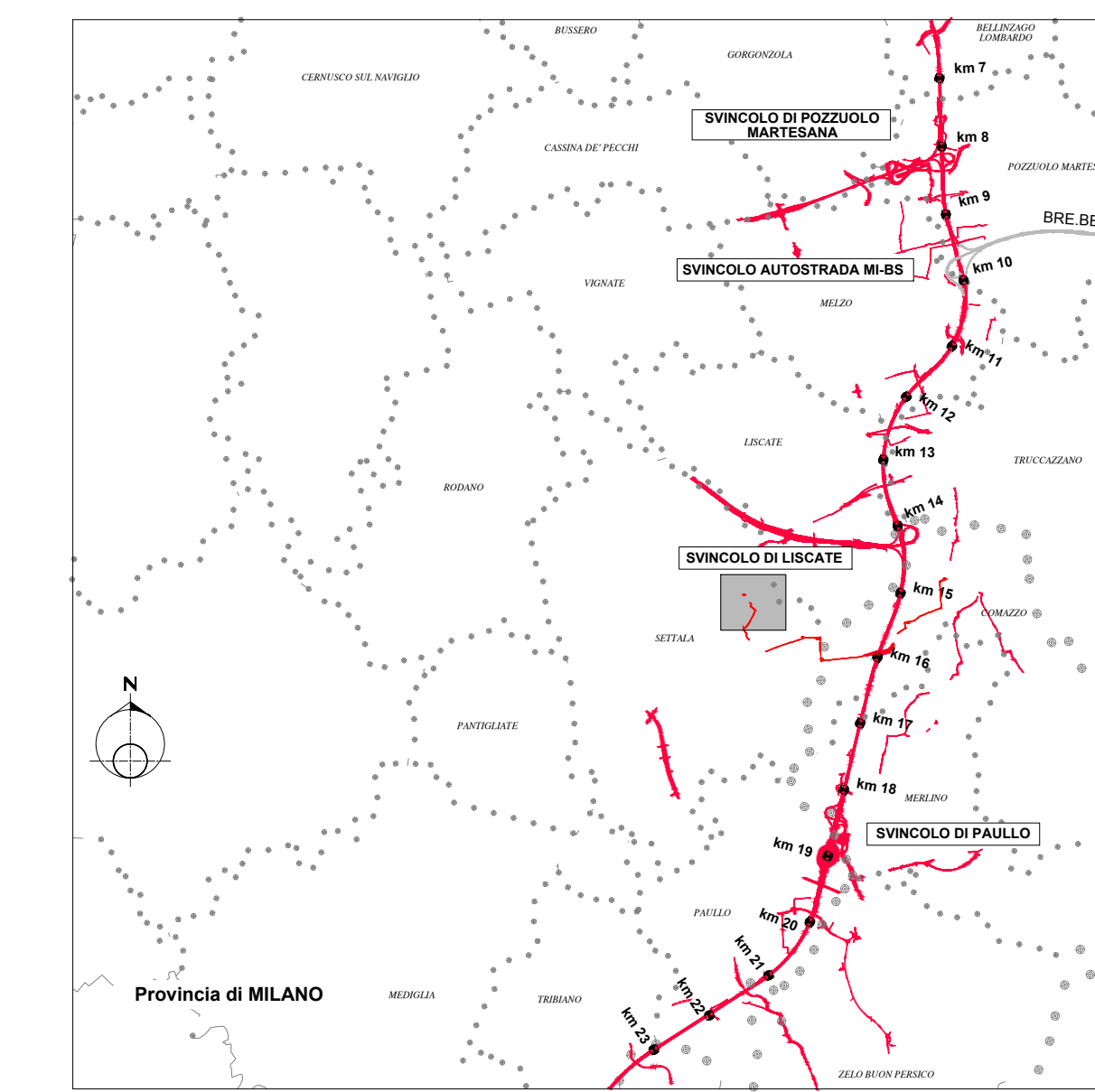

PARTICOLARE PIAZZOLE scala 1:200

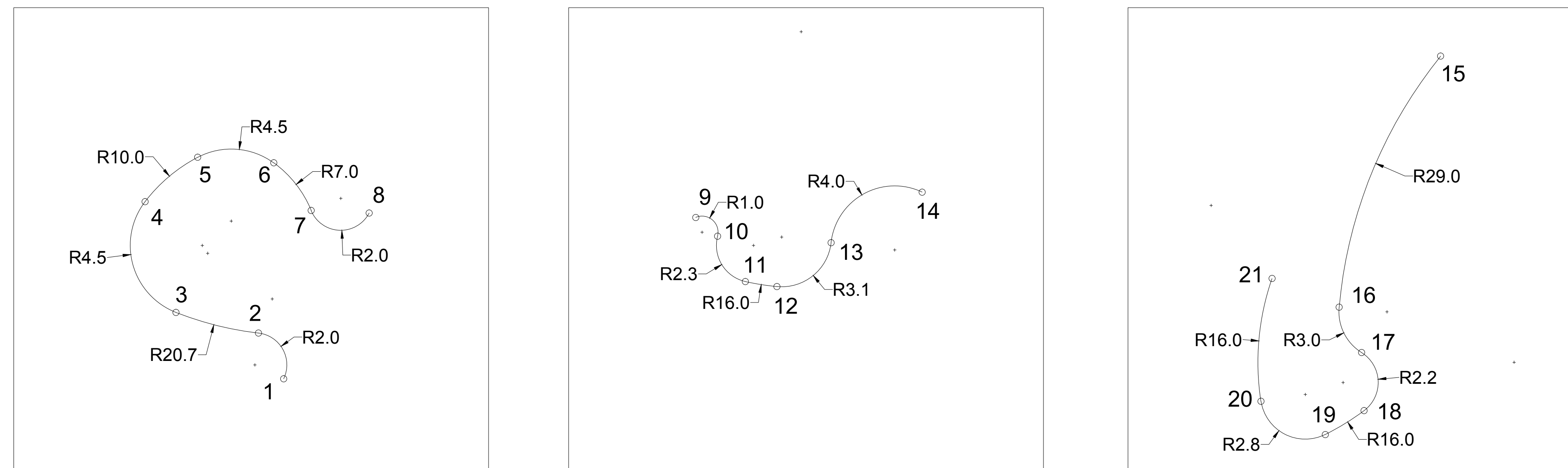

PROFILO LONGITUDINALE scala 1:1000/100

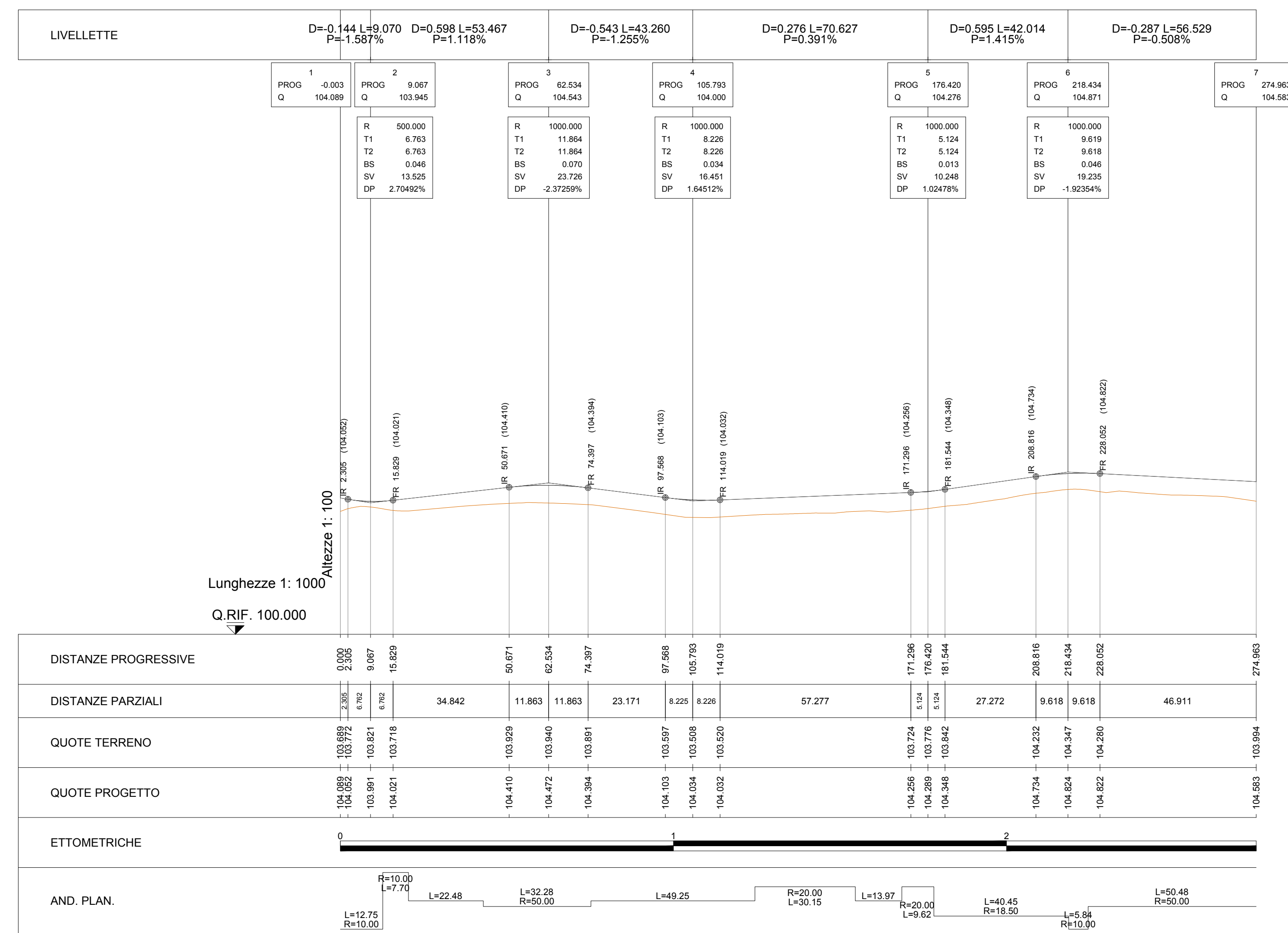

Punto	X	Y
1	3414323.0824	6501496.6932
2	3414321.5123	6501499.5489
3	3414316.3580	6501500.8337
4	3414314.4223	6501507.7582
5	3414317.7120	6501510.5347
6	3414322.4619	6501510.1845
7	3414324.8011	6501507.2046
8	3414328.4265	6501507.0494
9	3414333.9018	6501546.9419
10	3414328.2094	6501543.7834
11	3414324.8278	6501541.0417
12	3414322.8548	6501541.3542
13	3414321.1160	6501544.1903
14	3414319.7543	6501545.3585
15	3414290.4900	6501517.2969
16	3414289.7966	6501509.6274
17	3414293.8125	6501507.5475
18	3414296.2359	6501509.0373
19	3414296.0824	6501512.6705
20	3414294.6792	6501515.5093
21	3414301.0202	6501531.1951

PISTA CICLABILE 2,5 mt
pendenza 2% monofalda

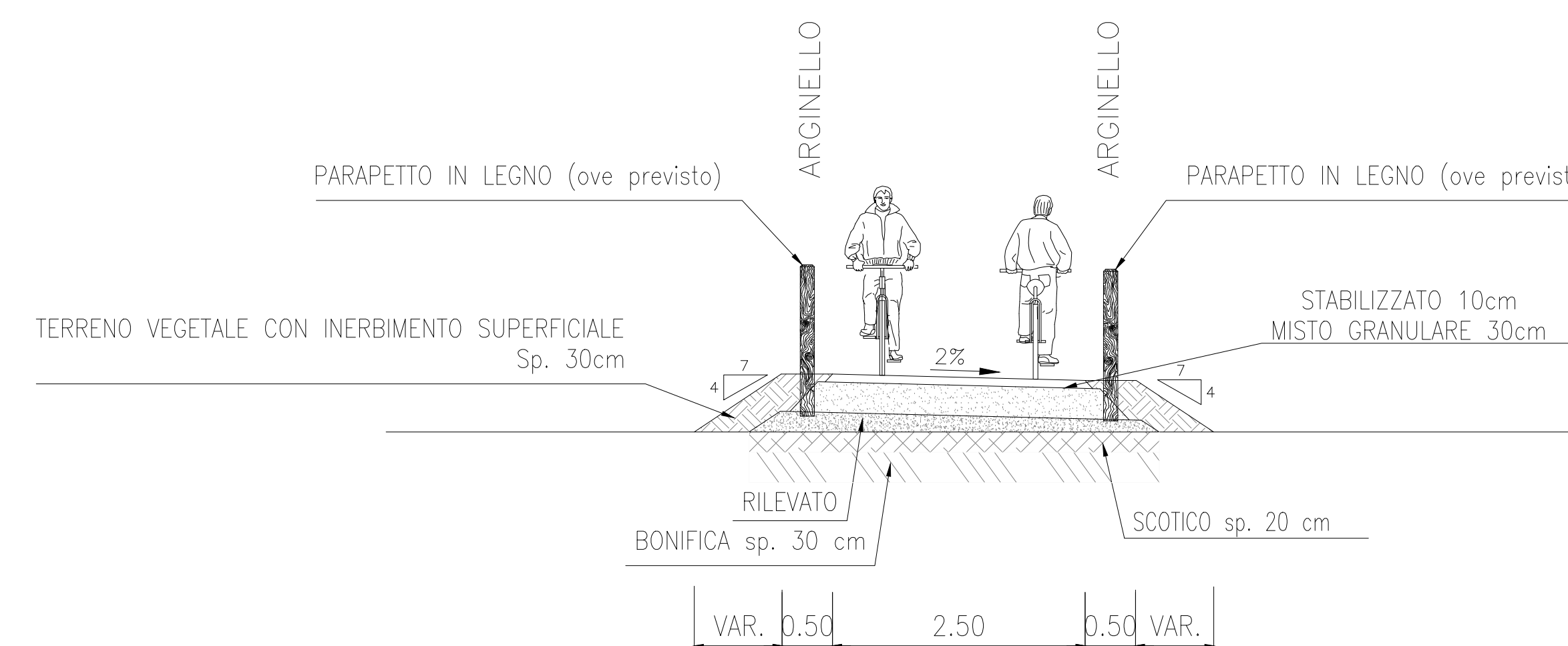

CONCESSIONARI AUTOSTRADALI LOMBARDE tangenziale esterna

TANGENZIALE EST ESTERNA DI MILANO

CODICE C.I.P. 02180600290007
CODICE C.I.G. 017197879C

PROGETTO ESECUTIVO

LOTTO B

PROGETTAZIONE STRADALE

VIABILITA' INTERFERITA
PISTA CICLABILE MUZZA - SAN BIAGIO DI ROSSATE
PLANIMETRIA DI PROGETTO, TRACCIAMENTO, PROFILO E SEZIONE TIPO OASI 2

CONSORZIO ARCOTEAM	CONSORZIO COSTRUTTORI TEAM	RESPONSABILE IN INTEGRAZIONE PRESTAZIONI SPECIALISTICHE			
Dott. Ing. Sabyrio Del Balzo Ordine Ingegneri di Poggiana n. 631	Dott. Ing. Rocco Magri Ordine Ingegneri di Poggiana n. 631	Dott. Ing. Pietro Mazzioli Ordine Ingegneri di Parma n. 821			
IL CONCESSIONARIO	IL CONCESSIONARIO	IL DIRETTORE DEI LAVORI			
CONTRATTO	DATA	DATA			
B	15/07/2014	RECEPIMENTO ISTRUTTORIA CTE	UO LINEE	MAZZOLI	MAZZOLI
A	28/03/2014	EMMISSIONE	UO LINEE	MAZZOLI	MAZZOLI
EM. REV.	DATA	DESCRIZIONE	ELABORAZIONE PROGETTUALE	CONTR.	APPROV.
IDENTIFICAZIONE ELABORATO					
N. PROVA	SCALE	DATA	DATA	DATA	DATA
B10988	E B A B B	MAJ03	0	SD	PZ 011 B
IDIFICAZIONE ELABORATO					DATA
					28/03/2014
SCALE					VARIE