

DN	AREA DI PASSAGGIO (NORMALE)			AREA DI PASSAGGIO (RISTRETTA)			AREA DI PASSAGGIO (IN PALUDE)		
	A	B	L	A	B	L	A	B	L
36"	9	13	22	3	12	15	13	8	21

NOTE

- LA LARGHEZZA DELL'AREA DI PASSAGGIO IN TERRENI A COLTURE PREGIATE, IN TRATTI DI ACCENTUATA MEZZACOSTA IN ROCCIA, IN TRATTI SPECIALI, POTRÀ ESSERE RIDOTTA IN ACCORDO CON PERSONALE QUALIFICATO DELLA D.L. (DITTA LAVORI).
- IN ZONE PARTICOLARI QUALI: TRATTI DI MONTAGNA, PALUDI, ACQUITRINI, AREE DI VARO, LA LARGHEZZA DELL'AREA DI PASSAGGIO POTRÀ ESSERE VARIATA.
- IN TRATTI DI PARALLELISMO CON CONDOTTE ESISTENTI E/O IN COSTRUZIONE DOVRÀ ESSERE RISPETTATA UNA DISTANZA MINIMA DI 6.00 m.
- TUTTE LE DIMENSIONI SONO ESPRESSE IN METRI, ECCETTO DOVE DIVERSAMENTE INDICATO.

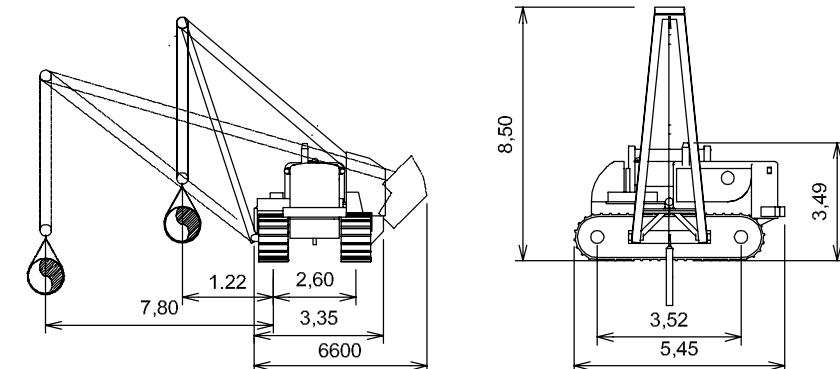
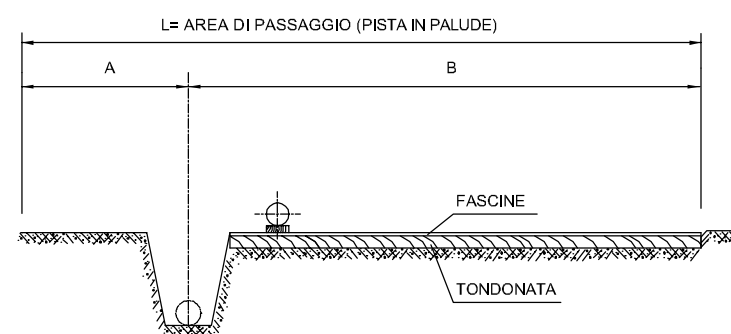
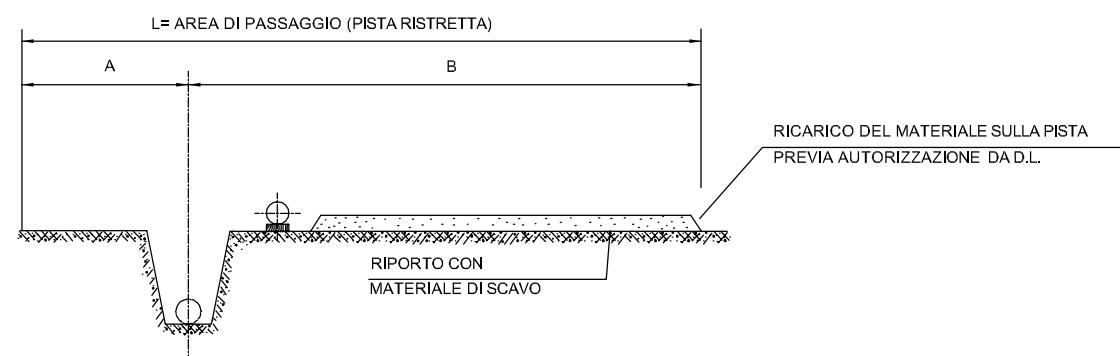
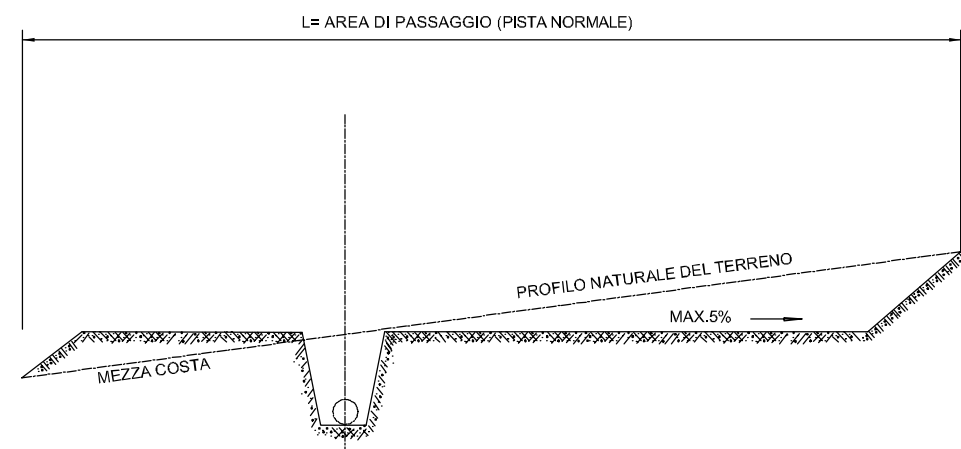

RIFERIMENTO

D'APPOLONIA, STUDIO DI FATTIBILITÀ, CONDOTTA GRADO VILLESSE, METANODOTTO DN 900 (36") P=75 BAR, DIS. No. 05-399-H3 TIP-01

FIGURA 2.2
SEZIONE TIPICA PISTA DI LAVORO