



# Anas SpA

Direzione Centrale Progettazione

## ADEGUAMENTO E MESSA IN SICUREZZA DELLA S.S. 131 DAL KM 108+300 AL KM 209+500 – RISOLUZIONE DEI NODI CRITICI 1° E 2° STRALCIO

### PROGETTO DEFINITIVO

PROGETTAZIONE: ANAS - DIREZIONE CENTRALE PROGETTAZIONE

|   |             |  |  |   |  |
|---|-------------|--|--|---|--|
| <b>PROGETTISTI:</b><br>Dott. Ing. CARLO BOSMAN<br>Ordine Ing. di Roma n. 16449<br>Dott. Ing. ENRICO MITTIGA<br>Ordine Ing. di Roma n. 20228 |             | Dott. Ing. ACHILLE DEVITOFRANCESCHI<br>Ordine Ing. di Roma n. 19116<br>Dott. Ing. FULVIO MARIA SOCCODATO<br>Ordine Ing. di Roma n. 18861 |  | <b>GRUPPO DI PROGETTAZIONE ANAS</b>   |  |
| <b>IL GEOLOGO</b><br>Dott. Geol. STEFANO SERANGELI<br>Ordine Geol. Lazio n. 659   |             |  |  | Dott. Ing. Carlo Bosman – Responsabile di progetto<br>Dott. Ing. Gabriele Giovannini – Cartografia<br>Dott. Ing. Ginevra Beretta – Ambiente<br>Dott. Geol. Giuseppe Cardillo – Ambiente<br>Dott. Ing. Adriana Corcelli – Ambiente<br>Dott. Geol. Stefano Serangeli – Geologia<br>Dott. Ing. Enrico Mittiga – Geotecnica<br>Dott. Ing. Attilio Petrillo – Idraulica<br>Dott. Ing. Gianfranco Fusani – Strade<br>Dott. Ing. Francesco Primieri – Strade<br>Geom. Claudio D'Arcangelo – Strade<br>Dott. Ing. Alessandro Piccarreta – Opere civili<br>Geom. Pietro Tomasiello – Opere civili<br>Geom. Carmelo Zema – Espropri<br>Dott. Ing. Pierluigi Fabbro – Interferenze<br>Dott. Ing. Francesco Bezzi – Impianti<br>Geom. Stefano De Masi – Computi e capitolati<br>Geom. Marco Spinucci – Sicurezza<br>Dott. Arch. Roberto Roggi – Sicurezza |  |
| <b>IL RESPONSABILE DEL S.I.A.</b><br>Dott. Ing. GINEVRA BERETTA<br>Ord. Ing. Prov. RM n. 20458  |             | Dott. Ing. ADRIANA CORCELLI<br>Ord. Ing. Prov. RM n. 33764   |  | RESPONSABILI DI SERVIZI INGEGNERIA<br>Dott. Ing. Fulvio Maria Soccodato – Territorio<br>Dott. Ing. Alessandro Micheli – Geotecnica e Impianti<br>Dott. Ing. Achille Devitofranceschi – Opere Civili<br>Geom. Fabio Quondam – Computi e capitolati<br>Dott. Geol. Serena Majetta   |  |
| <b>COORDINATORE PER LA SICUREZZA IN FASE DI PROGETTAZIONE</b><br>Dott. Arch. ROBERTO ROGGI<br>Ordine Architetti Prov. RM n° 10554           |             |  |  |   |  |
| <b>VISTO: IL RESP. DEL PROCEDIMENTO</b><br><br>Dott. Ing. ANTONIO SCALAMANDRE'  |             |  |  |   |  |
| <b>PROTOCOLLO</b>   | <b>DATA</b> |  |  |   |  |

### PROGETTO STRADALE

#### NUOVI SVINCOLI

Nuovo svincolo al km 190+350 Sezioni trasversali rampe di svincolo

|                 |             |                |                  |                |                      |
|-----------------|-------------|----------------|------------------|----------------|----------------------|
| CODICE PROGETTO |             | NOME FILE      |                  | REVISIONE      | SCALA:               |
| PROGETTO        | LIV. PROG.  | N. PROG.       | V06PS00TRASZ01_A |                |                      |
| DP              | CA          | 09             | D                | 1401           |                      |
| CODICE ELAB.    |             | V06PS00TRASZ01 |                  | A              | 1:2.00               |
| D               |             |                |                  |                |                      |
| C               |             |                |                  |                |                      |
| B               |             |                |                  |                |                      |
| A               | EMISSIONE   | FEB. 2015      | Ing. F. Primieri | Ing. G. Fusani | Ing. F. M. Soccodato |
| REV.            | DESCRIZIONE | DATA           | REDATTO          | VERIFICATO     | APPROVATO            |

SEZIONI TRASVERSALI  
RAMPA A MONODIREZIONALE

|                   |          |
|-------------------|----------|
| SCAVI E BONIFICHE |          |
| STERRO            | 0,320 mq |
| RILEVATI          |          |
| RILEVATO          | 0,245 mq |
| MANUFATTI         |          |
| CANALETTA         | 0,174 mq |

SEZIONE N. : 1  
 QT. PROGETTO : 319,823  
 DIST.PROG. : 0,000  
 DIST.SUCC. : 20,000

SCALA 1:200

QT.RIF. 303,00

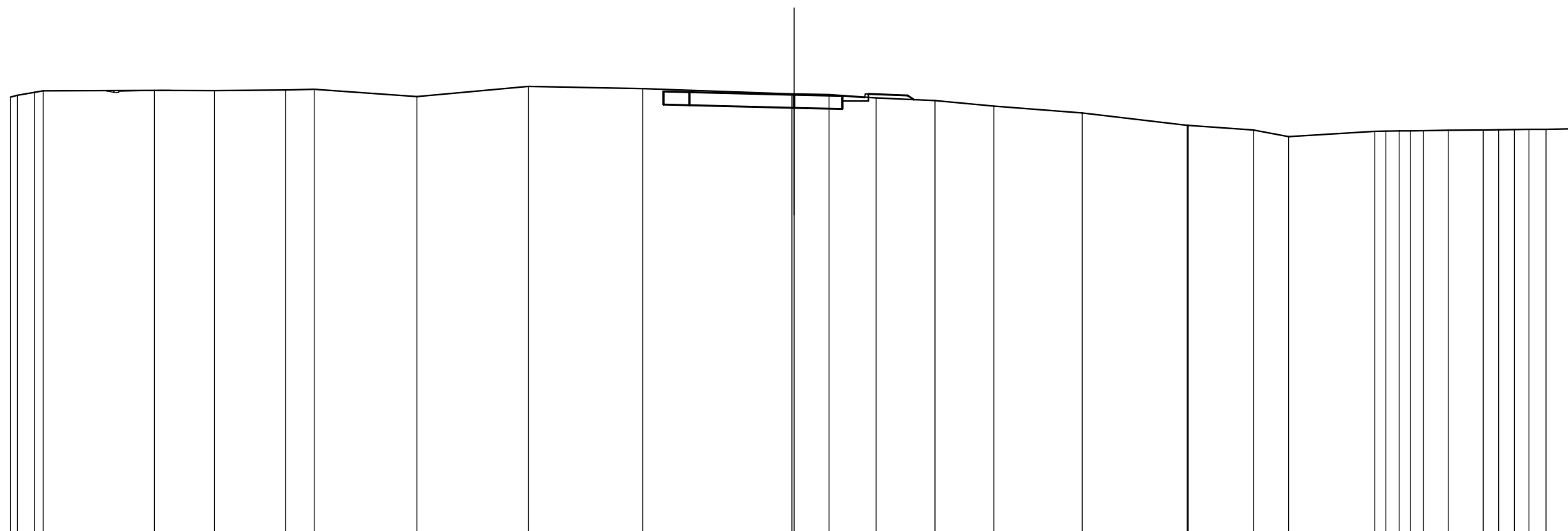

|                           |                                      |        |        |        |        |        |        |        |                                      |        |        |        |        |  |        |  |        |  |                              |      |      |                              |      |  |
|---------------------------|--------------------------------------|--------|--------|--------|--------|--------|--------|--------|--------------------------------------|--------|--------|--------|--------|--|--------|--|--------|--|------------------------------|------|------|------------------------------|------|--|
| QUOTE TERRENO             | 319,74<br>319,81<br>319,91<br>319,97 | 319,99 | 319,98 | 320,00 | 320,03 | 319,75 | 320,14 | 320,05 | 319,86<br>319,86<br>319,82           | 319,70 | 319,60 | 319,39 | 319,12 | 318,65<br>318,65<br>318,65<br>318,65<br>318,47 | 318,22 | 318,43<br>318,43<br>318,44<br>318,44<br>318,45 | 318,46 | 318,48<br>318,49<br>318,49<br>318,50<br>318,50 | 318,52                       |      |      |                              |      |  |
| DIST.PARZIALI TERRENO     | 0,64<br>0,34                         | 4,25   | 2,30   | 2,73   | 1,09   | 3,93   | 4,27   | 4,38   | 5,71                                 | 1,33   | 1,81   | 2,25   | 2,25   | 3,39   | 4,02   | 2,51   | 1,35   | 3,30   | 0,43<br>0,60<br>0,44<br>0,46 | 0,96 | 1,34 | 0,59<br>0,60<br>0,56<br>0,65 | 1,21 |  |
| QUOTE RILEVATO            |                                      |        |        |        |        |        |        |        | 319,45<br>319,95<br>319,92<br>319,42 |        |        |        |        |  |        |  |        |  |                              |      |      |                              |      |  |
| DIST.PARZIALI RILEVATO    |                                      |        |        |        |        |        |        |        | 1,00                                 | 4,00   | 1,85   | 1,00   | 1,50   |  |        |  |        |  |                              |      |      |                              |      |  |
| QUOTE PAVIMENTATO         |                                      |        |        |        |        |        |        |        |                                      |        |        |        |        |  |        |  |        |  |                              |      |      |                              |      |  |
| DIST.PARZIALI PAVIMENTATO |                                      |        |        |        |        |        |        |        |                                      |        |        |        |        |  |        |  |        |  |                              |      |      |                              |      |  |

SS131-SVINCOLO KM 190+000

SEZIONI TRASVERSALI RAMPA 1

|                   |          |
|-------------------|----------|
| SCAVI E BONIFICHE |          |
| STERRO            | 0,498 mq |
| RILEVATI          |          |
| RILEVATO          | 0,108 mq |
| MANUFATTI         |          |
| CANALETTA         | 0,174 mq |

SEZIONE N. : 2  
 QT. PROGETTO : 320,032  
 DIST.PROG. : 20,000  
 DIST.PREC. : 20,000  
 DIST.SUCC. : 20,000

SCALA 1:200

QT.RIF. 304,00

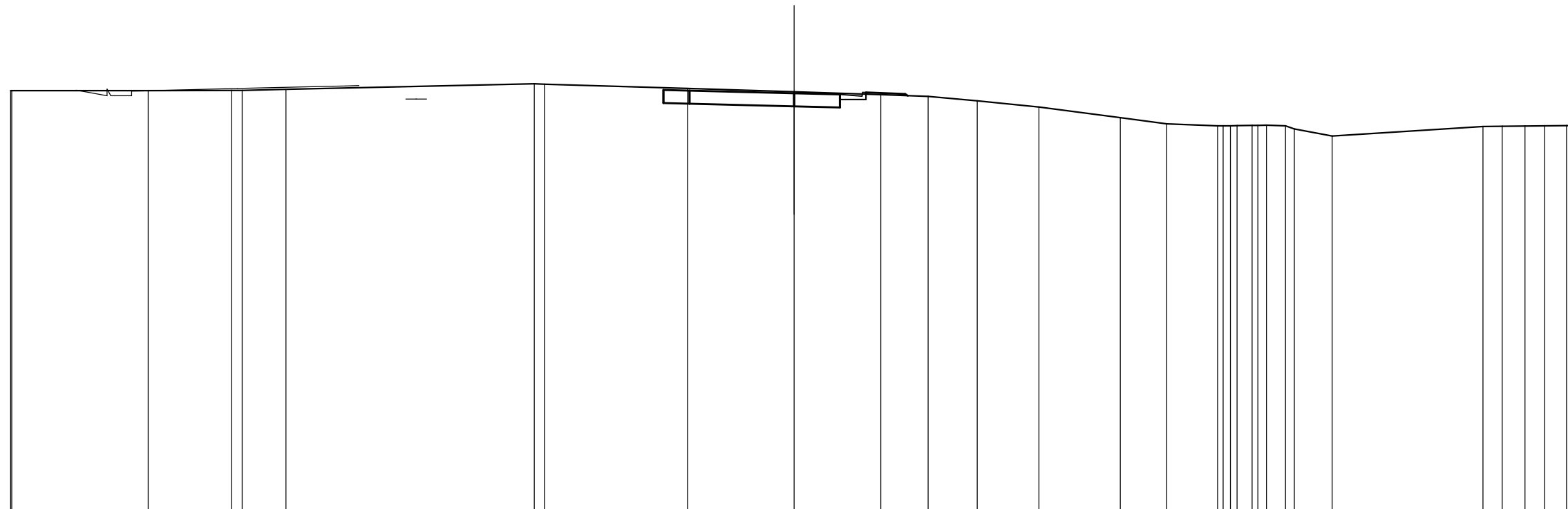

|                           |                  |        |                  |        |                  |        |        |                                      |        |        |        |        |        |  |                  |        |                            |      |
|---------------------------|------------------|--------|------------------|--------|------------------|--------|--------|--------------------------------------|--------|--------|--------|--------|--------|--|------------------|--------|----------------------------|------|
| QUOTE TERRENO             | 320,14<br>320,14 | 320,14 | 320,14<br>320,14 | 320,19 | 320,39<br>320,38 | 320,22 | 320,09 | 319,98                               | 319,91 | 319,74 | 319,51 | 319,11 | 318,87 | 318,79<br>318,79<br>318,79<br>318,80<br>318,81<br>318,81<br>318,67<br>318,40 | 318,76<br>318,77 | 318,78 | 318,79<br>318,79<br>318,80 |      |
| DIST.PARZIALI TERRENO     | 5,22             | 3,20   | 0,40<br>1,67     | 9,51   | 0,38<br>5,47     | 4,08   | 3,32   | 1,81                                 | 1,88   | 2,36   | 3,12   | 1,78   | 1,95   | 0,57<br>0,35<br>0,73<br>0,34<br>1,45   | 5,78             | 0,74   | 0,87<br>0,76<br>0,83       | 0,43 |
| QUOTE RILEVATO            |                  |        |                  |        |                  |        |        | 319,66<br>320,16<br>320,13<br>319,63 |        |        |        |        |        |  |                  |        |                            |      |
| DIST.PARZIALI RILEVATO    |                  |        |                  |        |                  |        |        | 1,00                                 | 4,00   | 1,75   | 1,00   | 1,50   |        |  |                  |        |                            |      |
| QUOTE PAVIMENTATO         |                  |        |                  |        |                  |        |        |                                      |        |        |        |        |        |  |                  |        |                            |      |
| DIST.PARZIALI PAVIMENTATO |                  |        |                  |        |                  |        |        |                                      |        |        |        |        |        |  |                  |        |                            |      |

SS131-SVINCOLO KM 190+000

SEZIONI TRASVERSALI RAMPA 1

|          |          |
|----------|----------|
| RILEVATI |          |
| RILEVATO | 1,067 mq |

SEZIONE N. : 3  
 QT. PROGETTO : 320,279  
 DIST.PROG. : 40,000  
 DIST.PREC. : 20,000  
 DIST.SUCC. : 20,000

SCALA 1:200

QT.RIF. 304,00

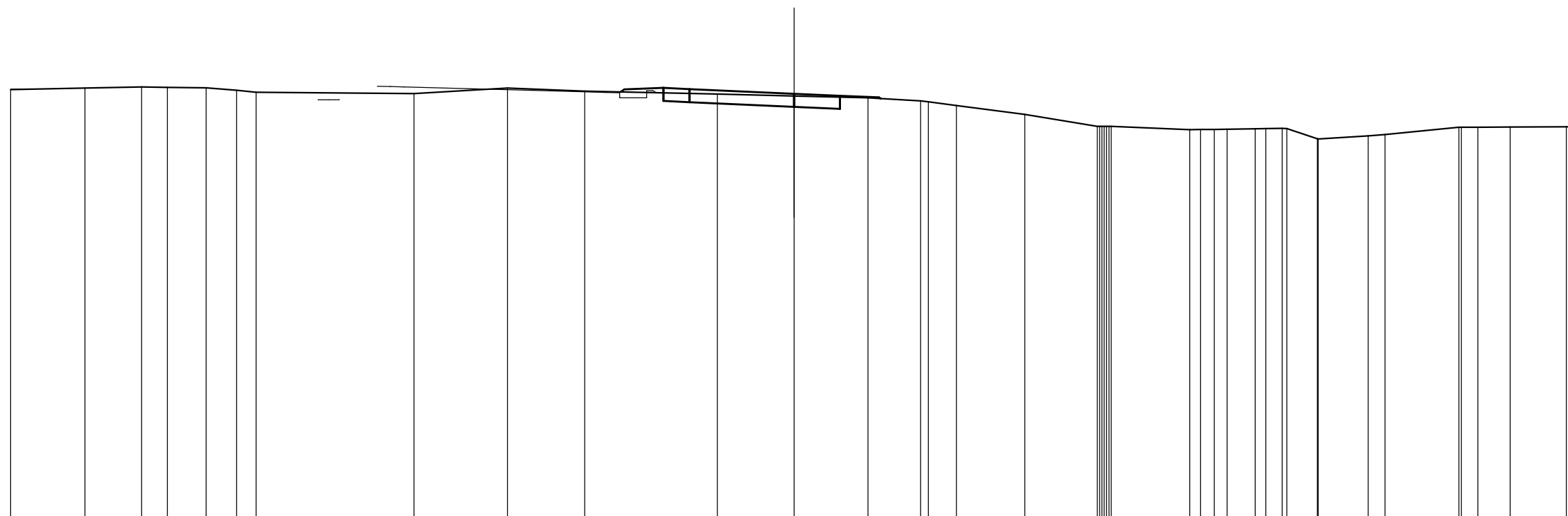

|                           |        |        |        |        |        |        |        |      |        |        |        |      |        |        |        |        |        |        |        |        |        |        |        |        |        |        |        |        |        |        |        |        |        |        |        |        |        |        |        |        |        |        |        |  |  |  |  |  |  |
|---------------------------|--------|--------|--------|--------|--------|--------|--------|------|--------|--------|--------|------|--------|--------|--------|--------|--------|--------|--------|--------|--------|--------|--------|--------|--------|--------|--------|--------|--------|--------|--------|--------|--------|--------|--------|--------|--------|--------|--------|--------|--------|--------|--------|--|--|--|--|--|--|
| QUOTE TERRENO             | 320,44 | 320,50 | 320,54 | 320,53 | 320,51 | 320,42 | 320,33 |      | 320,28 | 320,50 | 320,38 |      | 320,27 | 320,20 | 320,12 | 320,00 | 319,97 | 319,83 | 319,49 | 319,04 | 319,04 | 319,03 | 319,03 | 319,03 | 319,03 | 318,91 | 318,92 | 318,92 | 318,94 | 318,95 | 318,95 | 318,95 | 318,56 | 318,55 | 318,67 | 318,72 | 319,00 | 319,00 | 319,00 | 319,01 | 319,01 | 319,02 | 319,02 |  |  |  |  |  |  |
| DIST.PARZIALI TERRENO     | 2,85   | 2,17   | 0,99   | 1,48   | 1,17   | 0,74   |        | 6,04 | 3,58   | 2,96   |        | 5,08 | 2,94   | 2,83   | 2,02   | 1,07   | 2,62   | 2,77   |        | 3,00   | 0,42   | 0,53   | 0,48   | 1,08   | 0,41   | 0,62   | 1,17   | 1,92   | 0,64   | 2,83   | 0,64   | 1,24   | 2,15   | 0,43   |        |        |        |        |        |        |        |        |        |  |  |  |  |  |  |
| QUOTE RILEVATO            |        |        |        |        |        |        |        |      |        |        |        |      |        |        |        |        |        |        |        |        |        |        |        |        |        |        |        |        |        |        |        |        |        |        |        |        |        |        |        |        |        |        |        |  |  |  |  |  |  |
| DIST.PARZIALI RILEVATO    |        |        |        |        |        |        |        |      |        |        |        |      |        |        |        |        |        |        |        |        |        |        |        |        |        |        |        |        |        |        |        |        |        |        |        |        |        |        |        |        |        |        |        |  |  |  |  |  |  |
| QUOTE PAVIMENTATO         |        |        |        |        |        |        |        |      |        |        |        |      |        |        |        |        |        |        |        |        |        |        |        |        |        |        |        |        |        |        |        |        |        |        |        |        |        |        |        |        |        |        |        |  |  |  |  |  |  |
| DIST.PARZIALI PAVIMENTATO |        |        |        |        |        |        |        |      |        |        |        |      |        |        |        |        |        |        |        |        |        |        |        |        |        |        |        |        |        |        |        |        |        |        |        |        |        |        |        |        |        |        |        |  |  |  |  |  |  |

SS131-SVINCOLO KM 190+000

SEZIONI TRASVERSALI RAMPA 1

|          |          |
|----------|----------|
| RILEVATI |          |
| RILEVATO | 4,323 mq |

SEZIONE N. : 4  
 QT. PROGETTO : 320,420  
 DIST.PROG. : 60,000  
 DIST.PREC. : 20,000  
 DIST.SUCC. : 20,000

SCALA 1:200

QT.RIF. 304,00

|                           |        |        |        |        |        |        |        |        |        |        |        |        |        |        |        |        |        |        |        |        |        |        |        |        |        |        |        |        |  |  |
|---------------------------|--------|--------|--------|--------|--------|--------|--------|--------|--------|--------|--------|--------|--------|--------|--------|--------|--------|--------|--------|--------|--------|--------|--------|--------|--------|--------|--------|--------|--|--|
| QUOTE TERRENO             | 320,76 | 320,76 | 320,75 | 320,51 | 320,29 | 320,25 | 320,21 | 320,18 | 320,01 | 319,83 | 319,38 | 319,04 | 319,01 | 319,02 | 319,02 | 319,02 | 319,03 | 319,03 | 319,04 | 319,04 | 319,04 | 319,04 | 319,06 | 319,08 | 319,09 | 319,10 | 319,10 | 319,10 |  |  |
| DIST.PARZIALI TERRENO     | 2,39   | 6,97   | 9,53   | 7,15   | 0,50   | 1,13   | 0,56   | 1,53   | 1,76   | 4,09   | 0,38   | 1,07   | 0,89   | 0,72   | 0,54   | 0,41   | 0,41   | 0,41   | 0,41   | 0,41   | 0,41   | 0,41   | 2,06   | 1,22   | 0,90   | 0,76   | 1,53   | 12,40  |  |  |
| QUOTE RILEVATO            |        |        |        |        | 320,39 | 320,71 | 320,77 | 320,27 | 320,77 | 320,70 | 320,20 | 320,42 | 319,92 | 320,42 | 320,51 | 319,81 | 320,51 | 320,25 | 319,58 |        |        |        |        |        |        |        |        |        |  |  |
| DIST.PARZIALI RILEVATO    |        |        |        |        | 0,49   | 1,50   | 1,00   | 4,00   | 1,50   | 1,50   | 1,01   |        |        |        |        |        |        |        |        |        |        |        |        |        |        |        |        |        |  |  |
| QUOTE PAVIMENTATO         |        |        |        |        |        |        |        |        |        |        |        |        |        |        |        |        |        |        |        |        |        |        |        |        |        |        |        |        |  |  |
| DIST.PARZIALI PAVIMENTATO |        |        |        |        |        |        |        |        |        |        |        |        |        |        |        |        |        |        |        |        |        |        |        |        |        |        |        |        |  |  |

SS131-SVINCOLO KM 190+000

SEZIONI TRASVERSALI RAMPA 1

|          |          |
|----------|----------|
| RILEVATI |          |
| RILEVATO | 8,894 mq |

SEZIONE N. : 5  
 QT. PROGETTO : 320,294  
 DIST.PROG. : 80,000  
 DIST.PREC. : 20,000  
 DIST.SUCC. : 20,000

SCALA 1:200

QT.RIF. 304,00

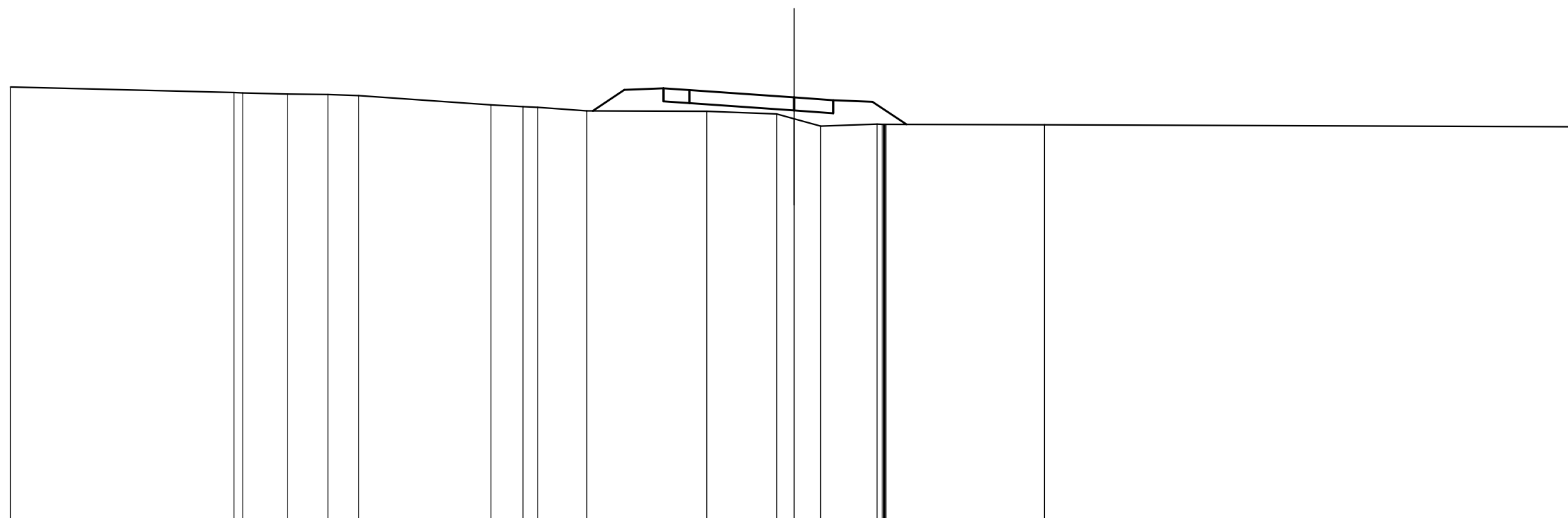

|                           |        |        |        |        |        |        |        |        |        |        |        |        |        |        |        |        |        |        |        |        |        |        |  |
|---------------------------|--------|--------|--------|--------|--------|--------|--------|--------|--------|--------|--------|--------|--------|--------|--------|--------|--------|--------|--------|--------|--------|--------|--|
| QUOTE TERRENO             | 320,69 | 320,48 | 320,46 | 320,42 | 320,40 | 320,36 | 320,01 | 319,94 | 319,92 | 319,78 | 319,76 | 319,66 | 319,48 | 319,19 | 319,27 | 319,26 | 319,26 | 319,26 | 319,26 | 319,26 | 319,24 | 319,17 |  |
| DIST.PARZIALI TERRENO     |        | 8,55   | 0,34   | 1,72   | 1,54   | 1,17   | 5,07   | 1,23   | 0,56   | 1,88   | 4,60   | 2,67   | 0,67   | 1,02   | 2,16   | 6,07   |        |        |        |        | 20,41  |        |  |
| QUOTE RILEVATO            |        |        |        |        |        |        |        |        |        | 319,78 | 320,58 | 320,64 | 320,14 | 320,64 | 320,57 | 320,07 |        |        |        |        |        |        |  |
| DIST.PARZIALI RILEVATO    |        |        |        |        |        |        |        |        |        | 1,20   | 1,50   | 1,00   | 4,00   | 1,50   | 1,50   | 1,30   |        |        |        |        |        |        |  |
| QUOTE PAVIMENTATO         |        |        |        |        |        |        |        |        |        |        |        |        |        |        |        |        |        |        |        |        |        |        |  |
| DIST.PARZIALI PAVIMENTATO |        |        |        |        |        |        |        |        |        |        |        |        |        |        |        |        |        |        |        |        |        |        |  |

SS131-SVINCOLO KM 190+000

SEZIONI TRASVERSALI RAMPA 1

|          |          |
|----------|----------|
| RILEVATI |          |
| RILEVATO | 5,382 mq |

SEZIONE N. : 6  
 QT. PROGETTO : 320,006  
 DIST.PROG. : 100,000  
 DIST.PREC. : 20,000  
 DIST.SUCC. : 20,000

SCALA 1:200

QT.RIF. 304,00

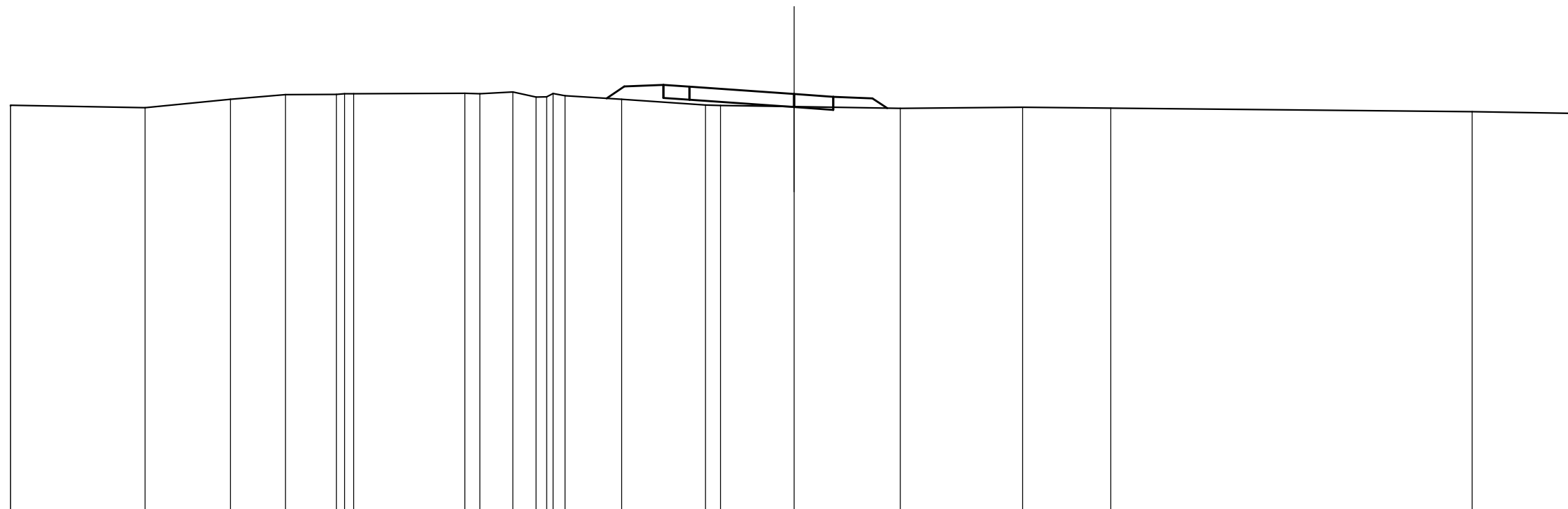

|                           |                  |        |        |        |                            |      |                  |      |      |      |  |      |                  |                  |      |      |        |      |        |      |        |      |       |        |        |      |        |  |  |
|---------------------------|------------------|--------|--------|--------|----------------------------|------|------------------|------|------|------|--|------|------------------|------------------|------|------|--------|------|--------|------|--------|------|-------|--------|--------|------|--------|--|--|
| QUOTE TERRENO             | 319,58<br>319,58 | 319,48 | 319,81 | 319,98 | 319,99<br>320,01<br>320,02 | 4,26 | 320,04<br>320,02 | 0,58 | 1,26 | 0,89 | 0,40<br>319,89<br>319,90<br>320,03<br>319,94 | 2,16 | 319,81           | 319,58<br>319,57 | 0,57 | 2,82 | 319,52 | 4,06 | 319,46 | 4,69 | 319,50 | 3,38 | 13,83 | 319,46 | 319,33 | 4,04 | 319,26 |  |  |
| DIST.PARZIALI TERRENO     |                  | 5,15   | 3,27   | 2,10   | 1,95                       | 0,35 |                  |      |      |      |  |      |                  |                  |      |      |        |      |        |      |        |      |       |        |        |      |        |  |  |
| QUOTE RILEVATO            |                  |        |        |        |                            |      |                  |      |      |      |  |      | 319,84<br>320,30 |                  |      |      |        |      |        |      |        |      |       |        |        |      |        |  |  |
| DIST.PARZIALI RILEVATO    |                  |        |        |        |                            |      |                  |      |      |      |  |      | 0,68             | 1,50             | 1,00 | 4,00 |        |      |        |      | 1,50   | 1,50 | 0,56  |        |        |      |        |  |  |
| QUOTE PAVIMENTATO         |                  |        |        |        |                            |      |                  |      |      |      |  |      |                  |                  |      |      |        |      |        |      |        |      |       |        |        |      |        |  |  |
| DIST.PARZIALI PAVIMENTATO |                  |        |        |        |                            |      |                  |      |      |      |  |      |                  |                  |      |      |        |      |        |      |        |      |       |        |        |      |        |  |  |

SS131-SVINCOLO KM 190+000

SEZIONI TRASVERSALI RAMPA 1



|          |          |
|----------|----------|
| RILEVATI |          |
| RILEVATO | 0,946 mq |

SEZIONE N. : 7  
 QT. PROGETTO : 319,765  
 DIST.PROG. : 120,000  
 DIST.PREC. : 20,000  
 DIST.SUCC. : 20,000

SCALA 1:200

QT.RIF. 304,00

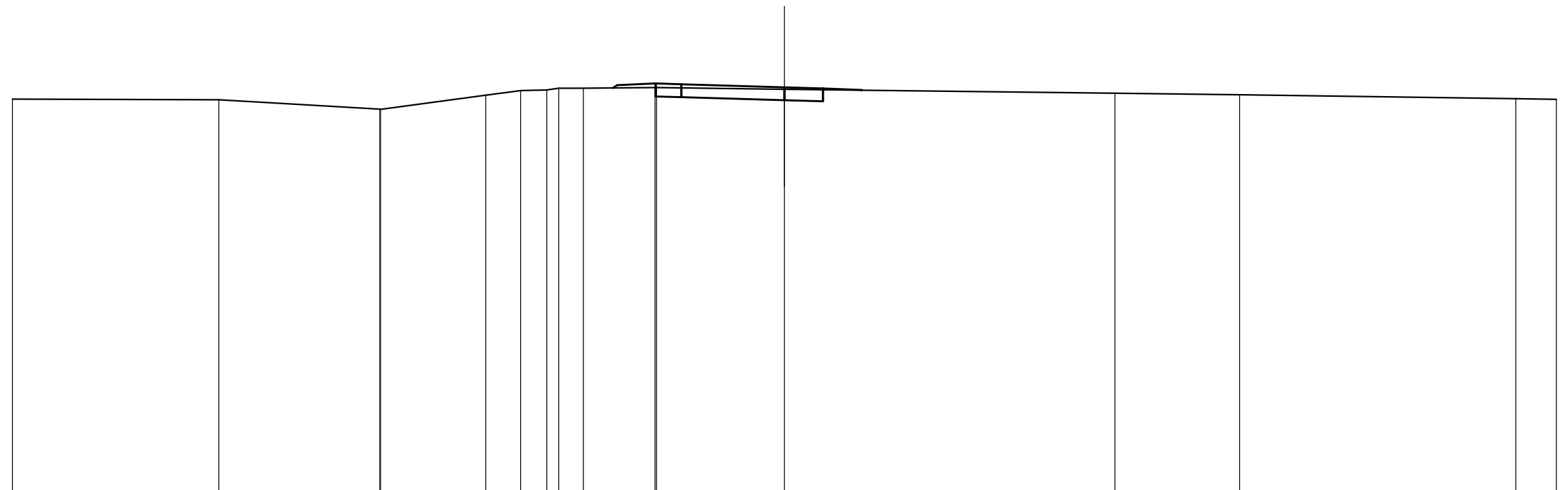

|                           |        |        |                  |        |        |                  |        |                  |  |  |                  |        |        |
|---------------------------|--------|--------|------------------|--------|--------|------------------|--------|------------------|--|--|------------------|--------|--------|
| QUOTE TERRENO             | 319,30 | 319,28 | 318,91<br>318,91 | 319,46 | 319,63 | 319,66<br>319,66 | 319,73 | 319,75<br>319,75 | 319,69   | 319,53   | 319,47           | 319,32 | 319,29 |
| DIST.PARZIALI TERRENO     | 8,03   | 6,25   | 4,09             | 1,36   | 1,01   | 0,46             | 0,96   | 2,79             | 4,96   | 12,85  | 4,84             | 10,74  | 1,58   |
| QUOTE RILEVATO            |        |        |                  |        |        |                  |        | 319,74<br>319,85 | 319,91<br>319,41<br>319,91<br>319,88<br>319,38 | 319,77<br>319,27<br>319,77<br>319,22<br>319,72 | 319,66<br>319,66 |        |        |
| DIST.PARZIALI RILEVATO    |        |        |                  |        |        |                  |        | 1,50             | 1,00   | 4,00   | 1,50             | 1,50   |        |
| QUOTE PAVIMENTATO         |        |        |                  |        |        |                  |        |                  |  |  |                  |        |        |
| DIST.PARZIALI PAVIMENTATO |        |        |                  |        |        |                  |        |                  |  |  |                  |        |        |

SS131-SVINCOLO KM 190+000

SEZIONI TRASVERSALI RAMPA 1

|          |          |
|----------|----------|
| RILEVATI |          |
| RILEVATO | 1,518 mq |

SEZIONE N. : 8  
 QT. PROGETTO : 319,635  
 DIST.PROG. : 140,000  
 DIST.PREC. : 20,000  
 DIST.SUCC. : 11,377

SCALA 1:200

QT.RIF. 303,00

|                           |        |        |  |        |        |        |      |        |        |        |        |        |        |        |        |        |        |        |        |        |        |        |        |        |        |
|---------------------------|--------|--------|--|--------|--------|--------|------|--------|--------|--------|--------|--------|--------|--------|--------|--------|--------|--------|--------|--------|--------|--------|--------|--------|--------|
| QUOTE TERRENO             | 319,23 | 319,17 |  | 318,63 | 318,60 | 318,67 |      | 319,52 | 319,53 | 319,56 |        | 319,56 | 319,56 |        | 319,49 | 319,49 |        | 319,31 |        | 319,26 | 319,25 | 319,24 |        | 319,14 | 319,11 |
| DIST.PARZIALI TERRENO     |        | 4,20   |  | 12,36  | 1,02   | 0,51   | 3,67 | 0,87   |        | 3,29   |        | 3,69   |        | 8,51   |        | 6,21   |        | 0,92   | 0,69   |        | 11,09  |        | 2,38   |        |        |
| QUOTE RILEVATO            |        |        |  |        |        |        |      |        |        | 319,56 | 319,70 | 319,76 | 319,26 | 319,74 | 319,24 |        | 319,64 | 319,14 | 319,64 | 319,60 | 319,10 | 319,60 | 319,54 | 319,43 |        |
| DIST.PARZIALI RILEVATO    |        |        |  |        |        |        |      |        |        | 1,50   | 1,00   |        | 4,00   |        | 1,50   | 1,50   |        |        |        |        |        |        |        |        |        |
| QUOTE PAVIMENTATO         |        |        |  |        |        |        |      |        |        |        |        |        |        |        |        |        |        |        |        |        |        |        |        |        |        |
| DIST.PARZIALI PAVIMENTATO |        |        |  |        |        |        |      |        |        |        |        |        |        |        |        |        |        |        |        |        |        |        |        |        |        |

SS131-SVINCOLO KM 190+000

SEZIONI TRASVERSALI RAMPA 1

|                   |          |
|-------------------|----------|
| SCAVI E BONIFICHE |          |
| STERRO            | 0,040 mq |
| RILEVATI          |          |
| RILEVATO          | 0,717 mq |
| MANUFATTI         |          |
| CANALETTA         | 0,174 mq |

SEZIONE N. : 9  
 QT. PROGETTO : 319,561  
 DIST.PROG. : 151,377  
 DIST.PREC. : 11,377

SCALA 1:200

QT.RIF. 303,00

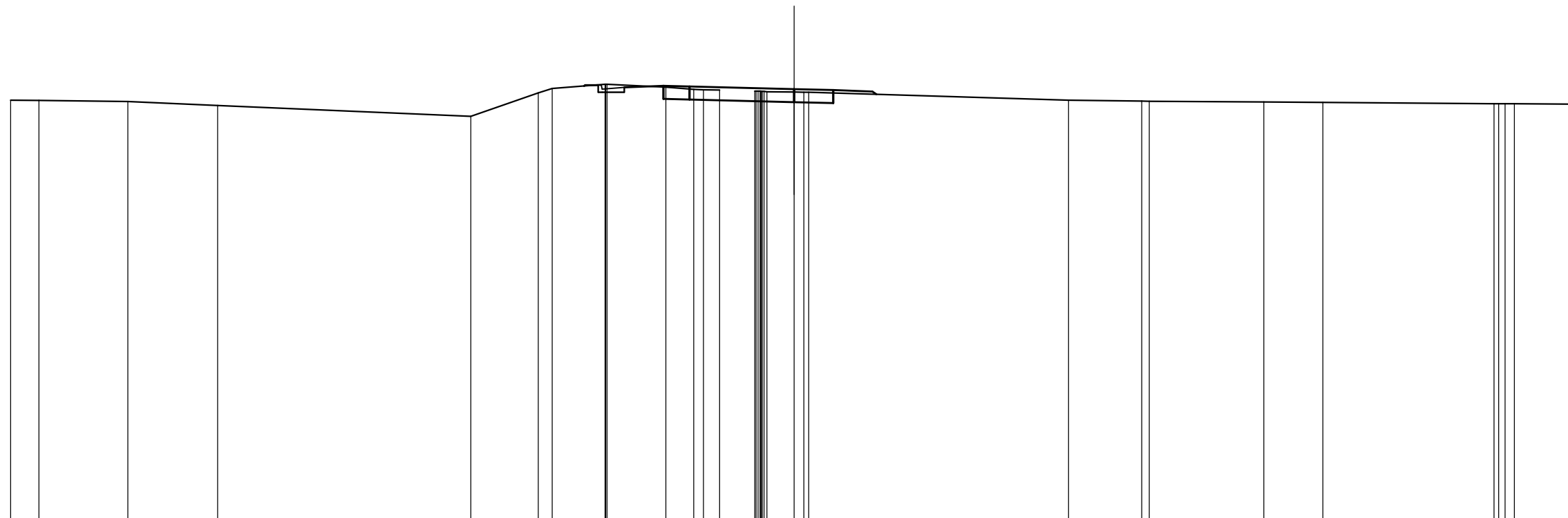

|                           |        |        |        |        |        |        |        |        |        |        |        |        |        |        |        |        |        |        |        |        |        |        |        |        |        |        |        |        |        |        |
|---------------------------|--------|--------|--------|--------|--------|--------|--------|--------|--------|--------|--------|--------|--------|--------|--------|--------|--------|--------|--------|--------|--------|--------|--------|--------|--------|--------|--------|--------|--------|--------|
| QUOTE TERRENO             | 319,13 | 319,12 | 319,08 | 318,93 | 318,52 | 319,41 | 319,58 | 319,74 | 319,74 | 319,64 | 319,55 | 319,52 | 319,53 | 319,48 | 319,48 | 319,48 | 319,48 | 319,48 | 319,48 | 319,48 | 319,48 | 319,14 | 319,10 | 319,09 | 319,07 | 319,05 | 319,00 | 319,00 | 319,00 | 318,98 |
| DIST.PARZIALI TERRENO     | 1,09   | 3,40   | 3,43   | 9,70   | 2,58   | 0,53   | 2,03   | 2,25   | 1,07   | 0,77   | 0,62   | 1,35   | 1,04   | 0,88   | 9,95   | 2,80   | 4,39   | 2,26   | 6,55   | 0,55   | 2,43   |        |        |        |        |        |        |        |        |        |
| QUOTE RILEVATO            |        |        |        |        |        |        |        | 319,68 | 319,71 | 319,63 |        |        |        | 319,69 | 319,19 | 319,69 | 319,66 | 319,16 |        |        |        |        |        |        |        |        |        |        |        |        |
| DIST.PARZIALI RILEVATO    |        |        |        |        |        |        |        | 0,50   | 1,00   | 1,50   | 1,00   | 4,00   | 1,50   | 1,50   |        |        |        |        |        |        |        |        |        |        |        |        |        |        |        |        |
| QUOTE PAVIMENTATO         |        |        |        |        |        |        |        |        |        |        |        |        |        |        |        |        |        |        |        |        |        |        |        |        |        |        |        |        |        |        |
| DIST.PARZIALI PAVIMENTATO |        |        |        |        |        |        |        |        |        |        |        |        |        |        |        |        |        |        |        |        |        |        |        |        |        |        |        |        |        |        |

SS131-SVINCOLO KM 190+000

SEZIONI TRASVERSALI RAMPA 1

SEZIONI TRASVERSALI  
RAMPA B MONODIREZIONALE



|          |          |
|----------|----------|
| RILEVATI |          |
| RILEVATO | 2,319 mq |

SEZIONE N. : 2  
 QT. PROGETTO : 319,716  
 DIST.PROG. : 20,000  
 DIST.PREC. : 20,000  
 DIST.SUCC. : 20,000

SCALA 1:200

QT.RIF. 303,00

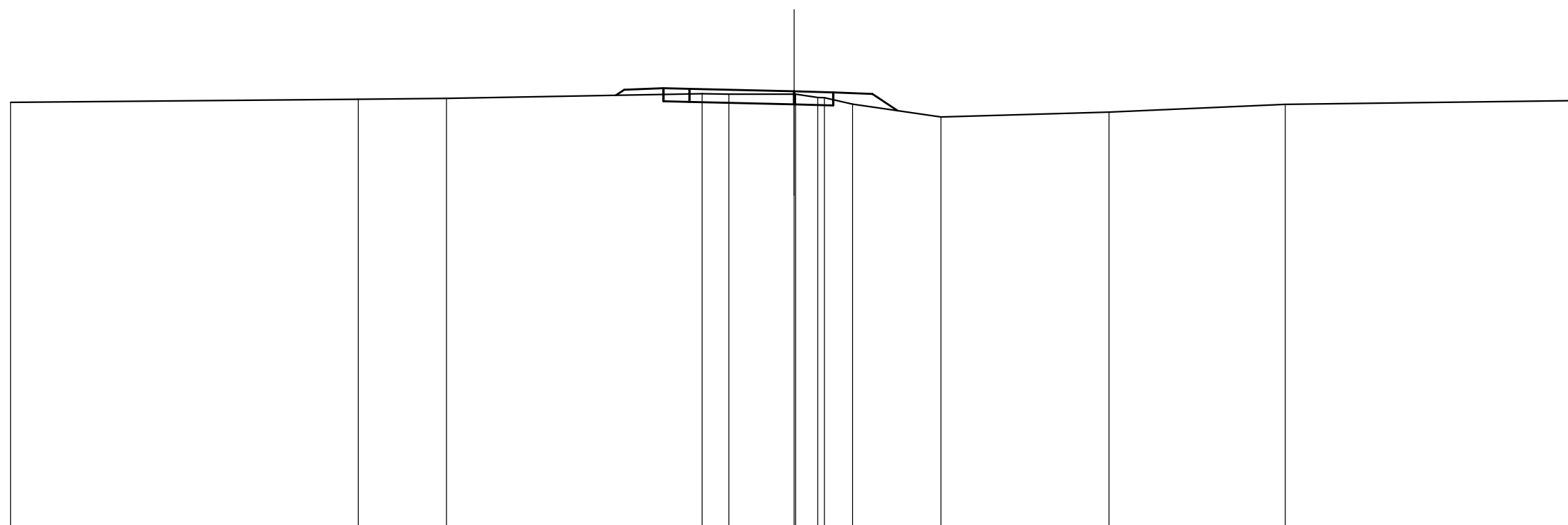

|                           |        |       |        |        |  |        |        |        |        |        |        |        |      |        |        |        |        |        |        |        |        |
|---------------------------|--------|-------|--------|--------|--|--------|--------|--------|--------|--------|--------|--------|------|--------|--------|--------|--------|--------|--------|--------|--------|
| QUOTE TERRENO             | 319,29 |       | 319,41 | 319,45 |  | 319,62 | 319,61 | 319,61 | 319,61 | 319,48 | 319,23 | 318,74 |      | 318,92 |        | 319,22 |        | 319,36 |        |        |        |
| DIST.PARZIALI TERRENO     |        | 13,32 |        | 3,38   |  | 9,78   |        | 1,03   | 2,50   | 0,85   | 1,08   | 3,39   |      | 6,43   |        | 6,75   |        | 11,20  |        |        |        |
| QUOTE RILEVATO            |        |       |        |        |  | 319,56 | 319,78 | 319,84 | 319,34 | 319,84 | 319,82 | 319,32 |      | 319,72 | 319,22 | 319,72 | 319,68 | 319,18 | 319,68 | 319,62 | 318,98 |
| DIST.PARZIALI RILEVATO    |        |       |        |        |  | 0,33   | 1,50   | 1,00   |        | 4,00   |        | 1,50   | 1,50 | 0,96   |        |        |        |        |        |        |        |
| QUOTE PAVIMENTATO         |        |       |        |        |  |        |        |        |        |        |        |        |      |        |        |        |        |        |        |        |        |
| DIST.PARZIALI PAVIMENTATO |        |       |        |        |  |        |        |        |        |        |        |        |      |        |        |        |        |        |        |        |        |

SS131-SVINCOLO KM 190+000

SEZIONI TRASVERSALI RAMPA 2

|          |          |
|----------|----------|
| RILEVATI |          |
| RILEVATO | 2,220 mq |

SEZIONE N. : 3  
 QT. PROGETTO : 319,863  
 DIST.PROG. : 40,000  
 DIST.PREC. : 20,000  
 DIST.SUCC. : 20,000

SCALA 1:200

QT.RIF. 304,00

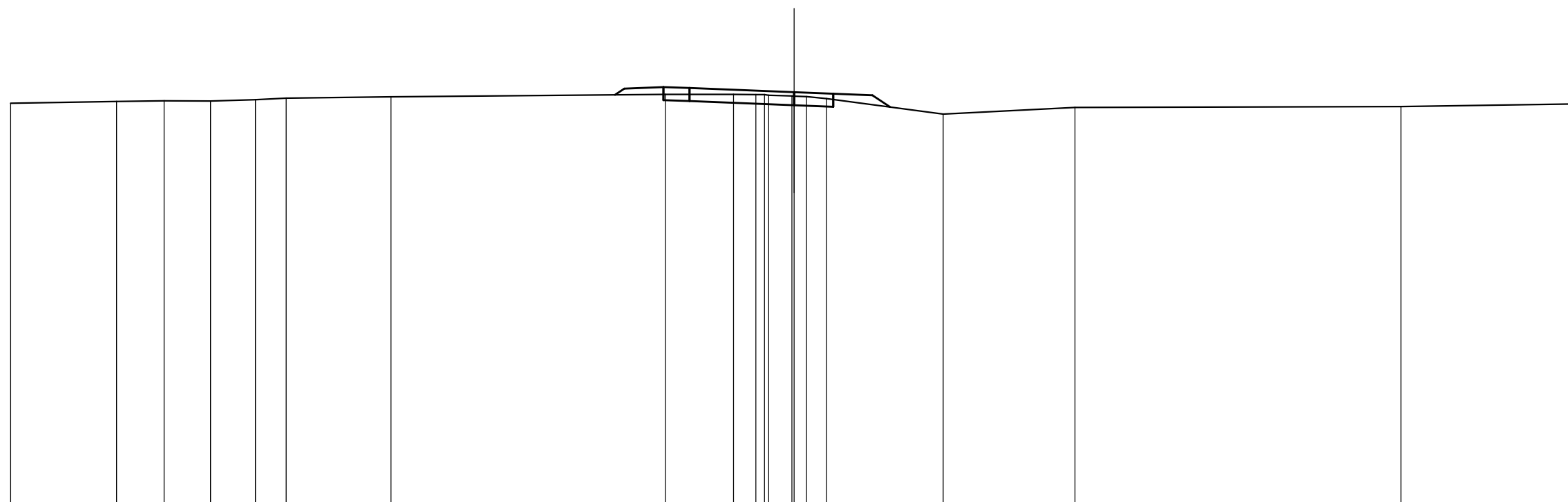

|                           |        |        |        |        |        |        |        |        |        |        |        |        |        |        |        |        |        |        |        |        |  |
|---------------------------|--------|--------|--------|--------|--------|--------|--------|--------|--------|--------|--------|--------|--------|--------|--------|--------|--------|--------|--------|--------|--|
| QUOTE TERRENO             | 319,44 | 319,51 | 319,53 | 319,53 | 319,58 | 319,64 | 319,69 | 319,78 | 319,78 | 319,77 | 319,77 | 319,74 | 319,72 | 319,71 | 319,69 | 319,62 | 319,02 | 319,28 | 319,31 | 319,41 |  |
| DIST.PARZIALI TERRENO     | 4,06   | 1,82   | 1,78   | 1,72   | 1,18   | 4,01   | 10,51  | 2,60   | 0,86   | 0,33   | 0,89   | 0,47   | 0,77   | 4,47   | 5,05   | 12,48  | 6,76   |        |        |        |  |
| QUOTE RILEVATO            |        |        |        |        |        |        |        |        | 319,76 | 320,00 | 320,06 | 319,56 | 320,06 | 320,02 | 319,52 |        |        |        |        |        |  |
| DIST.PARZIALI RILEVATO    |        |        |        |        |        |        |        |        | 0,36   | 1,50   | 1,00   | 4,00   | 1,50   | 1,50   | 0,68   |        |        |        |        |        |  |
| QUOTE PAVIMENTATO         |        |        |        |        |        |        |        |        |        |        |        |        |        |        |        |        |        |        |        |        |  |
| DIST.PARZIALI PAVIMENTATO |        |        |        |        |        |        |        |        |        |        |        |        |        |        |        |        |        |        |        |        |  |

SS131-SVINCOLO KM 190+000

SEZIONI TRASVERSALI RAMPA 2

|          |          |
|----------|----------|
| RILEVATI |          |
| RILEVATO | 6,181 mq |

SEZIONE N. : 4  
 QT. PROGETTO : 320,299  
 DIST.PROG. : 60,000  
 DIST.PREC. : 20,000  
 DIST.SUCC. : 20,000

SCALA 1:200

QT.RIF. 304,00

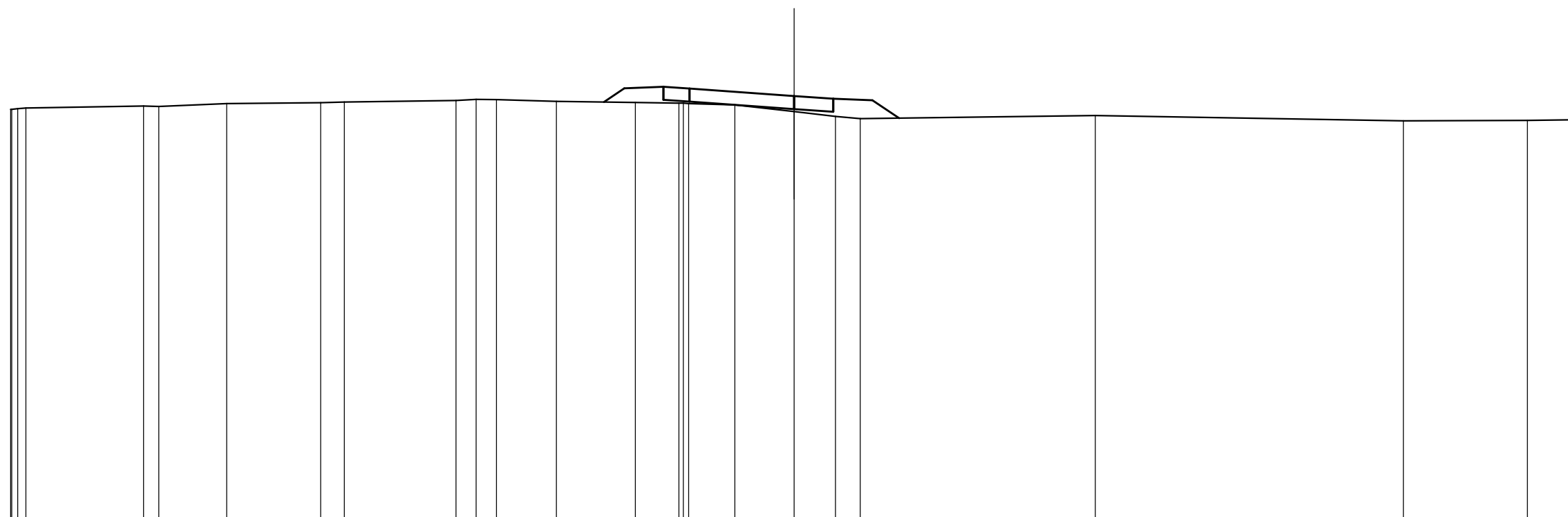

|                           |                                      |                  |        |                  |                            |        |                  |  |        |  |                  |        |        |                  |
|---------------------------|--------------------------------------|------------------|--------|------------------|----------------------------|--------|------------------|--|--------|--|------------------|--------|--------|------------------|
| QUOTE TERRENO             | 319,79<br>319,79<br>319,82<br>319,84 | 319,91<br>319,90 | 320,00 | 320,04<br>320,07 | 320,13<br>320,17<br>320,16 | 320,10 | 320,05           | 320,02<br>320,02<br>320,01                     | 319,96 | 319,70   | 319,52<br>319,43 | 319,55 | 319,35 | 319,36<br>319,39 |
| DIST.PARZIALI TERRENO     | 4,50                                 | 0,58<br>2,60     | 3,59   | 0,91<br>4,27     | 0,77<br>0,78<br>2,29       | 3,03   | 1,67             | 1,77   | 2,27   | 1,59<br>0,95   | 8,99             | 11,80  | 4,75   | 1,92             |
| QUOTE RILEVATO            |                                      |                  |        |                  |                            |        | 320,07<br>320,59 | 320,65<br>320,15<br>320,65<br>320,58<br>320,08 |        | 320,30<br>319,80<br>320,30<br>320,19<br>319,69<br>320,19 | 320,13<br>319,45 |        |        |                  |
| DIST.PARZIALI RILEVATO    |                                      |                  |        |                  |                            |        | 0,78             | 1,50<br>1,00                                   | 4,00   | 1,50<br>1,50   | 1,03             |        |        |                  |
| QUOTE PAVIMENTATO         |                                      |                  |        |                  |                            |        |                  |  |        |  |                  |        |        |                  |
| DIST.PARZIALI PAVIMENTATO |                                      |                  |        |                  |                            |        |                  |  |        |  |                  |        |        |                  |

SS131-SVINCOLO KM 190+000

SEZIONI TRASVERSALI RAMPA 2



|          |           |
|----------|-----------|
| RILEVATI |           |
| RILEVATO | 10,461 mq |

SEZIONE N. : 5  
 QT. PROGETTO : 320,803  
 DIST.PROG. : 80,000  
 DIST.PREC. : 20,000  
 DIST.SUCC. : 20,000

SCALA 1:200

QT.RIF. 305,00

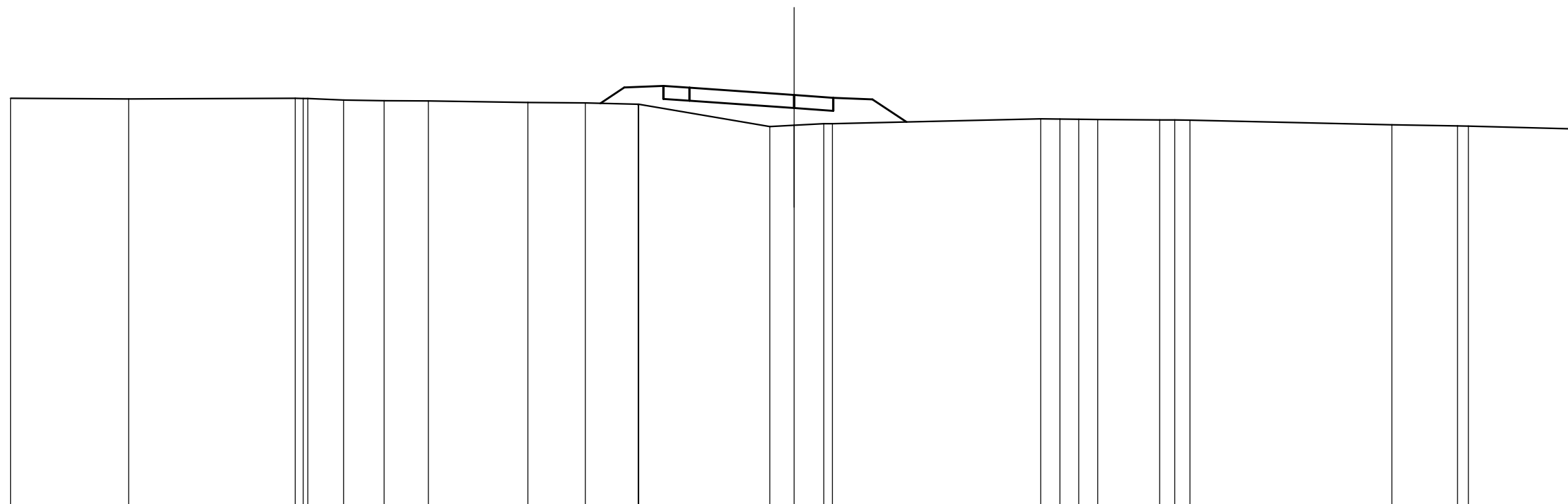

|                           |        |        |        |        |        |        |        |        |        |        |        |        |        |        |        |        |        |        |        |        |        |        |        |        |        |        |
|---------------------------|--------|--------|--------|--------|--------|--------|--------|--------|--------|--------|--------|--------|--------|--------|--------|--------|--------|--------|--------|--------|--------|--------|--------|--------|--------|--------|
| QUOTE TERRENO             | 320,67 | 320,65 | 320,67 | 320,67 | 320,61 | 320,58 | 320,58 | 320,52 | 320,50 | 320,45 | 320,45 | 319,59 | 319,64 | 319,70 | 319,70 | 319,89 | 319,88 | 319,88 | 319,87 | 319,85 | 319,85 | 319,84 | 319,66 | 319,62 | 319,61 | 319,50 |
| DIST.PARZIALI TERRENO     | 4,52   | 6,38   | 1,37   | 1,55   | 1,70   | 3,81   | 2,21   | 2,02   | 5,02   | 0,93   | 1,13   | 0,33   | 7,98   | 0,74   | 0,71   | 0,73   | 2,37   | 0,57   | 0,59   | 7,73   | 2,51   | 0,41   | 4,19   |        |        |        |
| QUOTE RILEVATO            |        |        |        |        |        |        |        |        | 320,48 | 321,09 | 321,15 | 320,65 | 321,15 | 321,08 | 320,58 | 320,80 | 320,30 | 320,80 | 320,70 | 320,20 | 320,70 | 320,64 | 319,77 |        |        |        |
| DIST.PARZIALI RILEVATO    |        |        |        |        |        |        |        |        | 0,91   | 1,50   | 1,00   | 4,00   | 1,50   | 1,50   | 1,30   |        |        |        |        |        |        |        |        |        |        |        |
| QUOTE PAVIMENTATO         |        |        |        |        |        |        |        |        |        |        |        |        |        |        |        |        |        |        |        |        |        |        |        |        |        |        |
| DIST.PARZIALI PAVIMENTATO |        |        |        |        |        |        |        |        |        |        |        |        |        |        |        |        |        |        |        |        |        |        |        |        |        |        |

SS131-SVINCOLO KM 190+000

SEZIONI TRASVERSALI RAMPA 2

|          |          |
|----------|----------|
| RILEVATI |          |
| RILEVATO | 6,876 mq |

SEZIONE N. : 6  
 QT. PROGETTO : 321,087  
 DIST.PROG. : 100,000  
 DIST.PREC. : 20,000  
 DIST.SUCC. : 20,000

SCALA 1:200

QT.RIF. 305,00

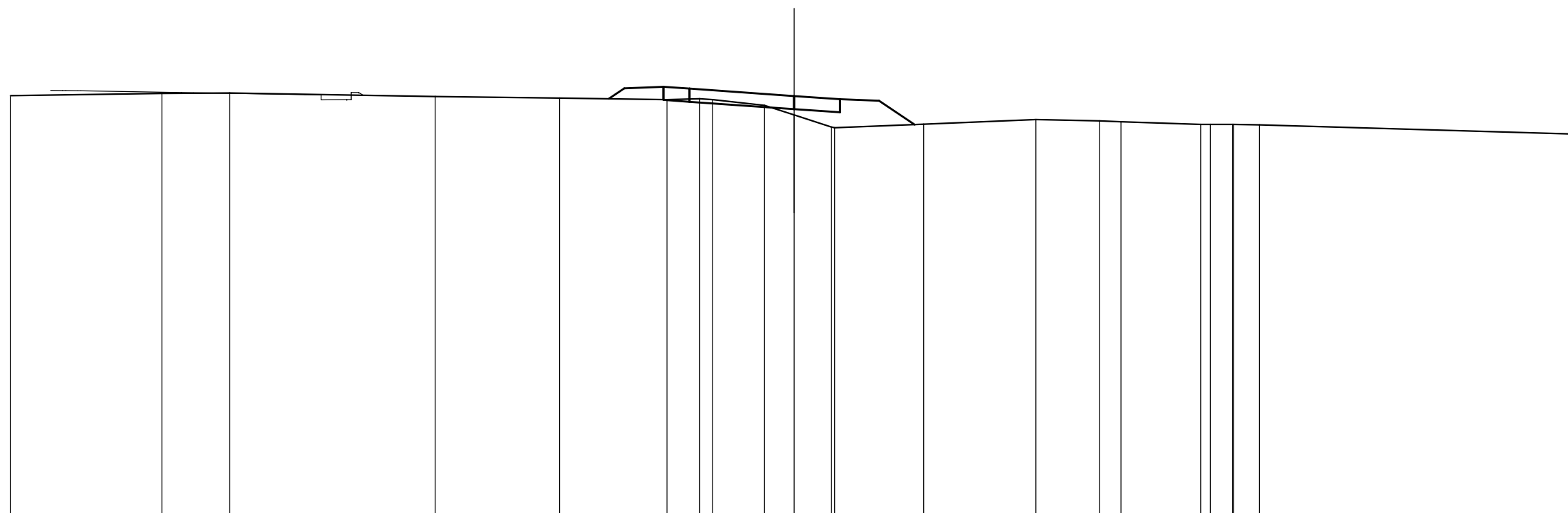

|                           |        |        |        |        |        |        |        |        |        |        |        |        |        |        |        |        |        |        |        |        |  |
|---------------------------|--------|--------|--------|--------|--------|--------|--------|--------|--------|--------|--------|--------|--------|--------|--------|--------|--------|--------|--------|--------|--|
| QUOTE TERRENO             | 321,10 | 321,18 | 321,20 | 321,07 | 321,01 | 320,95 | 320,98 | 320,94 | 320,73 | 320,36 | 319,90 | 320,01 | 320,19 | 320,13 | 320,11 | 320,00 | 320,00 | 320,00 | 319,98 | 319,62 |  |
| DIST.PARZIALI TERRENO     | 5,80   | 2,60   | 7,87   | 4,76   | 4,11   | 1,25   | 0,50   | 1,98   | 1,13   | 1,43   | 3,41   | 4,29   | 2,45   | 0,82   | 3,05   | 0,37   | 0,85   | 0,98   | 12,19  |        |  |
| QUOTE RILEVATO            |        |        |        |        |        | 320,98 | 321,38 | 321,44 | 320,94 | 321,44 | 321,37 | 320,87 | 321,09 | 320,59 | 321,09 | 320,96 | 320,46 | 320,96 | 320,90 | 319,99 |  |
| DIST.PARZIALI RILEVATO    |        |        |        |        |        | 0,59   | 1,50   | 1,00   | 4,00   | 1,75   | 1,50   | 1,37   |        |        |        |        |        |        |        |        |  |
| QUOTE PAVIMENTATO         |        |        |        |        |        |        |        |        |        |        |        |        |        |        |        |        |        |        |        |        |  |
| DIST.PARZIALI PAVIMENTATO |        |        |        |        |        |        |        |        |        |        |        |        |        |        |        |        |        |        |        |        |  |

SS131-SVINCOLO KM 190+000

SEZIONI TRASVERSALI RAMPA 2

|                   |          |
|-------------------|----------|
| SCAVI E BONIFICHE |          |
| STERRO            | 0,040 mq |
| RILEVATI          |          |
| RILEVATO          | 1,287 mq |
| MANUFATTI         |          |
| CANALETTA         | 0,174 mq |

SEZIONE N. : 7  
 QT. PROGETTO : 321,325  
 DIST.PROG. : 120,000  
 DIST.PREC. : 20,000  
 DIST.SUCC. : 20,000

SCALA 1:200

QT.RIF. 305,00

|                           |        |        |        |        |        |        |        |        |        |        |        |        |        |        |        |        |        |        |        |        |        |        |        |        |        |        |        |        |        |        |        |        |        |        |      |  |  |
|---------------------------|--------|--------|--------|--------|--------|--------|--------|--------|--------|--------|--------|--------|--------|--------|--------|--------|--------|--------|--------|--------|--------|--------|--------|--------|--------|--------|--------|--------|--------|--------|--------|--------|--------|--------|------|--|--|
| QUOTE TERRENO             | 321,29 | 321,31 | 321,35 | 321,47 | 321,54 | 321,52 | 321,49 | 321,33 | 321,31 | 321,27 | 321,01 | 320,86 | 320,21 | 319,98 | 320,01 | 320,01 | 320,01 | 320,00 | 320,00 | 320,01 | 320,12 | 320,09 | 320,09 | 319,94 | 319,79 | 319,78 | 319,78 | 319,77 | 319,77 | 319,77 | 319,77 | 319,77 | 319,77 | 319,77 |      |  |  |
| DIST.PARZIALI TERRENO     | 1,54   | 1,33   | 9,96   | 5,19   | 0,55   | 1,65   | 7,56   | 2,21   | 2,93   | 0,82   | 0,93   | 2,07   | 0,64   | 0,90   | 0,39   | 0,64   | 1,37   | 0,58   | 0,63   | 0,38   | 0,41   | 0,33   | 6,28   | 5,25   | 1,18   | 1,05   | 0,61   | 0,61   | 0,61   | 0,61   | 0,61   | 0,61   | 0,61   | 0,61   | 0,61 |  |  |
| QUOTE RILEVATO            |        |        |        |        |        |        |        | 321,42 | 321,55 | 321,61 | 321,61 | 321,55 | 321,05 |        |        |        |        |        |        |        |        |        |        |        |        |        |        |        |        |        |        |        |        |        |      |  |  |
| DIST.PARZIALI RILEVATO    |        |        |        |        |        |        |        | 1,50   | 1,00   | 4,00   | 1,75   | 1,00   | 1,50   | 0,73   |        |        |        |        |        |        |        |        |        |        |        |        |        |        |        |        |        |        |        |        |      |  |  |
| QUOTE PAVIMENTATO         |        |        |        |        |        |        |        |        |        |        |        |        |        |        |        |        |        |        |        |        |        |        |        |        |        |        |        |        |        |        |        |        |        |        |      |  |  |
| DIST.PARZIALI PAVIMENTATO |        |        |        |        |        |        |        |        |        |        |        |        |        |        |        |        |        |        |        |        |        |        |        |        |        |        |        |        |        |        |        |        |        |        |      |  |  |

SS131-SVINCOLO KM 190+000

SEZIONI TRASVERSALI RAMPA 2

|          |          |
|----------|----------|
| RILEVATI |          |
| RILEVATO | 0,053 mq |

SEZIONE N. : 8  
 QT. PROGETTO : 321,563  
 DIST.PROG. : 140,000  
 DIST.PREC. : 20,000  
 DIST.SUCC. : 20,000

SCALA 1:200

QT.RIF. 305,00

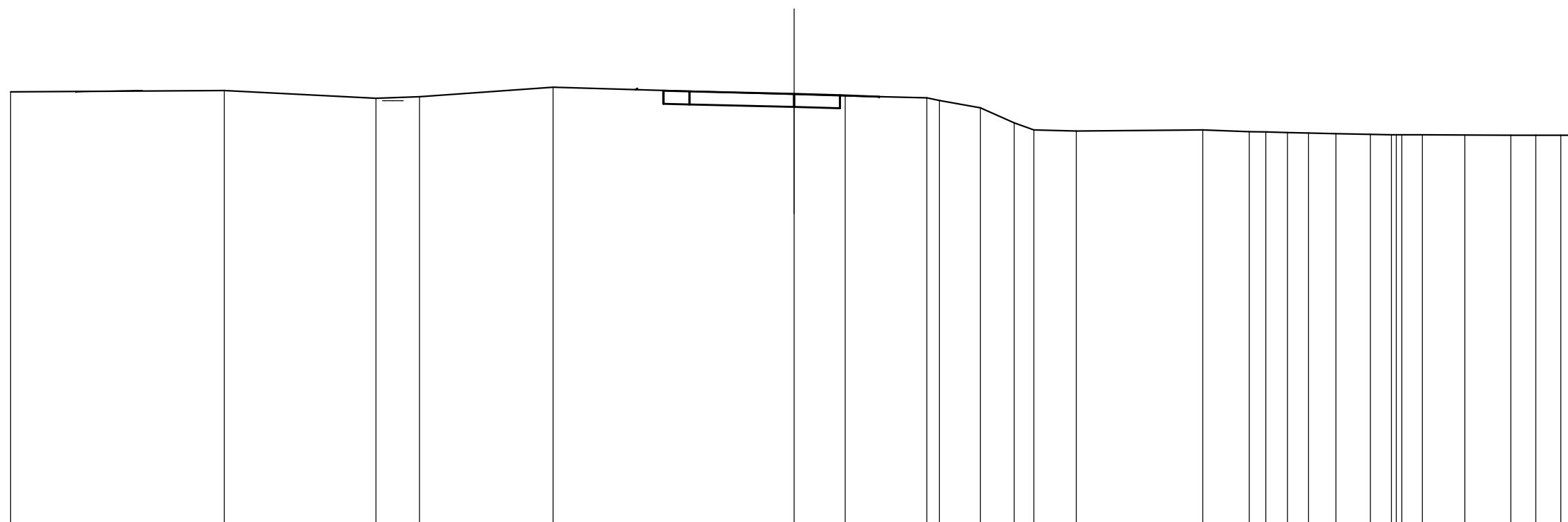

|                           |        |        |        |        |        |        |        |        |        |        |        |        |        |        |        |        |        |        |        |        |        |        |        |        |        |        |        |        |        |
|---------------------------|--------|--------|--------|--------|--------|--------|--------|--------|--------|--------|--------|--------|--------|--------|--------|--------|--------|--------|--------|--------|--------|--------|--------|--------|--------|--------|--------|--------|--------|
| QUOTE TERRENO             | 321,64 | 321,69 | 321,40 | 321,45 | 321,82 | 321,55 | 321,49 | 321,42 | 321,31 | 321,03 | 320,46 | 320,19 | 320,15 | 320,19 | 320,12 | 320,11 | 320,09 | 320,07 | 320,04 | 320,02 | 320,00 | 320,00 | 320,00 | 320,00 | 319,99 | 319,99 | 319,98 | 319,98 | 319,98 |
| DIST.PARZIALI TERRENO     | 8,18   | 5,81   | 1,67   | 5,11   | 9,23   | 1,95   | 3,12   | 0,48   | 1,57   | 1,29   | 0,76   | 1,62   | 4,85   | 1,78   | 0,63   | 0,83   | 0,80   | 1,05   | 1,32   | 0,81   | 0,79   | 1,62   | 1,76   | 0,95   | 0,96   | 0,88   |        |        |        |
| QUOTE RILEVATO            |        |        |        |        |        |        |        | 321,72 | 321,77 | 321,19 | 321,69 | 321,66 | 321,16 |        |        |        |        |        |        |        |        |        |        |        |        |        |        |        |        |
| DIST.PARZIALI RILEVATO    |        |        |        |        |        |        |        | 1,00   | 1,00   | 4,00   | 1,75   | 1,50   |        |        |        |        |        |        |        |        |        |        |        |        |        |        |        |        |        |
| QUOTE PAVIMENTATO         |        |        |        |        |        |        |        |        |        |        |        |        |        |        |        |        |        |        |        |        |        |        |        |        |        |        |        |        |        |
| DIST.PARZIALI PAVIMENTATO |        |        |        |        |        |        |        |        |        |        |        |        |        |        |        |        |        |        |        |        |        |        |        |        |        |        |        |        |        |

SS131-SVINCOLO KM 190+000

SEZIONI TRASVERSALI RAMPA 2

|                   |          |
|-------------------|----------|
| SCAVI E BONIFICHE |          |
| STERRO            | 0,095 mq |
| RILEVATI          |          |
| RILEVATO          | 0,127 mq |
| MANUFATTI         |          |
| CANALETTA         | 0,174 mq |

SEZIONE N. : 9  
 QT. PROGETTO : 321,777  
 DIST.PROG. : 160,000  
 DIST.PREC. : 20,000  
 DIST.SUCC. : 20,000

SCALA 1:200

QT.RIF. 305,00

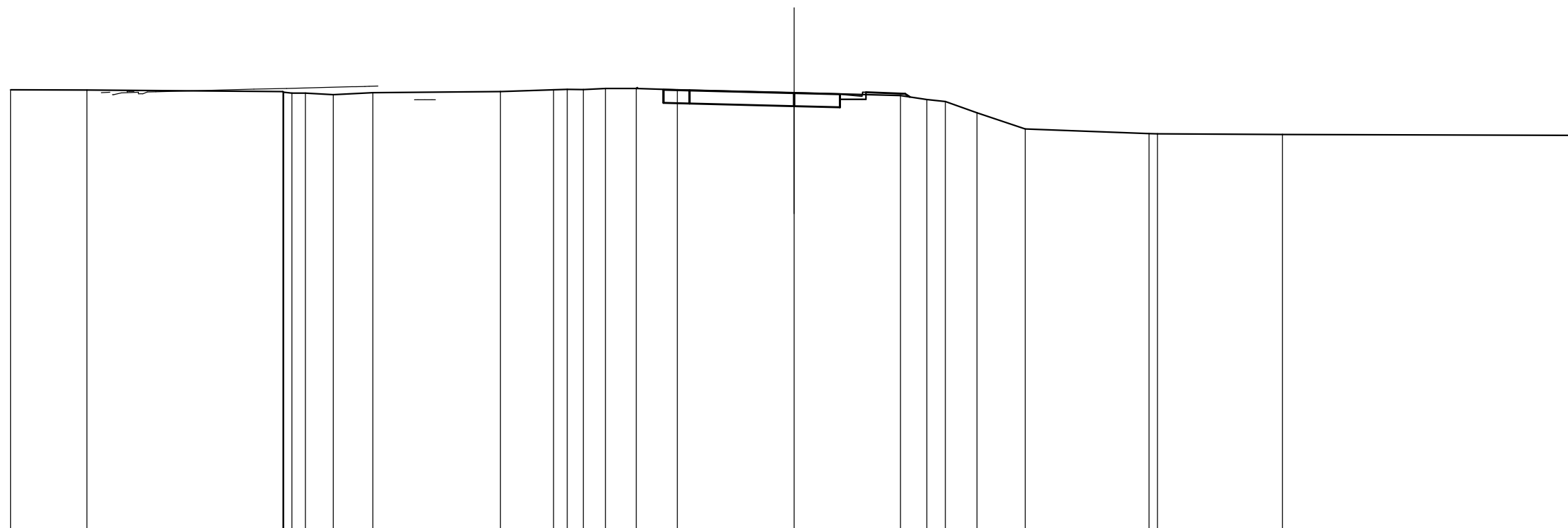

|                           |        |        |        |        |        |        |        |        |        |        |        |        |        |        |        |        |        |        |        |        |        |        |        |        |  |
|---------------------------|--------|--------|--------|--------|--------|--------|--------|--------|--------|--------|--------|--------|--------|--------|--------|--------|--------|--------|--------|--------|--------|--------|--------|--------|--|
| QUOTE TERRENO             | 321,90 | 321,90 | 321,83 | 321,81 | 321,78 | 321,72 | 321,79 | 321,84 | 321,90 | 321,92 | 321,91 | 321,95 | 321,96 | 321,91 | 321,79 | 321,69 | 321,53 | 321,46 | 321,03 | 320,40 | 320,23 | 320,22 | 320,20 | 320,16 |  |
| DIST.PARZIALI TERRENO     | 2,93   | 7,50   | 0,52   | 1,07   | 1,51   | 4,89   | 2,03   | 0,52   | 0,62   | 0,85   | 1,18   | 1,58   | 4,47   | 4,08   | 1,00   | 0,72   | 1,21   | 1,84   | 4,74   | 4,78   | 11,31  |        |        |        |  |
| QUOTE RILEVATO            |        |        |        |        |        |        |        |        |        |        |        |        | 321,96 | 321,98 | 321,40 | 321,90 | 321,88 | 321,38 |        |        |        |        |        |        |  |
| DIST.PARZIALI RILEVATO    |        |        |        |        |        |        |        |        |        |        |        |        | 1,00   | 1,00   | 4,00   | 1,75   | 1,00   | 1,50   |        |        |        |        |        |        |  |
| QUOTE PAVIMENTATO         |        |        |        |        |        |        |        |        |        |        |        |        |        |        |        |        |        |        |        |        |        |        |        |        |  |
| DIST.PARZIALI PAVIMENTATO |        |        |        |        |        |        |        |        |        |        |        |        |        |        |        |        |        |        |        |        |        |        |        |        |  |

SS131-SVINCOLO KM 190+000

SEZIONI TRASVERSALI RAMPA 2

|                   |          |
|-------------------|----------|
| SCAVI E BONIFICHE |          |
| STERRO            | 0,031 mq |
| RILEVATI          |          |
| RILEVATO          | 0,154 mq |

SEZIONE N. : 10  
 QT. PROGETTO : 321,985  
 DIST.PROG. : 180,000  
 DIST.PREC. : 20,000  
 DIST.SUCC. : 3,716

SCALA 1:200

QT.RIF. 305,00

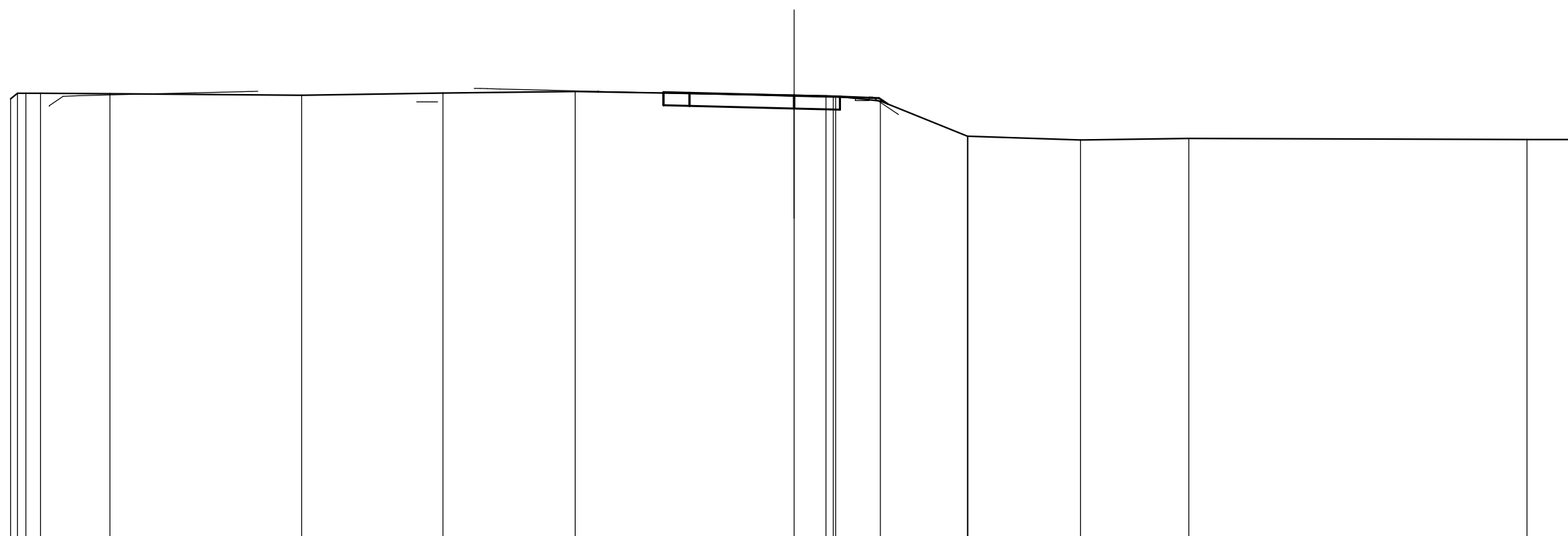

|                           |                                      |        |        |        |        |                  |                                      |                            |                            |                  |        |        |        |
|---------------------------|--------------------------------------|--------|--------|--------|--------|------------------|--------------------------------------|----------------------------|----------------------------|------------------|--------|--------|--------|
| QUOTE TERRENO             | 321,86<br>321,07<br>322,07<br>322,07 | 322,05 | 321,99 | 322,07 | 322,13 | 321,99           | 321,97<br>321,96<br>321,95           | 321,77                     | 320,42<br>320,42<br>320,42 | 320,28           | 320,34 | 320,29 | 320,29 |
| DIST.PARZIALI TERRENO     | 0,56                                 | 2,65   | 7,34   | 5,41   | 5,06   | 8,38             | 1,22                                 | 1,71                       | 3,34                       | 4,31             | 4,15   | 12,95  | 1,94   |
| QUOTE RILEVATO            |                                      |        |        |        |        | 322,12<br>322,13 | 321,61<br>322,11<br>322,08<br>321,58 | 321,98<br>321,48<br>321,98 | 321,94<br>321,44<br>321,94 | 321,88<br>321,66 |        |        |        |
| DIST.PARZIALI RILEVATO    |                                      |        |        |        |        | 2,50             | 1,00                                 | 4,00                       | 1,75                       | 1,50             | 0,33   |        |        |
| QUOTE PAVIMENTATO         |                                      |        |        |        |        |                  |                                      |                            |                            |                  |        |        |        |
| DIST.PARZIALI PAVIMENTATO |                                      |        |        |        |        |                  |                                      |                            |                            |                  |        |        |        |

SS131-SVINCOLO KM 190+000

SEZIONI TRASVERSALI RAMPA 2

|                   |          |
|-------------------|----------|
| SCAVI E BONIFICHE |          |
| STERRO            | 0,029 mq |

|          |          |
|----------|----------|
| RILEVATI |          |
| RILEVATO | 0,671 mq |

SEZIONE N. : 11  
 QT. PROGETTO : 322,023  
 DIST.PROG. : 183,716  
 DIST.PREC. : 3,716

SCALA 1:200

QT.RIF. 305,00

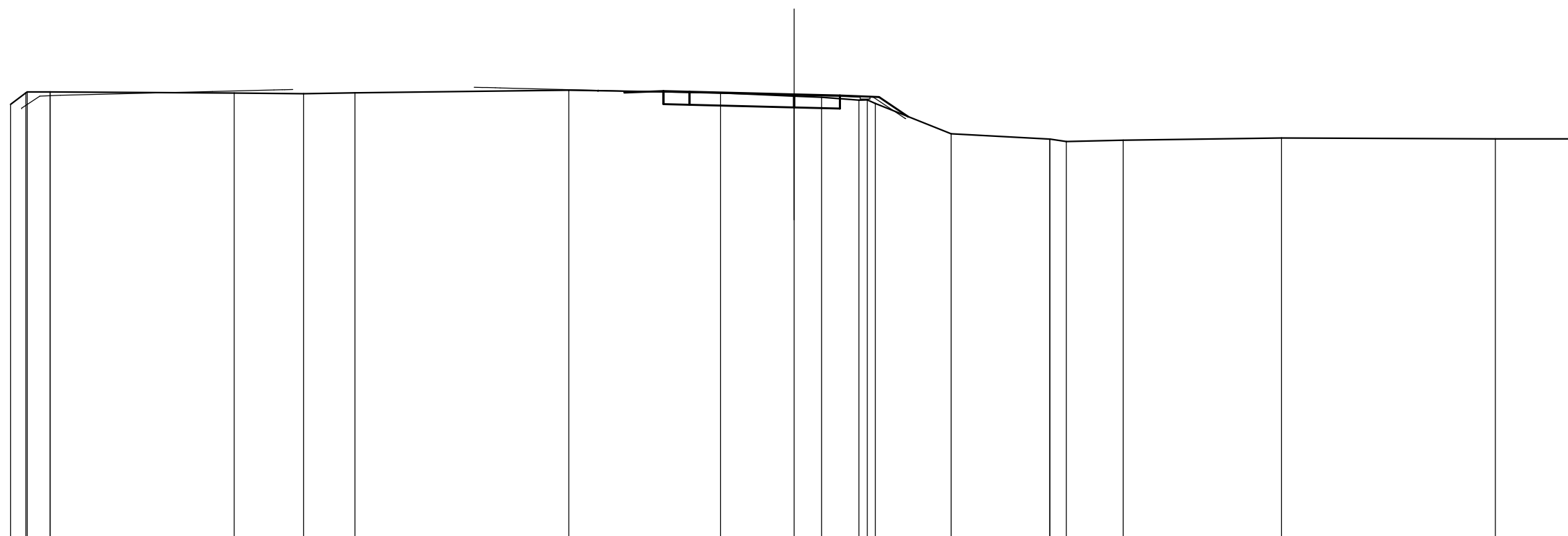

|                           |                                      |        |        |        |                            |  |                            |                                      |        |                            |        |        |        |        |
|---------------------------|--------------------------------------|--------|--------|--------|----------------------------|--|----------------------------|--------------------------------------|--------|----------------------------|--------|--------|--------|--------|
| QUOTE TERRENO             | 321,64<br>322,08<br>322,12<br>322,12 | 322,07 | 322,05 | 322,08 | 322,18                     | 322,08   | 321,96<br>321,91           | 321,80<br>321,80<br>321,88           | 320,52 | 320,31<br>320,31<br>320,22 | 320,27 | 320,35 | 320,33 | 320,32 |
| DIST.PARZIALI TERRENO     | 0,59<br>0,87                         | 7,05   | 2,66   | 1,96   | 8,19                       | 5,81   | 2,82<br>1,05<br>1,43       | 2,91                                 | 3,77   | 0,63<br>2,18               | 6,06   | 8,19   | 3,15   |        |
| QUOTE RILEVATO            |                                      |        |        |        | 322,16<br>322,17<br>322,09 | 322,15<br>321,65<br>322,15<br>322,12<br>321,62 | 322,02<br>321,52<br>322,02 | 321,98<br>321,48<br>321,98<br>321,92 | 321,17 |                            |        |        |        |        |
| DIST.PARZIALI RILEVATO    |                                      |        |        |        | 1,00                       | 1,50<br>1,00                                   | 4,00                       | 1,75<br>1,50                         | 1,12   |                            |        |        |        |        |
| QUOTE PAVIMENTATO         |                                      |        |        |        |                            |  |                            |                                      |        |                            |        |        |        |        |
| DIST.PARZIALI PAVIMENTATO |                                      |        |        |        |                            |  |                            |                                      |        |                            |        |        |        |        |

SS131-SVINCOLO KM 190+000

SEZIONI TRASVERSALI RAMPA 2

SEZIONI TRASVERSALI  
RAMPA C MONODIREZIONALE



|                   |          |
|-------------------|----------|
| SCAVI E BONIFICHE |          |
| STERRO            | 0,195 mq |
| RILEVATI          |          |
| RILEVATO          | 1,895 mq |

SEZIONE N. : 1  
 QT. PROGETTO : 322,027  
 DIST.PROG. : 0,000  
 DIST.SUCC. : 20,000

SCALA 1:200

QT.RIF. 305,00

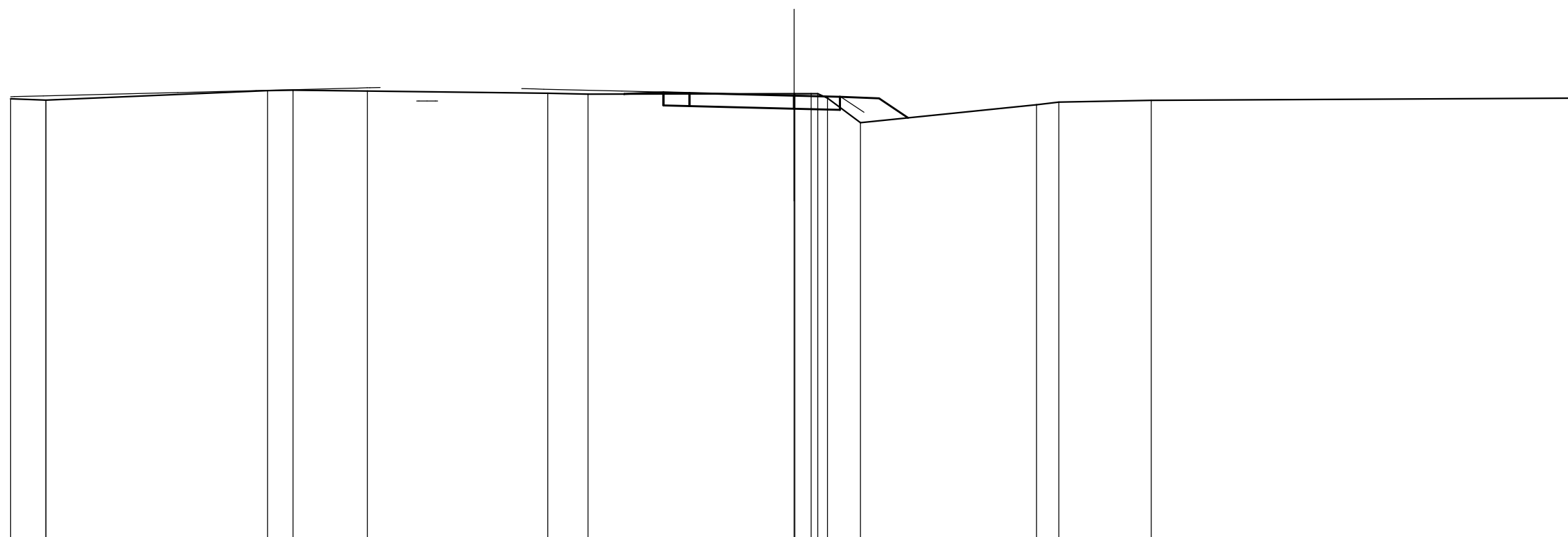

|                           |        |        |        |        |        |        |        |        |        |        |        |        |        |        |        |        |
|---------------------------|--------|--------|--------|--------|--------|--------|--------|--------|--------|--------|--------|--------|--------|--------|--------|--------|
| QUOTE TERRENO             | 321,90 | 321,85 | 321,85 | 322,22 | 322,24 | 322,20 | 322,12 | 322,08 | 322,10 | 322,10 | 322,10 | 322,10 | 321,68 | 321,78 | 321,85 | 321,93 |
| DIST.PARZIALI TERRENO     | 1,35   |        | 8,48   | 0,97   | 2,84   |        | 6,91   | 1,54   | 7,89   | 0,63   | 0,37   | 1,26   | 6,74   | 0,86   | 3,54   | 16,32  |
| QUOTE RILEVATO            |        |        |        |        |        |        |        |        | 322,08 | 322,09 | 322,15 | 321,65 | 322,15 | 322,13 | 321,63 |        |
| DIST.PARZIALI RILEVATO    |        |        |        |        |        |        |        |        | 1,50   | 1,00   | 4,00   |        | 1,75   | 1,50   | 1,11   |        |
| QUOTE PAVIMENTATO         |        |        |        |        |        |        |        |        |        |        |        |        |        |        |        |        |
| DIST.PARZIALI PAVIMENTATO |        |        |        |        |        |        |        |        |        |        |        |        |        |        |        |        |

PROGETTO

SEZIONI TRASVERSALI RAMPA 3

FOGLIO  
 1  
 DI 199

|                   |          |
|-------------------|----------|
| SCAVI E BONIFICHE |          |
| STERRO            | 0,582 mq |
| RILEVATI          |          |
| RILEVATO          | 0,069 mq |
| MANUFATTI         |          |
| CANALETTA         | 0,348 mq |

SEZIONE N. : 2  
 QT. PROGETTO : 321,808  
 DIST.PROG. : 20,000  
 DIST.PREC. : 20,000  
 DIST.SUCC. : 20,000

SCALA 1:200

QT.RIF. 306,00

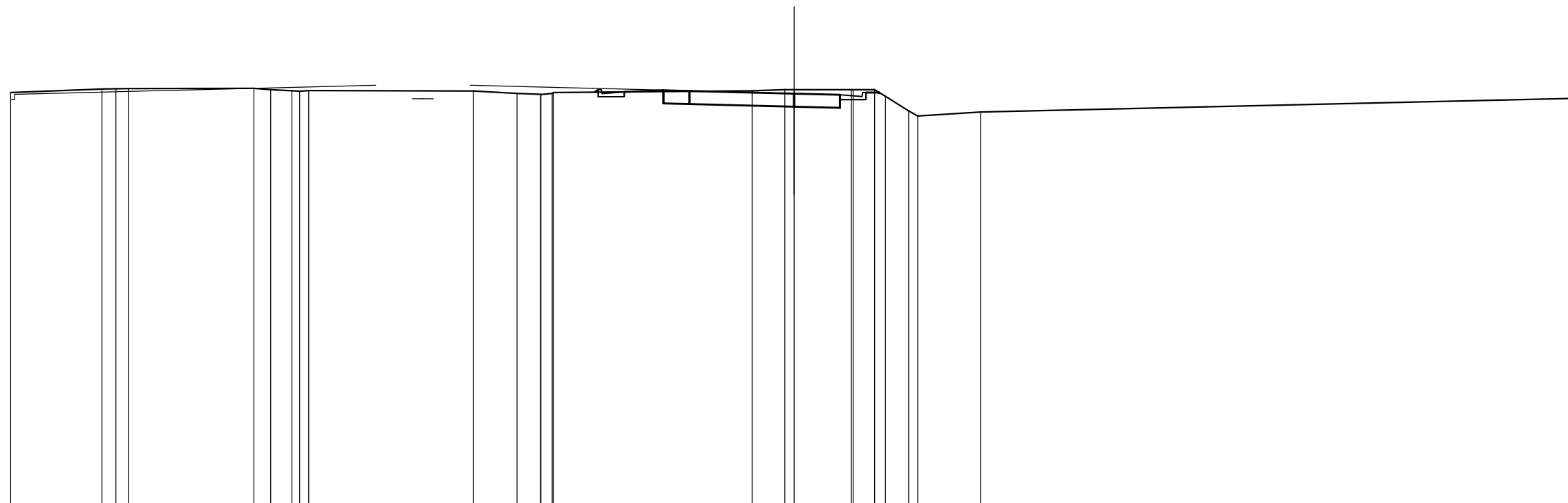

|                           |        |                            |                  |                                      |        |  |        |                  |  |                              |        |       |
|---------------------------|--------|----------------------------|------------------|--------------------------------------|--------|--|--------|------------------|--|------------------------------|--------|-------|
| QUOTE TERRENO             | 321,85 | 321,98<br>321,99<br>322,00 | 322,01<br>321,95 | 321,92<br>321,90<br>321,90<br>321,92 | 321,91 | 321,81<br>321,78<br>321,77<br>321,82<br>321,85 | 321,92 | 321,95<br>321,95 | 321,96<br>321,96<br>321,96<br>321,70<br>321,14<br>320,95 | 321,10                       | 321,63 |       |
| DIST.PARZIALI TERRENO     | 3,50   | 0,53<br>0,48               | 4,81             | 0,64<br>0,81<br>0,35                 | 6,30   | 1,67<br>0,90<br>0,43                           | 7,61   | 1,25<br>0,38     | 2,20   | 0,82<br>0,41<br>0,89<br>0,35 | 2,40   | 22,86 |
| QUOTE RILEVATO            |        |                            |                  |                                      |        |  |        |                  |  |                              |        |       |
| DIST.PARZIALI RILEVATO    |        |                            |                  |                                      |        |  |        |                  |  |                              |        |       |
| QUOTE PAVIMENTATO         |        |                            |                  |                                      |        |  |        |                  |  |                              |        |       |
| DIST.PARZIALI PAVIMENTATO |        |                            |                  |                                      |        |  |        |                  |  |                              |        |       |

PROGETTO

SEZIONI TRASVERSALI RAMPA 3

FOGLIO  
1  
DI 199

|                   |          |
|-------------------|----------|
| SCAVI E BONIFICHE |          |
| STERRO            | 0,820 mq |
| MANUFATTI         |          |
| CANALETTA         | 0,348 mq |

SEZIONE N. : 3  
 QT. PROGETTO : 321,590  
 DIST.PROG. : 40,000  
 DIST.PREC. : 20,000  
 DIST.SUCC. : 20,000

SCALA 1:200

QT.RIF. 306,00

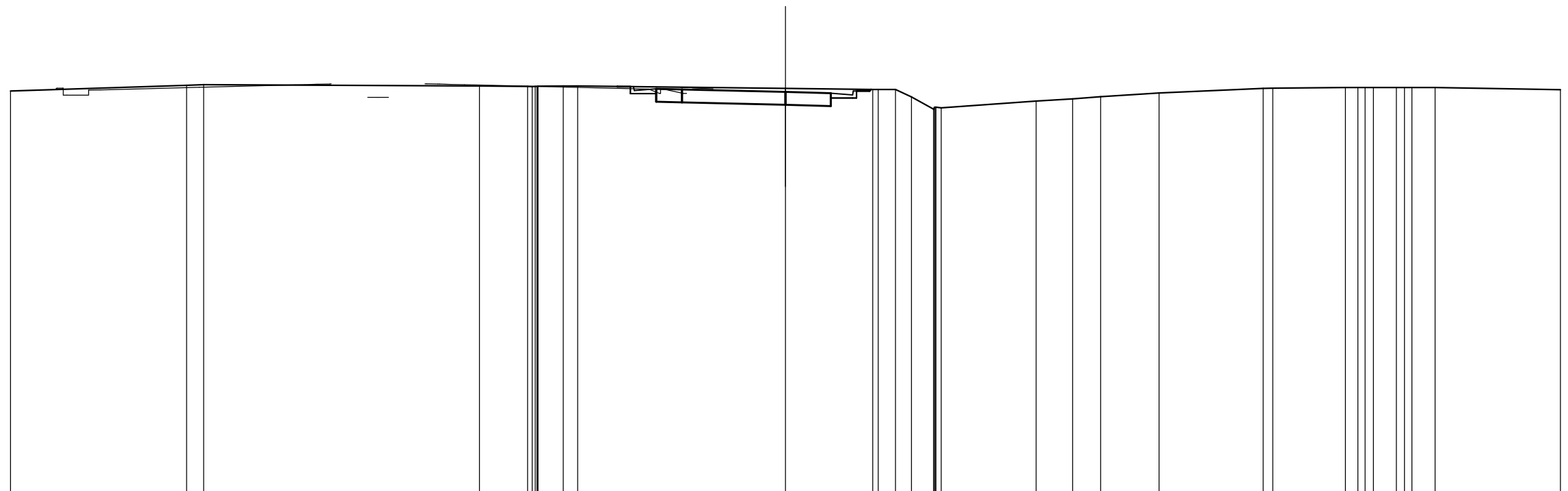

|                           |        |        |        |        |        |        |        |        |        |        |        |        |        |        |        |        |        |        |        |        |        |        |        |        |        |        |        |        |        |        |  |
|---------------------------|--------|--------|--------|--------|--------|--------|--------|--------|--------|--------|--------|--------|--------|--------|--------|--------|--------|--------|--------|--------|--------|--------|--------|--------|--------|--------|--------|--------|--------|--------|--|
| QUOTE TERRENO             | 321,63 | 321,85 | 321,87 | 321,82 | 321,81 | 321,80 | 321,80 | 321,81 | 321,82 | 321,73 | 321,69 | 321,69 | 321,40 | 320,93 | 320,99 | 321,00 | 320,98 | 321,24 | 321,32 | 321,40 | 321,55 | 321,73 | 321,73 | 321,76 | 321,76 | 321,76 | 321,76 | 321,76 | 321,76 | 321,68 |  |
| DIST.PARZIALI TERRENO     | 6,82   | 0,65   | 10,68  | 1,86   | 0,97   | 0,56   | 8,04   | 3,38   | 0,67   | 0,61   | 0,86   | 3,67   | 1,41   | 1,09   | 2,26   | 4,03   | 0,38   | 2,81   | 0,48   | 0,89   | 0,90   | 4,85   |        |        |        |        |        |        |        |        |  |
| QUOTE RILEVATO            |        |        |        |        | 321,80 | 321,79 | 321,79 | 321,71 | 321,69 | 321,19 | 321,59 | 321,09 | 321,59 | 321,55 | 321,63 | 321,63 | 321,69 |        |        |        |        |        |        |        |        |        |        |        |        |        |  |
| DIST.PARZIALI RILEVATO    |        |        |        |        | 0,50   | 1,00   | 1,00   | 4,00   | 1,75   | 1,00   | 0,30   |        |        |        |        |        |        |        |        |        |        |        |        |        |        |        |        |        |        |        |  |
| QUOTE PAVIMENTATO         |        |        |        |        |        |        |        |        |        |        |        |        |        |        |        |        |        |        |        |        |        |        |        |        |        |        |        |        |        |        |  |
| DIST.PARZIALI PAVIMENTATO |        |        |        |        |        |        |        |        |        |        |        |        |        |        |        |        |        |        |        |        |        |        |        |        |        |        |        |        |        |        |  |

PROGETTO

SEZIONI TRASVERSALI RAMPA 3

FOGLIO  
 1  
 DI 199

|                   |          |
|-------------------|----------|
| SCAVI E BONIFICHE |          |
| STERRO            | 0,397 mq |
| RILEVATI          |          |
| RILEVATO          | 1,401 mq |
| MANUFATTI         |          |
| CANALETTA         | 0,174 mq |

SEZIONE N. : 4  
 QT. PROGETTO : 321,326  
 DIST.PROG. : 60,000  
 DIST.PREC. : 20,000  
 DIST.SUCC. : 20,000

SCALA 1:200

QT.RIF. 305,00

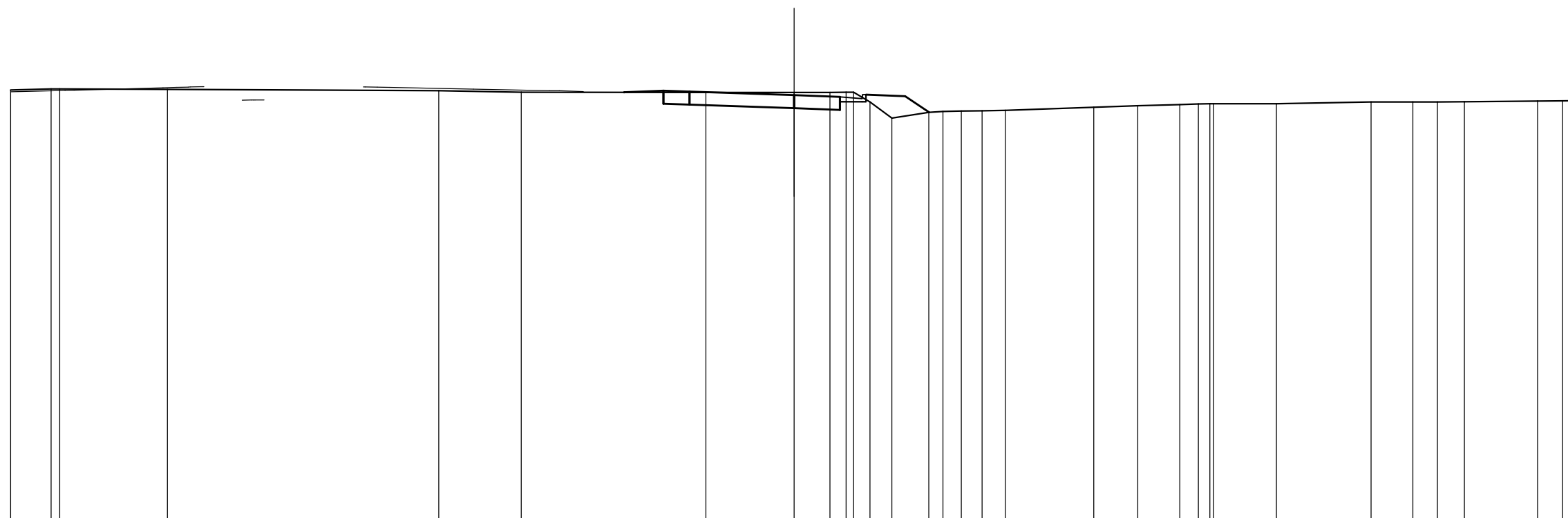

|                           |        |                  |        |        |        |        |        |        |        |        |        |        |        |        |        |        |        |        |        |        |        |        |        |        |        |        |        |        |        |        |        |
|---------------------------|--------|------------------|--------|--------|--------|--------|--------|--------|--------|--------|--------|--------|--------|--------|--------|--------|--------|--------|--------|--------|--------|--------|--------|--------|--------|--------|--------|--------|--------|--------|--------|
| QUOTE TERRENO             | 321,52 | 321,56<br>321,57 | 321,55 | 321,49 | 321,44 | 321,43 | 321,43 | 321,43 | 321,44 | 321,44 | 321,44 | 321,44 | 321,45 | 320,67 | 320,70 | 320,72 | 320,73 | 320,75 | 320,86 | 320,92 | 320,97 | 320,99 | 321,00 | 321,00 | 321,07 | 321,06 | 321,07 | 321,08 | 321,10 | 321,11 | 321,11 |
| DIST.PARZIALI TERRENO     | 1,56   | 0,01             | 4,13   | 10,39  | 3,15   | 7,07   | 3,37   | 1,37   | 0,62   | 0,62   | 0,84   | 1,41   | 0,54   | 0,71   | 0,79   | 0,88   | 3,39   | 1,68   | 1,61   | 0,71   | 0,44   | 2,41   | 3,62   | 1,60   | 0,94   | 1,03   | 2,80   | 0,95   | 0,58   |        |        |
| QUOTE RILEVATO            |        |                  |        |        |        |        |        |        |        |        |        |        |        |        |        |        |        |        |        |        |        |        |        |        |        |        |        |        |        |        |        |
| DIST.PARZIALI RILEVATO    |        |                  |        |        |        |        |        |        |        |        |        |        |        |        |        |        |        |        |        |        |        |        |        |        |        |        |        |        |        |        |        |
| QUOTE PAVIMENTATO         |        |                  |        |        |        |        |        |        |        |        |        |        |        |        |        |        |        |        |        |        |        |        |        |        |        |        |        |        |        |        |        |
| DIST.PARZIALI PAVIMENTATO |        |                  |        |        |        |        |        |        |        |        |        |        |        |        |        |        |        |        |        |        |        |        |        |        |        |        |        |        |        |        |        |

PROGETTO

SEZIONI TRASVERSALI RAMPA 3

FOGLIO  
 1  
 DI 199

|          |          |
|----------|----------|
| RILEVATI |          |
| RILEVATO | 8,097 mq |

SEZIONE N. : 5  
 QT. PROGETTO : 321,052  
 DIST.PROG. : 80,000  
 DIST.PREC. : 20,000  
 DIST.SUCC. : 20,000

SCALA 1:200

QT.RIF. 305,00

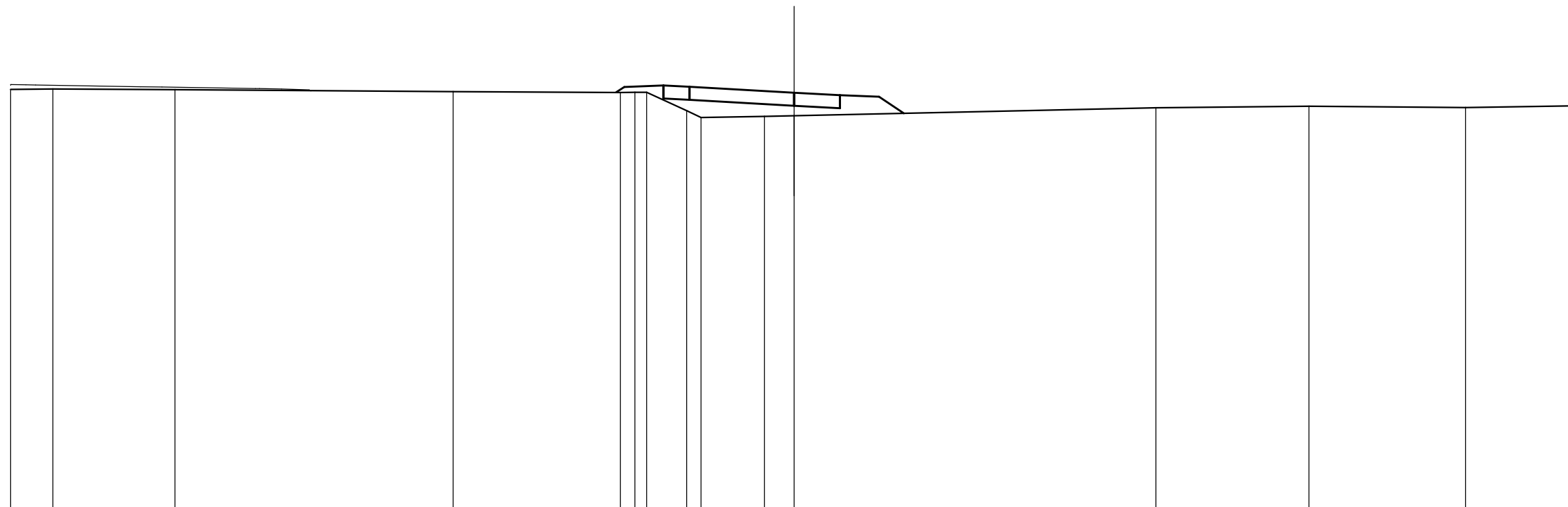

|                           |        |        |        |        |        |        |        |        |        |        |        |        |        |        |        |        |        |        |        |
|---------------------------|--------|--------|--------|--------|--------|--------|--------|--------|--------|--------|--------|--------|--------|--------|--------|--------|--------|--------|--------|
| QUOTE TERRENO             | 321,18 | 321,20 | 321,17 | 321,09 | 321,06 | 321,07 | 321,07 | 320,36 | 320,10 | 320,15 | 320,17 | 320,47 | 320,53 | 320,49 | 320,55 |        |        |        |        |
| DIST.PARZIALI TERRENO     | 1,62   | 4,67   | 10,65  | 6,40   | 0,55   | 0,45   | 1,54   | 0,55   | 2,43   | 1,14   | 13,85  | 5,86   | 6,00   | 4,29   |        |        |        |        |        |
| QUOTE RILEVATO            |        |        |        |        | 321,06 | 321,27 | 321,33 | 320,83 | 321,33 | 321,28 | 320,78 | 321,05 | 320,55 | 321,05 | 320,95 | 320,45 | 320,95 | 320,89 | 320,26 |
| DIST.PARZIALI RILEVATO    |        |        |        |        |        | 1,50   | 1,00   | 4,00   | 1,75   | 1,50   | 0,95   |        |        |        |        |        |        |        |        |
| QUOTE PAVIMENTATO         |        |        |        |        |        |        |        |        |        |        |        |        |        |        |        |        |        |        |        |
| DIST.PARZIALI PAVIMENTATO |        |        |        |        |        |        |        |        |        |        |        |        |        |        |        |        |        |        |        |

PROGETTO

SEZIONI TRASVERSALI RAMPA 3

FOGLIO  
 1  
 DI 199

|          |           |
|----------|-----------|
| RILEVATI |           |
| RILEVATO | 10,553 mq |

SEZIONE N. : 6  
 QT. PROGETTO : 320,778  
 DIST.PROG. : 100,000  
 DIST.PREC. : 20,000  
 DIST.SUCC. : 20,000

SCALA 1:200

QT.RIF. 305,00

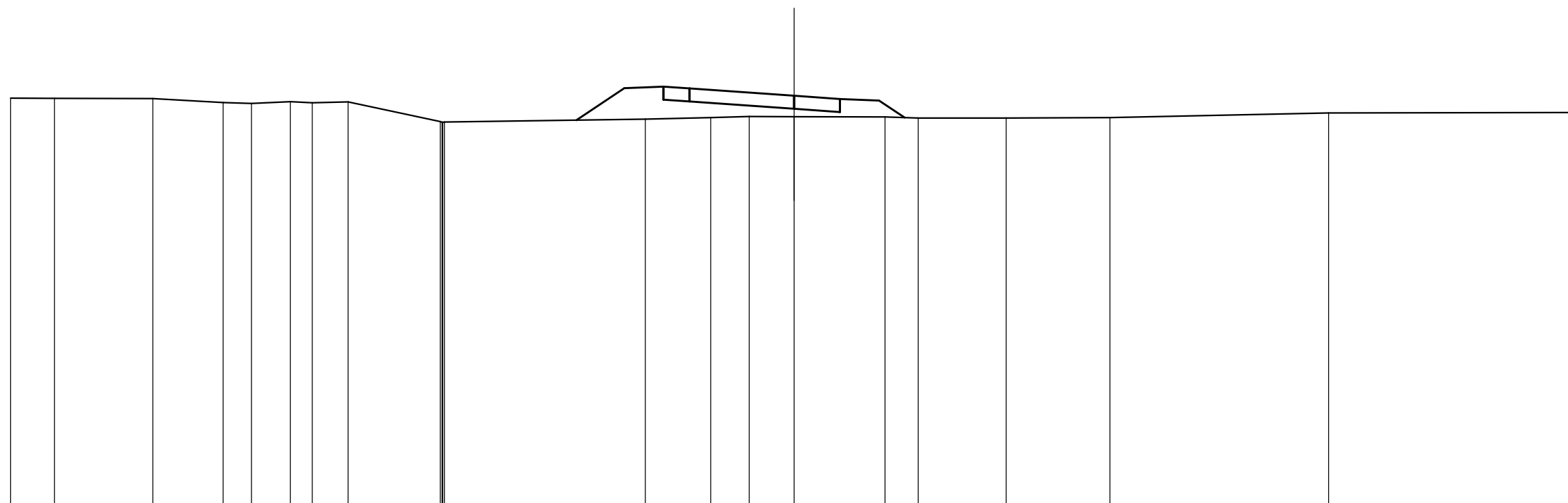

|                           |        |        |        |        |        |        |        |        |        |        |        |        |        |        |        |        |        |        |        |        |        |        |        |
|---------------------------|--------|--------|--------|--------|--------|--------|--------|--------|--------|--------|--------|--------|--------|--------|--------|--------|--------|--------|--------|--------|--------|--------|--------|
| QUOTE TERRENO             | 320,69 | 320,68 | 320,67 | 320,52 | 320,48 | 320,55 | 320,50 | 320,54 | 319,78 | 319,77 | 319,77 | 319,77 | 319,88 | 319,94 | 319,98 | 319,97 | 319,97 | 319,92 | 319,92 | 319,94 | 320,11 | 320,13 |        |
| DIST.PARZIALI TERRENO     | 1,68   | 3,77   | 2,69   | 1,08   | 1,49   | 0,84   | 1,37   | 3,52   | 7,69   | 2,51   | 1,47   | 1,72   | 3,49   | 1,26   | 3,37   | 3,98   | 8,37   | 9,54   |        |        |        |        |        |
| QUOTE RILEVATO            |        |        |        |        |        |        |        |        | 319,84 | 321,07 | 321,13 | 320,63 | 321,13 | 321,06 | 320,56 | 320,78 | 320,28 | 320,78 | 320,66 | 320,16 | 320,66 | 320,60 | 319,94 |
| DIST.PARZIALI RILEVATO    |        |        |        |        |        |        |        |        | 1,84   | 1,50   | 1,00   | 4,00   | 1,75   | 1,50   | 0,98   |        |        |        |        |        |        |        |        |
| QUOTE PAVIMENTATO         |        |        |        |        |        |        |        |        |        |        |        |        |        |        |        |        |        |        |        |        |        |        |        |
| DIST.PARZIALI PAVIMENTATO |        |        |        |        |        |        |        |        |        |        |        |        |        |        |        |        |        |        |        |        |        |        |        |

PROGETTO

SEZIONI TRASVERSALI RAMPA 3

FOGLIO  
 1  
 DI 199



|                   |          |
|-------------------|----------|
| SCAVI E BONIFICHE |          |
| STERRO            | 0,012 mq |
| RILEVATI          |          |
| RILEVATO          | 2,033 mq |

SEZIONE N. : 8  
 QT. PROGETTO : 320,538  
 DIST.PROG. : 140,000  
 DIST.PREC. : 20,000  
 DIST.SUCC. : 20,000

SCALA 1:200

QT.RIF. 305,00

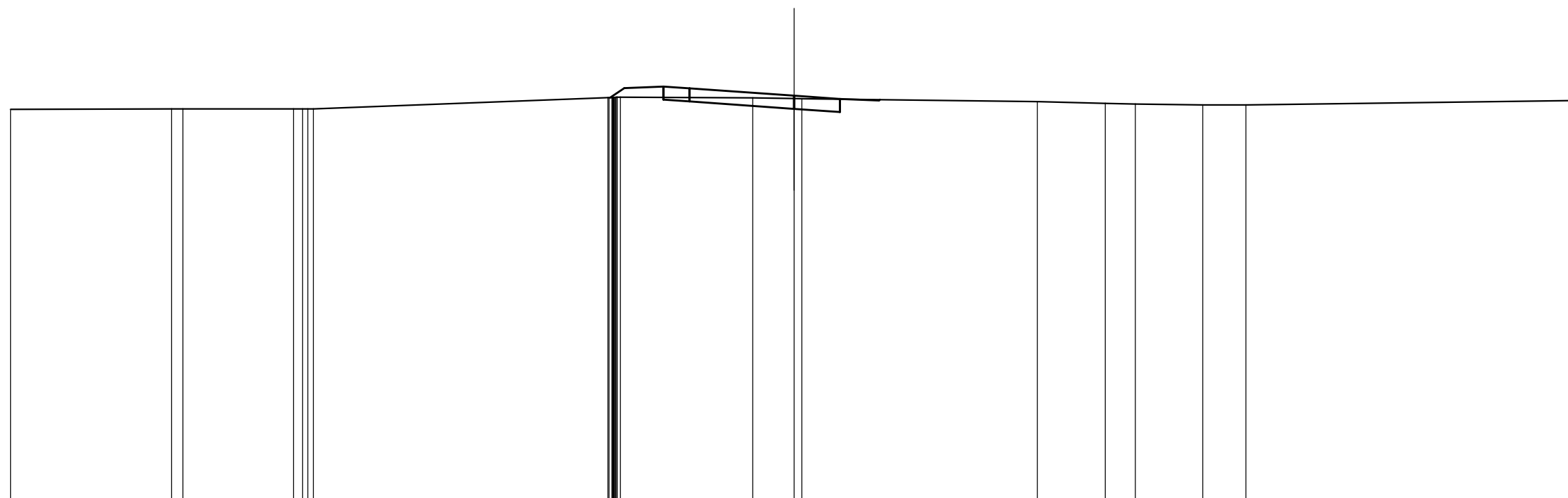

|                           |        |                  |                            |  |  |                            |                            |                  |        |      |      |      |       |
|---------------------------|--------|------------------|----------------------------|--|--|----------------------------|----------------------------|------------------|--------|------|------|------|-------|
| QUOTE TERRENO             | 320,02 | 320,04<br>320,04 | 320,04<br>320,04<br>320,04 | 320,47<br>320,47<br>320,47<br>320,47<br>320,47<br>320,48<br>320,48<br>320,48<br>320,46 | 320,43<br>320,43                               | 320,31                     | 320,24<br>320,22           | 320,19<br>320,19 | 320,36 |      |      |      |       |
| DIST.PARZIALI TERRENO     | 6,17   | 0,43             | 4,23                       | 0,43   | 11,28  | 5,07                       | 1,58                       | 9,02             | 2,60   | 1,15 | 2,58 | 1,65 | 12,70 |
| QUOTE RILEVATO            |        |                  |                            | 320,47<br>320,83   | 320,89<br>320,39<br>320,89<br>320,82<br>320,32 | 320,54<br>320,04<br>320,54 | 320,42<br>319,92<br>320,42 | 320,36<br>320,39 |        |      |      |      |       |
| DIST.PARZIALI RILEVATO    |        |                  |                            | 0,54   | 1,50   | 1,00                       | 4,00                       | 1,75             | 1,50   |      |      |      |       |
| QUOTE PAVIMENTATO         |        |                  |                            |  |  |                            |                            |                  |        |      |      |      |       |
| DIST.PARZIALI PAVIMENTATO |        |                  |                            |  |  |                            |                            |                  |        |      |      |      |       |

PROGETTO

SEZIONI TRASVERSALI RAMPA 3

FOGLIO  
 1  
 DI 199



|                   |          |
|-------------------|----------|
| SCAVI E BONIFICHE |          |
| STERRO            | 0,028 mq |

|          |          |
|----------|----------|
| RILEVATI |          |
| RILEVATO | 2,235 mq |

SEZIONE N. : 9  
 QT. PROGETTO : 320,616  
 DIST.PROG. : 160,000  
 DIST.PREC. : 20,000  
 DIST.SUCC. : 20,000

SCALA 1:200

QT.RIF. 305,00

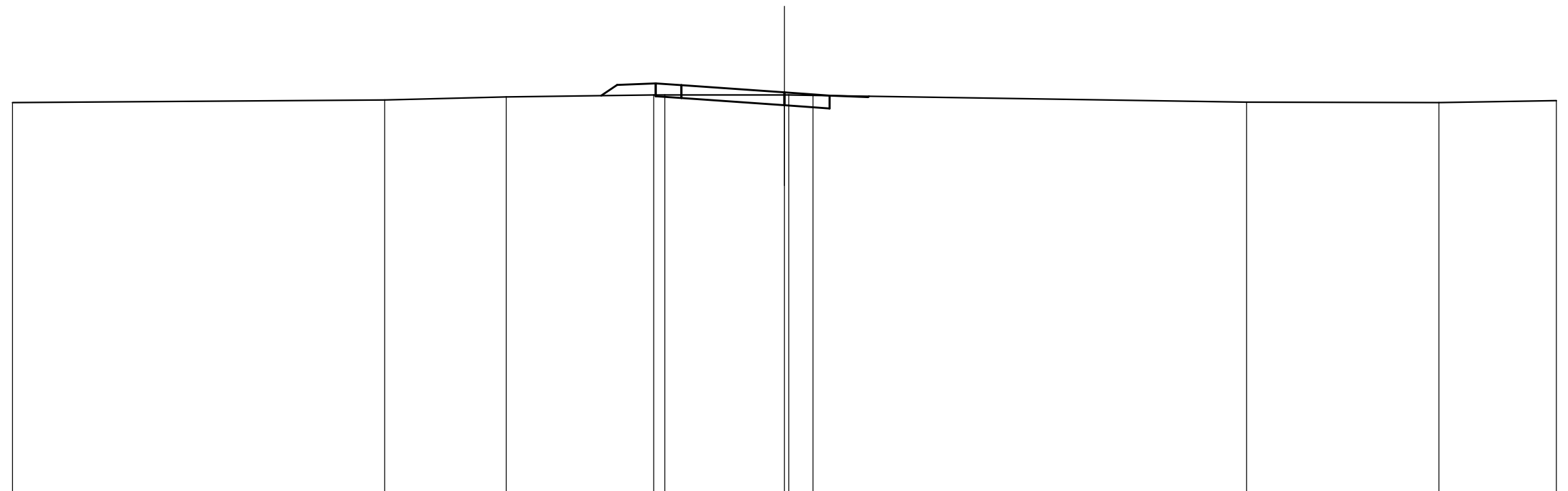

|                           |        |        |        |        |        |        |        |        |        |        |        |        |        |        |        |
|---------------------------|--------|--------|--------|--------|--------|--------|--------|--------|--------|--------|--------|--------|--------|--------|--------|
| QUOTE TERRENO             | 320,22 | 320,32 | 320,44 | 320,52 | 320,52 | 320,52 | 320,50 | 320,24 | 320,22 | 320,29 |        |        |        |        |        |
| DIST.PARZIALI TERRENO     | 14,46  | 4,73   | 5,73   | 0,43   | 4,65   | 0,94   | 16,85  | 7,47   | 4,57   |        |        |        |        |        |        |
| QUOTE RILEVATO            |        |        |        | 320,49 | 320,91 | 320,97 | 320,47 | 320,62 | 320,12 | 320,62 | 320,49 | 319,99 | 320,49 | 320,43 | 320,47 |
| DIST.PARZIALI RILEVATO    |        |        |        | 0,62   | 1,50   | 1,00   | 4,00   | 1,75   | 1,50   |        |        |        |        |        |        |
| QUOTE PAVIMENTATO         |        |        |        |        |        |        |        |        |        |        |        |        |        |        |        |
| DIST.PARZIALI PAVIMENTATO |        |        |        |        |        |        |        |        |        |        |        |        |        |        |        |

PROGETTO

SEZIONI TRASVERSALI RAMPA 3

FOGLIO  
 1  
 DI 199

SEZIONE N. : 10  
 QT. PROGETTO : 320,694  
 DIST.PROG. : 180,000  
 DIST.PREC. : 20,000  
 DIST.SUCC. : 20,000

SCALA 1:200

QT.RIF. 305,00

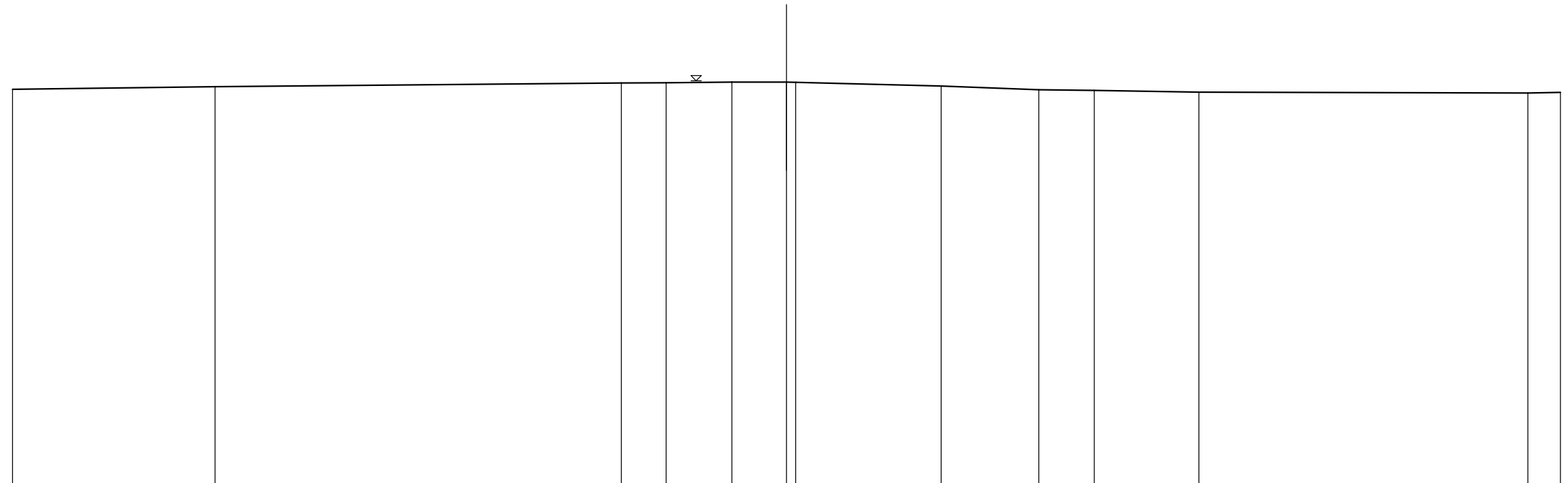

|                           |        |        |        |        |        |        |        |        |        |        |        |        |        |
|---------------------------|--------|--------|--------|--------|--------|--------|--------|--------|--------|--------|--------|--------|--------|
| QUOTE TERRENO             | 320,40 | 320,50 | 320,64 | 320,65 | 320,68 | 320,67 | 320,67 | 320,52 | 320,38 | 320,35 | 320,29 | 320,26 | 320,28 |
| DIST.PARZIALI TERRENO     | 7,85   | 15,75  | 1,73   | 2,55   | 2,11   | 0,38   | 5,64   | 3,78   | 2,16   | 4,05   | 12,75  | 1,27   |        |
| QUOTE RILEVATO            |        |        |        |        |        |        |        |        |        |        |        |        |        |
| DIST.PARZIALI RILEVATO    |        |        |        |        |        |        |        |        |        |        |        |        |        |
| QUOTE PAVIMENTATO         |        |        |        |        |        |        |        |        |        |        |        |        |        |
| DIST.PARZIALI PAVIMENTATO |        |        |        |        |        |        |        |        |        |        |        |        |        |

PROGETTO

SEZIONI TRASVERSALI RAMPA 3

FOGLIO  
 1  
 DI 199

SEZIONE N. : 11  
 QT. PROGETTO : 320,772  
 DIST.PROG. : 200,000  
 DIST.PREC. : 20,000  
 DIST.SUCC. : 10,291

SCALA 1:200

QT.RIF. 305,00

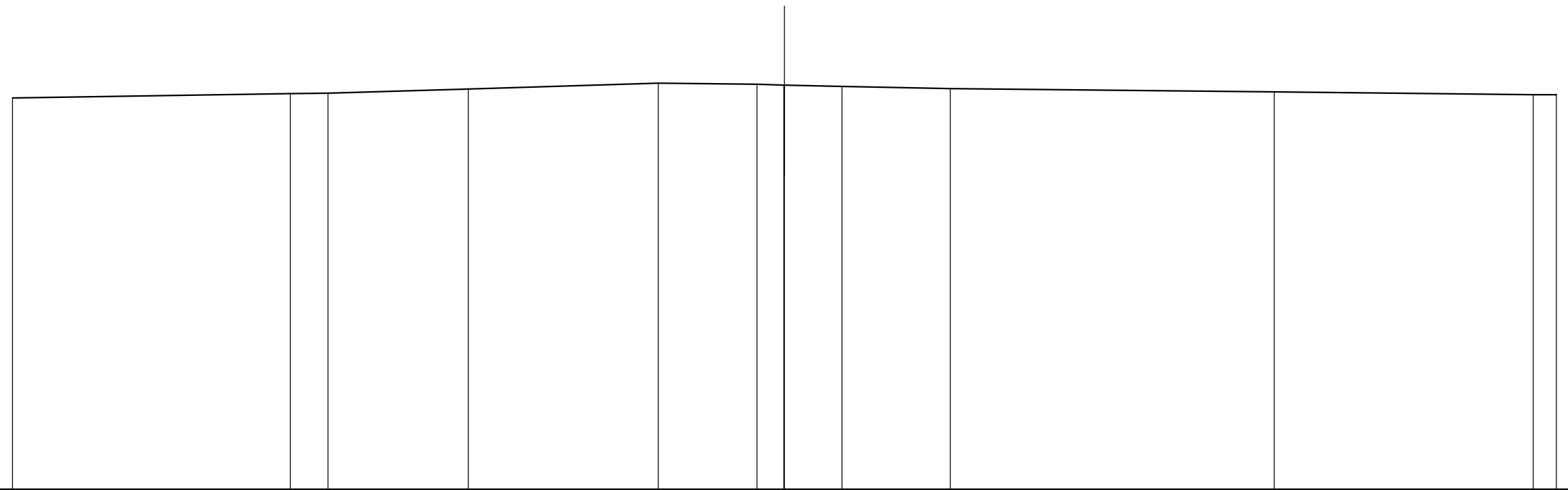

|                           |        |        |        |        |        |        |        |        |        |        |        |        |        |
|---------------------------|--------|--------|--------|--------|--------|--------|--------|--------|--------|--------|--------|--------|--------|
| QUOTE TERRENO             | 320,21 | 320,38 | 320,40 | 320,56 | 320,78 | 320,74 | 320,72 | 320,71 | 320,66 | 320,57 | 320,45 | 320,34 | 320,34 |
| DIST.PARZIALI TERRENO     | 10,80  | 1,46   | 5,45   | 7,38   | 3,83   | 1,04   | 2,24   | 4,20   | 12,59  | 10,07  | 0,90   |        |        |
| QUOTE RILEVATO            |        |        |        |        |        |        |        |        |        |        |        |        |        |
| DIST.PARZIALI RILEVATO    |        |        |        |        |        |        |        |        |        |        |        |        |        |
| QUOTE PAVIMENTATO         |        |        |        |        |        |        |        |        |        |        |        |        |        |
| DIST.PARZIALI PAVIMENTATO |        |        |        |        |        |        |        |        |        |        |        |        |        |

PROGETTO

SEZIONI TRASVERSALI RAMPA 3

FOGLIO  
 1  
 DI 199

SEZIONE N. : 12  
 QT. PROGETTO : 320,812  
 DIST.PROG. : 210,291  
 DIST.PREC. : 10,291

SCALA 1:200

QT.RIF. 304,00

|                           |        |        |        |        |        |        |        |        |        |        |        |        |        |        |
|---------------------------|--------|--------|--------|--------|--------|--------|--------|--------|--------|--------|--------|--------|--------|--------|
| QUOTE TERRENO             | 320,30 | 320,29 | 320,30 | 320,30 | 320,38 | 320,52 | 320,64 | 320,78 | 320,79 | 320,79 | 320,78 | 320,76 | 320,43 | 320,43 |
| DIST.PARZIALI TERRENO     | 1,09   | 1,03   | 0,88   | 6,72   | 5,04   | 6,02   | 3,73   | 3,02   | 1,99   | 1,01   | 2,74   | 25,76  | 1,50   |        |
| QUOTE RILEVATO            |        |        |        |        |        |        |        |        |        |        |        |        |        |        |
| DIST.PARZIALI RILEVATO    |        |        |        |        |        |        |        |        |        |        |        |        |        |        |
| QUOTE PAVIMENTATO         |        |        |        |        |        |        |        |        |        |        |        |        |        |        |
| DIST.PARZIALI PAVIMENTATO |        |        |        |        |        |        |        |        |        |        |        |        |        |        |

PROGETTO

SEZIONI TRASVERSALI RAMPA 3

FOGLIO  
 1  
 DI 199

SEZIONI TRASVERSALI  
RAMPA D MONODIREZIONALE

|                   |          |
|-------------------|----------|
| SCAVI E BONIFICHE |          |
| STERRO            | 0,139 mq |
| RILEVATI          |          |
| RILEVATO          | 1,733 mq |
| MANUFATTI         |          |
| CANALETTA         | 0,174 mq |

SEZIONE N. : 1  
 QT. PROGETTO : 320,975  
 DIST.PROG. : 0,000  
 DIST.SUCC. : 20,000

SCALA 1:200

QT.RIF. 304,00

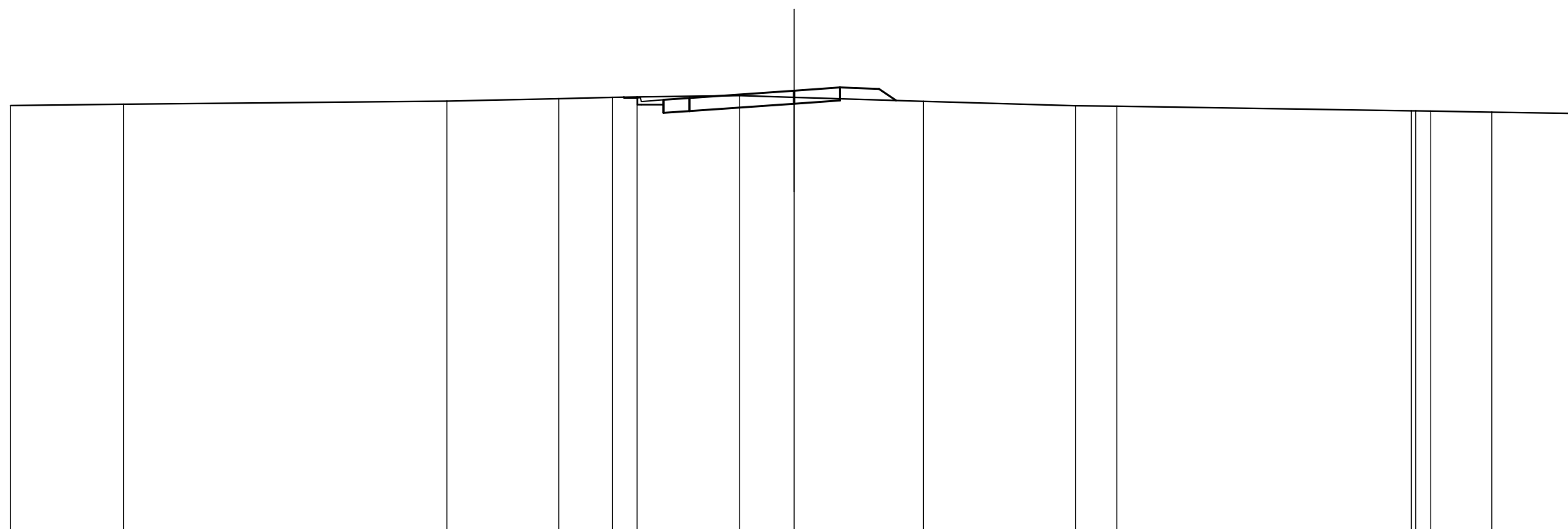

|                           |        |        |        |        |        |        |        |        |        |        |        |        |        |        |        |        |
|---------------------------|--------|--------|--------|--------|--------|--------|--------|--------|--------|--------|--------|--------|--------|--------|--------|--------|
| QUOTE TERRENO             | 320,41 | 320,45 | 320,58 | 320,67 | 320,72 | 320,74 | 320,78 | 320,72 | 320,57 | 320,40 | 320,38 | 320,20 | 320,20 | 320,19 | 320,15 | 320,10 |
| DIST.PARZIALI TERRENO     | 4,32   | 12,39  | 4,29   | 2,05   | 0,94   | 3,93   | 2,08   | 4,96   | 5,82   | 1,57   | 11,28  | 0,57   | 2,34   | 3,29   |        |        |
| QUOTE RILEVATO            |        |        |        |        | 320,73 | 320,71 | 320,71 | 320,13 | 320,63 | 320,70 | 320,20 |        |        |        |        |        |
| DIST.PARZIALI RILEVATO    |        |        |        |        | 0,50   | 1,00   | 1,00   | 4,00   |        | 1,75   | 1,50   | 0,66   |        |        |        |        |
| QUOTE PAVIMENTATO         |        |        |        |        |        |        |        |        |        |        |        |        |        |        |        |        |
| DIST.PARZIALI PAVIMENTATO |        |        |        |        |        |        |        |        |        |        |        |        |        |        |        |        |

PROGETTO

SEZIONI TRASVERSALI RAMPA 4

FOGLIO  
 1  
 DI 199

|                   |          |
|-------------------|----------|
| SCAVI E BONIFICHE |          |
| STERRO            | 0,041 mq |
| RILEVATI          |          |
| RILEVATO          | 1,698 mq |
| MANUFATTI         |          |
| CANALETTA         | 0,174 mq |

SEZIONE N. : 2  
 QT. PROGETTO : 320,901  
 DIST.PROG. : 20,000  
 DIST.PREC. : 20,000  
 DIST.SUCC. : 20,000

SCALA 1:200

QT.RIF. 305,00

|                           |        |        |        |        |        |                            |  |        |        |                            |                            |                  |        |
|---------------------------|--------|--------|--------|--------|--------|----------------------------|--|--------|--------|----------------------------|----------------------------|------------------|--------|
| QUOTE TERRENO             | 320,27 | 320,29 | 320,34 | 320,36 | 320,46 | 320,67                     | 320,68   | 320,67 | 320,67 | 320,65                     | 320,61                     | 320,29           | 320,28 |
| DIST.PARZIALI TERRENO     | 7,36   | 2,99   | 1,53   | 2,59   | 8,14   | 3,83                       | 1,20   | 0,79   | 1,56   | 4,66                       | 24,49                      | 0,85             |        |
| QUOTE RILEVATO            |        |        |        |        |        | 320,65<br>320,70<br>320,62 | 320,68<br>320,18<br>320,68<br>320,72<br>320,22 |        |        | 320,90<br>320,40<br>320,90 | 320,97<br>320,47<br>320,97 | 320,91<br>320,62 |        |
| DIST.PARZIALI RILEVATO    |        |        |        |        |        | 1,00                       | 1,50   | 1,00   | 4,61   | 1,75                       | 1,50                       | 0,43             |        |
| QUOTE PAVIMENTATO         |        |        |        |        |        |                            |  |        |        |                            |                            |                  |        |
| DIST.PARZIALI PAVIMENTATO |        |        |        |        |        |                            |  |        |        |                            |                            |                  |        |

PROGETTO

SEZIONI TRASVERSALI RAMPA 4

FOGLIO  
 1  
 DI 199

|          |          |
|----------|----------|
| RILEVATI |          |
| RILEVATO | 3,381 mq |

SEZIONE N. : 3  
 QT. PROGETTO : 320,823  
 DIST.PROG. : 40,000  
 DIST.PREC. : 20,000  
 DIST.SUCC. : 20,000

SCALA 1:200

QT.RIF. 305,00

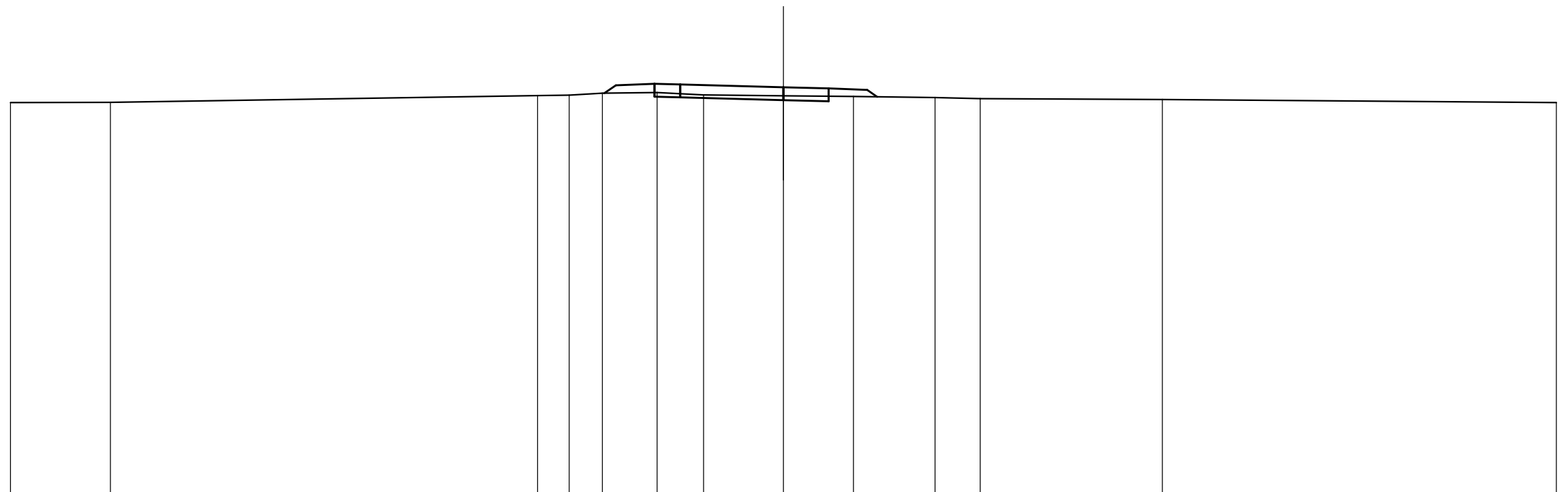

|                           |        |        |      |        |        |        |        |        |        |        |        |        |        |        |
|---------------------------|--------|--------|------|--------|--------|--------|--------|--------|--------|--------|--------|--------|--------|--------|
| QUOTE TERRENO             | 320,23 | 320,24 |      | 320,50 | 320,52 | 320,59 | 320,61 | 320,53 | 320,49 | 320,46 | 320,43 | 320,38 | 320,35 | 320,23 |
| DIST.PARZIALI TERRENO     | 3,88   | 16,58  | 1,23 | 1,29   | 2,13   | 1,80   | 3,10   | 2,72   | 3,16   | 1,76   | 7,07   | 15,29  |        |        |
| QUOTE RILEVATO            |        |        |      |        |        |        |        |        |        |        |        |        |        |        |
| DIST.PARZIALI RILEVATO    |        |        |      |        |        |        |        |        |        |        |        |        |        |        |
| QUOTE PAVIMENTATO         |        |        |      |        |        |        |        |        |        |        |        |        |        |        |
| DIST.PARZIALI PAVIMENTATO |        |        |      |        |        |        |        |        |        |        |        |        |        |        |

PROGETTO

SEZIONI TRASVERSALI RAMPA 4

FOGLIO  
 1  
 DI 199



|          |          |
|----------|----------|
| RILEVATI |          |
| RILEVATO | 5,318 mq |

SEZIONE N. : 4  
 QT. PROGETTO : 320,741  
 DIST.PROG. : 60,000  
 DIST.PREC. : 20,000  
 DIST.SUCC. : 20,000

SCALA 1:200

QT.RIF. 305,00

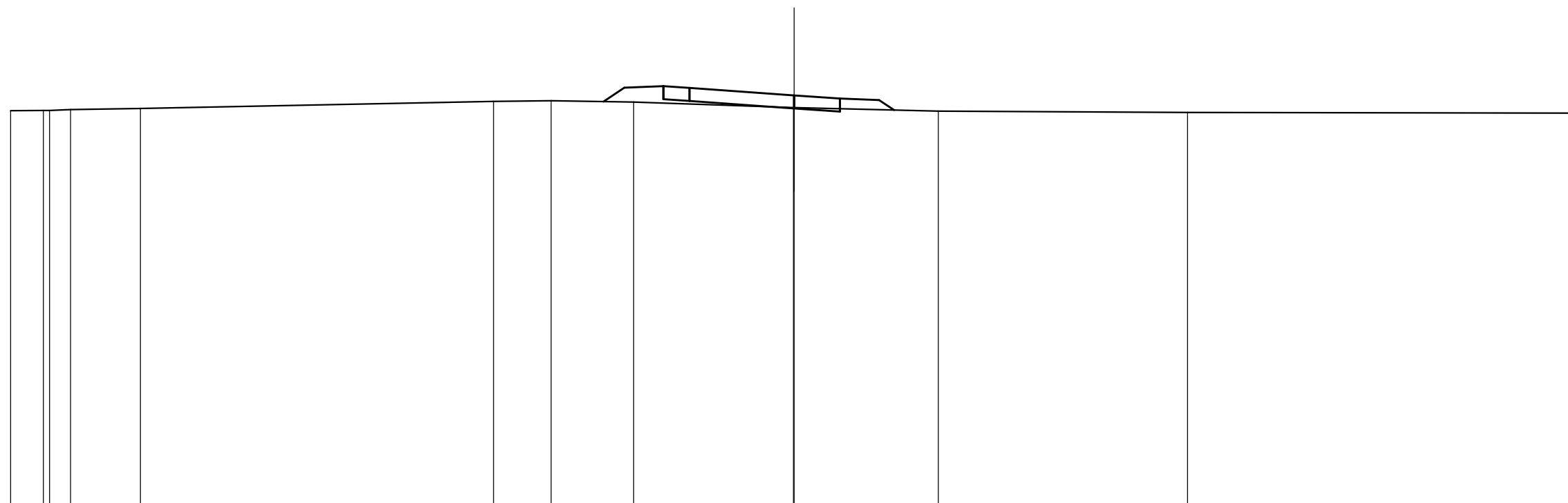

|                           |        |        |        |        |        |  |        |        |        |        |        |        |        |        |        |        |        |        |
|---------------------------|--------|--------|--------|--------|--------|--|--------|--------|--------|--------|--------|--------|--------|--------|--------|--------|--------|--------|
| QUOTE TERRENO             | 320,16 | 320,16 | 320,16 | 320,19 | 320,23 |  | 320,51 | 320,53 | 320,48 | 320,27 | 320,27 | 320,13 | 320,08 | 320,06 |        |        |        |        |
| DIST.PARZIALI TERRENO     | 1,26   | 0,80   | 2,68   |        | 13,52  |  | 2,21   | 3,15   | 6,12   | 5,53   |        | 9,54   | 14,94  |        |        |        |        |        |
| QUOTE RILEVATO            |        |        |        |        |        |  |        |        | 320,50 | 321,03 | 321,09 | 320,24 | 320,74 | 320,62 | 320,12 | 320,62 | 320,56 | 320,17 |
| DIST.PARZIALI RILEVATO    |        |        |        |        |        |  |        |        | 0,80   | 1,50   | 1,00   | 4,00   | 1,75   | 1,50   | 0,57   |        |        |        |
| QUOTE PAVIMENTATO         |        |        |        |        |        |  |        |        |        |        |        |        |        |        |        |        |        |        |
| DIST.PARZIALI PAVIMENTATO |        |        |        |        |        |  |        |        |        |        |        |        |        |        |        |        |        |        |

PROGETTO

SEZIONI TRASVERSALI RAMPA 4

FOGLIO  
 1  
 DI 199

|          |          |
|----------|----------|
| RILEVATI |          |
| RILEVATO | 8,249 mq |

SEZIONE N. : 5  
 QT. PROGETTO : 320,659  
 DIST.PROG. : 80,000  
 DIST.PREC. : 20,000  
 DIST.SUCC. : 20,000

SCALA 1:200

QT.RIF. 305,00

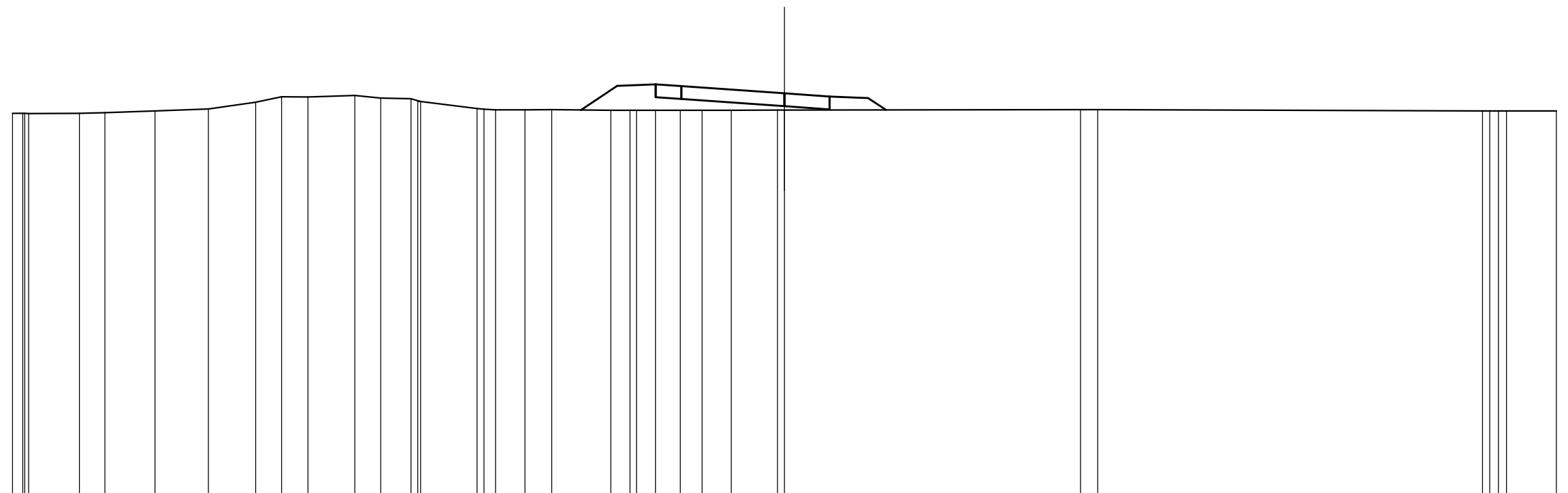

|                           |        |        |        |        |        |        |        |        |        |        |        |        |        |        |        |        |        |        |        |        |        |        |        |        |        |        |        |        |        |        |        |        |        |        |
|---------------------------|--------|--------|--------|--------|--------|--------|--------|--------|--------|--------|--------|--------|--------|--------|--------|--------|--------|--------|--------|--------|--------|--------|--------|--------|--------|--------|--------|--------|--------|--------|--------|--------|--------|--------|
| QUOTE TERRENO             | 319.88 | 319.88 | 319.88 | 319.87 | 319.88 | 319.90 | 319.97 | 320.05 | 320.32 | 320.53 | 320.52 | 320.57 | 320.47 | 320.45 | 320.35 | 320.34 | 320.06 | 320.04 | 320.02 | 320.02 | 320.00 | 320.00 | 320.00 | 320.00 | 320.00 | 320.00 | 320.01 | 320.01 | 320.02 | 320.02 | 319.97 | 319.97 | 319.97 | 319.98 |
| DIST.PARZIALI TERRENO     | 0.40   | 1.98   | 0.99   | 1.95   | 2.07   | 1.84   | 1.01   | 1.02   | 1.82   | 1.01   | 1.17   | 2.19   | 0.46   | 1.14   | 1.04   | 2.30   | 0.75   | 0.74   | 0.96   | 0.85   | 1.14   | 1.79   | 11.51  | 0.67   | 14.95  | 0.34   | 1.94   |        |        |        |        |        |        |        |
| QUOTE RILEVATO            |        |        |        |        |        |        |        |        |        |        |        |        |        |        |        |        | 320.01 | 320.95 | 321.01 | 320.51 | 321.01 | 320.94 | 320.44 |        |        |        | 320.66 | 320.16 | 320.66 | 320.54 | 320.04 | 320.54 | 320.48 | 320.01 |
| DIST.PARZIALI RILEVATO    |        |        |        |        |        |        |        |        |        |        |        |        |        |        |        |        | 1.41   | 1.50   | 1.00   |        | 4.00   |        | 1.75   | 1.50   | 0.69   |        |        |        |        |        |        |        |        |        |
| QUOTE PAVIMENTATO         |        |        |        |        |        |        |        |        |        |        |        |        |        |        |        |        |        |        |        |        |        |        |        |        |        |        |        |        |        |        |        |        |        |        |
| DIST.PARZIALI PAVIMENTATO |        |        |        |        |        |        |        |        |        |        |        |        |        |        |        |        |        |        |        |        |        |        |        |        |        |        |        |        |        |        |        |        |        |        |

PROGETTO

SEZIONI TRASVERSALI RAMPA 4

FOGLIO  
 1  
 DI 199

|          |          |
|----------|----------|
| RILEVATI |          |
| RILEVATO | 9,765 mq |

SEZIONE N. : 6  
 QT. PROGETTO : 320,577  
 DIST.PROG. : 100,000  
 DIST.PREC. : 20,000  
 DIST.SUCC. : 20,000

SCALA 1:200

QT.RIF. 304,00

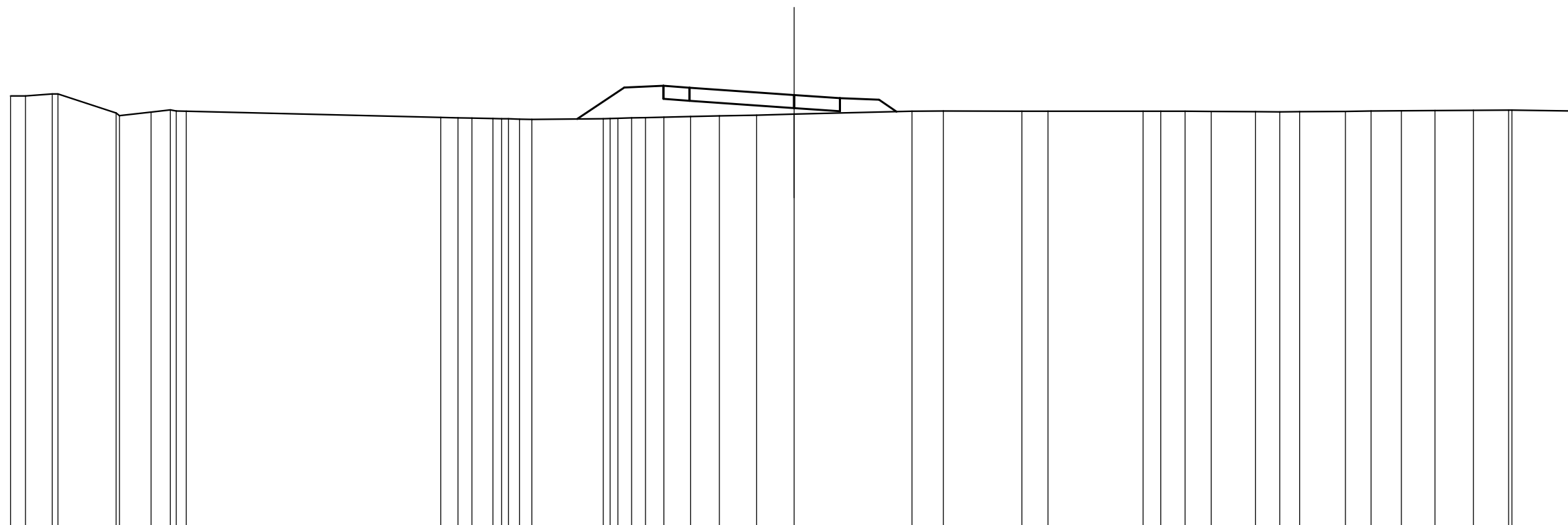

|                           |                  |                  |                  |        |                            |      |                            |                                      |                            |                            |  |                            |                            |                  |                                      |                            |                              |                  |                  |                  |  |
|---------------------------|------------------|------------------|------------------|--------|----------------------------|------|----------------------------|--------------------------------------|----------------------------|----------------------------|--|----------------------------|----------------------------|------------------|--------------------------------------|----------------------------|------------------------------|------------------|------------------|------------------|--|
| QUOTE TERRENO             | 320,54<br>320,54 | 320,61<br>320,62 | 319,89<br>319,79 | 319,92 | 320,01<br>319,97<br>319,96 |      | 319,72<br>319,70<br>319,69 | 319,68<br>319,67<br>319,66<br>319,65 | 319,67<br>319,68<br>319,69 | 319,70<br>319,71<br>319,73 | 319,76<br>319,78                               | 319,81<br>319,84           | 319,96<br>319,97           | 319,96<br>319,95 | 319,95<br>319,96<br>319,96<br>319,95 | 319,94<br>319,94<br>319,94 | 319,95<br>319,96<br>319,97   | 319,98<br>319,99 | 320,00<br>320,00 | 319,97<br>319,96 |  |
| DIST.PARZIALI TERRENO     | 0,57<br>1,03     | 2,23             | 1,21             | 0,74   | 0,39                       | 9,74 | 0,66<br>0,53<br>0,81       | 0,33<br>0,42<br>0,48                 | 2,73                       | 0,62<br>0,53<br>0,70       | 1,03<br>1,10<br>1,43<br>1,44                   | 4,51                       | 1,20<br>3,01               | 1,00<br>3,64     | 0,68<br>0,93<br>1,00<br>1,69         | 0,93<br>0,77<br>1,75       | 0,98<br>1,17<br>1,28<br>1,47 | 1,35             | 2,34             |                  |  |
| QUOTE RILEVATO            |                  |                  |                  |        |                            |      |                            |                                      | 319,66                     | 320,87                     | 320,93<br>320,43<br>320,93<br>320,86<br>320,56 | 320,58<br>320,08<br>320,58 | 320,45<br>319,95<br>320,45 | 320,39<br>319,94 |                                      |                            |                              |                  |                  |                  |  |
| DIST.PARZIALI RILEVATO    |                  |                  |                  |        |                            |      |                            |                                      | 1,81                       | 1,50                       | 1,00   | 4,00                       | 1,75<br>1,50               | 0,68             |                                      |                            |                              |                  |                  |                  |  |
| QUOTE PAVIMENTATO         |                  |                  |                  |        |                            |      |                            |                                      |                            |                            |  |                            |                            |                  |                                      |                            |                              |                  |                  |                  |  |
| DIST.PARZIALI PAVIMENTATO |                  |                  |                  |        |                            |      |                            |                                      |                            |                            |  |                            |                            |                  |                                      |                            |                              |                  |                  |                  |  |

PROGETTO

SEZIONI TRASVERSALI RAMPA 4

FOGLIO  
1  
DI 199

|          |           |
|----------|-----------|
| RILEVATI |           |
| RILEVATO | 11,341 mq |

SEZIONE N. : 7  
 QT. PROGETTO : 320,483  
 DIST.PROG. : 120,000  
 DIST.PREC. : 20,000  
 DIST.SUCC. : 20,000

SCALA 1:200

QT.RIF. 304,00

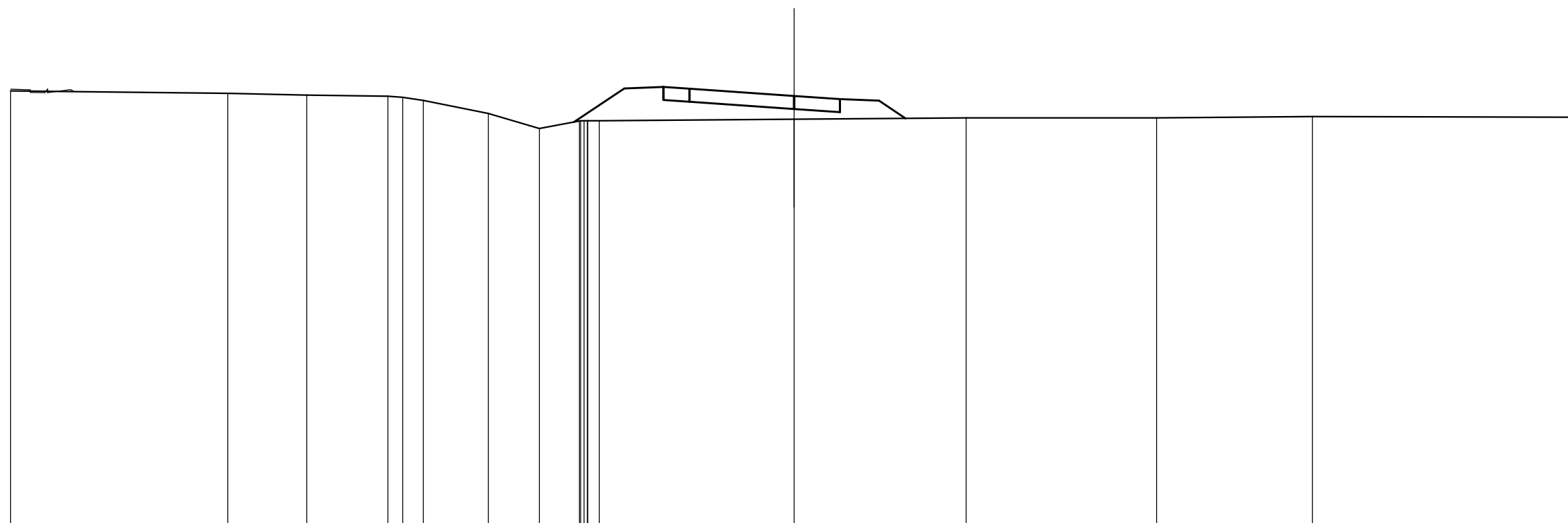

|                           |        |        |        |        |        |        |        |        |        |        |        |        |        |        |        |        |        |        |        |        |        |        |        |  |
|---------------------------|--------|--------|--------|--------|--------|--------|--------|--------|--------|--------|--------|--------|--------|--------|--------|--------|--------|--------|--------|--------|--------|--------|--------|--|
| QUOTE TERRENO             | 320,68 | 320,58 | 320,52 | 320,47 | 320,45 | 320,31 | 319,82 | 319,23 | 319,52 | 319,53 | 319,53 | 319,53 | 319,54 | 319,59 | 319,64 | 319,64 | 319,70 | 319,67 |        |        |        |        |        |  |
| DIST.PARZIALI TERRENO     | 8,32   | 3,02   | 3,11   | 0,56   | 0,79   | 2,49   | 1,95   | 1,54   | 0,44   | 7,46   | 6,59   | 7,29   | 5,97   | 10,15  |        |        |        |        |        |        |        |        |        |  |
| QUOTE RILEVATO            |        |        |        |        |        |        |        |        | 319,48 | 320,77 | 320,83 | 320,33 | 320,83 | 320,76 | 320,26 | 320,48 | 319,98 | 320,48 | 320,36 | 319,86 | 320,36 | 320,30 | 319,62 |  |
| DIST.PARZIALI RILEVATO    |        |        |        |        |        |        |        |        | 1,94   | 1,50   | 1,00   | 4,00   | 1,75   | 1,50   | 1,01   |        |        |        |        |        |        |        |        |  |
| QUOTE PAVIMENTATO         |        |        |        |        |        |        |        |        |        |        |        |        |        |        |        |        |        |        |        |        |        |        |        |  |
| DIST.PARZIALI PAVIMENTATO |        |        |        |        |        |        |        |        |        |        |        |        |        |        |        |        |        |        |        |        |        |        |        |  |

PROGETTO

SEZIONI TRASVERSALI RAMPA 4

FOGLIO  
 1  
 DI 199

|          |          |
|----------|----------|
| RILEVATI |          |
| RILEVATO | 5,987 mq |

SEZIONE N. : 8  
 QT. PROGETTO : 320,307  
 DIST.PROG. : 140,000  
 DIST.PREC. : 20,000  
 DIST.SUCC. : 20,000

SCALA 1:200

QT.RIF. 304,00

|                           |        |        |        |        |        |        |        |        |        |        |        |        |        |        |        |        |        |        |        |        |        |
|---------------------------|--------|--------|--------|--------|--------|--------|--------|--------|--------|--------|--------|--------|--------|--------|--------|--------|--------|--------|--------|--------|--------|
| QUOTE TERRENO             | 320,65 | 320,64 | 320,62 | 320,58 | 320,58 | 320,55 | 320,27 | 320,24 | 320,24 | 319,50 | 319,38 | 319,03 | 319,30 | 319,35 | 319,40 | 319,57 | 319,57 |        |        |        |        |
| DIST.PARZIALI TERRENO     | 1,06   | 3,70   | 5,91   | 0,98   | 2,27   | 12,59  | 0,49   | 0,49   | 2,59   | 0,44   | 1,25   | 1,21   | 2,13   | 15,65  | 8,95   |        |        |        |        |        |        |
| QUOTE RILEVATO            |        |        |        |        |        |        | 320,35 | 320,54 | 320,60 | 320,10 | 320,60 | 320,54 | 320,04 | 320,31 | 319,81 | 320,31 | 320,20 | 319,70 | 320,20 | 320,14 | 319,38 |
| DIST.PARZIALI RILEVATO    |        |        |        |        |        |        | 1,50   | 1,00   | 4,00   | 1,75   | 1,50   | 1,14   |        |        |        |        |        |        |        |        |        |
| QUOTE PAVIMENTATO         |        |        |        |        |        |        |        |        |        |        |        |        |        |        |        |        |        |        |        |        |        |
| DIST.PARZIALI PAVIMENTATO |        |        |        |        |        |        |        |        |        |        |        |        |        |        |        |        |        |        |        |        |        |

PROGETTO

SEZIONI TRASVERSALI RAMPA 4

FOGLIO  
 1  
 DI 199

|                   |          |
|-------------------|----------|
| SCAVI E BONIFICHE |          |
| STERRO            | 0,298 mq |
| RILEVATI          |          |
| RILEVATO          | 0,732 mq |
| MANUFATTI         |          |
| CANALETTA         | 0,174 mq |

SEZIONE N. : 9  
 QT. PROGETTO : 320,124  
 DIST.PROG. : 160,000  
 DIST.PREC. : 20,000  
 DIST.SUCC. : 20,000

SCALA 1:200

QT.RIF. 304,00

|                           |        |        |        |        |        |        |        |        |        |        |        |        |        |        |        |        |        |        |        |        |  |
|---------------------------|--------|--------|--------|--------|--------|--------|--------|--------|--------|--------|--------|--------|--------|--------|--------|--------|--------|--------|--------|--------|--|
| QUOTE TERRENO             | 320,28 | 320,40 | 320,38 | 320,32 | 320,29 | 320,28 | 320,34 | 320,35 | 320,32 | 320,28 | 320,25 | 320,19 | 320,17 | 320,01 | 319,97 | 319,52 | 318,88 | 319,02 | 319,09 | 319,36 |  |
| DIST.PARZIALI TERRENO     | 5,49   | 0,73   | 1,22   | 0,40   | 0,50   | 0,87   | 7,76   | 2,04   | 1,56   | 6,59   | 2,83   | 0,75   | 0,58   | 0,33   | 1,77   | 2,74   | 0,95   | 0,57   | 8,98   |        |  |
| QUOTE RILEVATO            |        |        |        |        |        |        |        |        |        |        |        | 320,26 | 320,12 | 319,62 | 320,12 | 320,08 | 319,58 | 320,08 | 320,02 | 319,32 |  |
| DIST.PARZIALI RILEVATO    |        |        |        |        |        |        |        |        |        |        |        | 1,00   | 1,00   | 4,00   | 1,75   | 1,50   | 1,05   |        |        |        |  |
| QUOTE PAVIMENTATO         |        |        |        |        |        |        |        |        |        |        |        |        |        |        |        |        |        |        |        |        |  |
| DIST.PARZIALI PAVIMENTATO |        |        |        |        |        |        |        |        |        |        |        |        |        |        |        |        |        |        |        |        |  |

|                   |          |
|-------------------|----------|
| SCAVI E BONIFICHE |          |
| STERRO            | 0,134 mq |
| RILEVATI          |          |
| RILEVATO          | 0,598 mq |
| MANUFATTI         |          |
| CANALETTA         | 0,174 mq |

SEZIONE N. : 10  
 QT. PROGETTO : 319,940  
 DIST.PROG. : 180,000  
 DIST.PREC. : 20,000  
 DIST.SUCC. : 20,000

SCALA 1:200

QT.RIF. 304,00

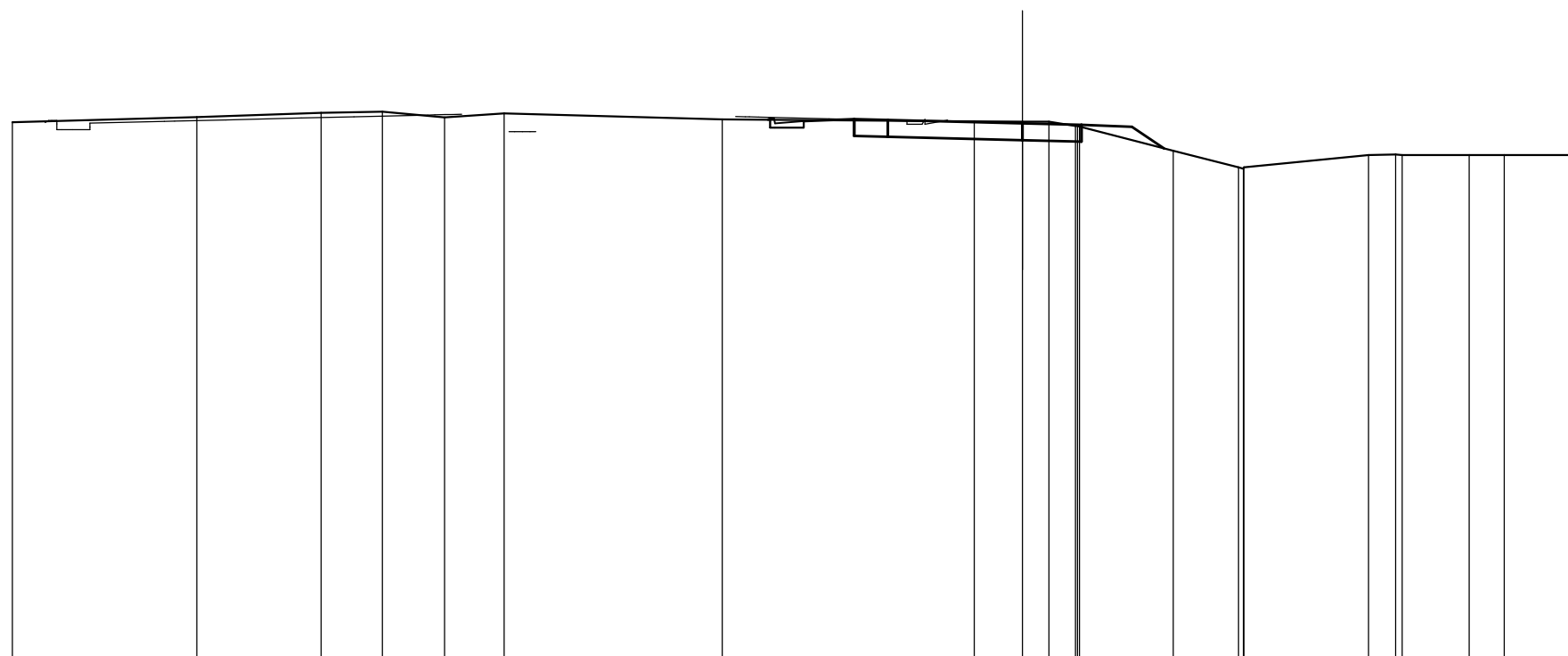

|                           |        |        |        |        |        |        |        |        |        |        |        |        |        |        |        |        |        |        |        |        |        |        |        |
|---------------------------|--------|--------|--------|--------|--------|--------|--------|--------|--------|--------|--------|--------|--------|--------|--------|--------|--------|--------|--------|--------|--------|--------|--------|
| QUOTE TERRENO             | 319,97 | 320,13 | 320,25 | 320,29 | 320,11 | 320,23 | 320,06 | 320,00 | 319,99 | 319,99 | 319,86 | 319,85 | 319,13 | 318,64 | 318,59 | 318,64 | 319,00 | 319,02 | 319,06 | 319,00 | 319,00 | 319,00 |        |
| DIST.PARZIALI TERRENO     |        | 5,48   | 3,69   | 1,82   | 1,85   | 1,77   | 6,48   | 7,49   | 1,43   | 0,79   | 0,79   | 2,78   | 1,94   | 3,70   | 0,81   | 1,99   | 1,05   | 2,32   |        |        |        |        |        |
| QUOTE RILEVATO            |        |        |        |        |        |        | 320,05 | 320,09 | 320,01 | 320,07 | 319,57 | 320,07 | 320,04 | 319,54 | 319,94 | 319,44 | 319,94 | 319,90 | 319,40 | 319,86 | 319,85 | 319,84 | 319,20 |
| DIST.PARZIALI RILEVATO    |        |        |        |        |        |        | 1,00   | 1,50   | 1,00   | 4,00   | 1,75   | 1,50   | 0,96   |        |        |        |        |        |        |        |        |        |        |
| QUOTE PAVIMENTATO         |        |        |        |        |        |        |        |        |        |        |        |        |        |        |        |        |        |        |        |        |        |        |        |
| DIST.PARZIALI PAVIMENTATO |        |        |        |        |        |        |        |        |        |        |        |        |        |        |        |        |        |        |        |        |        |        |        |

SEZIONE N. : 11  
 QT. PROGETTO : 319,757  
 DIST.PROG. : 200,000  
 DIST.PREC. : 20,000  
 DIST.SUCC. : 12,722

SCALA 1:200

QT.RIF. 303,00

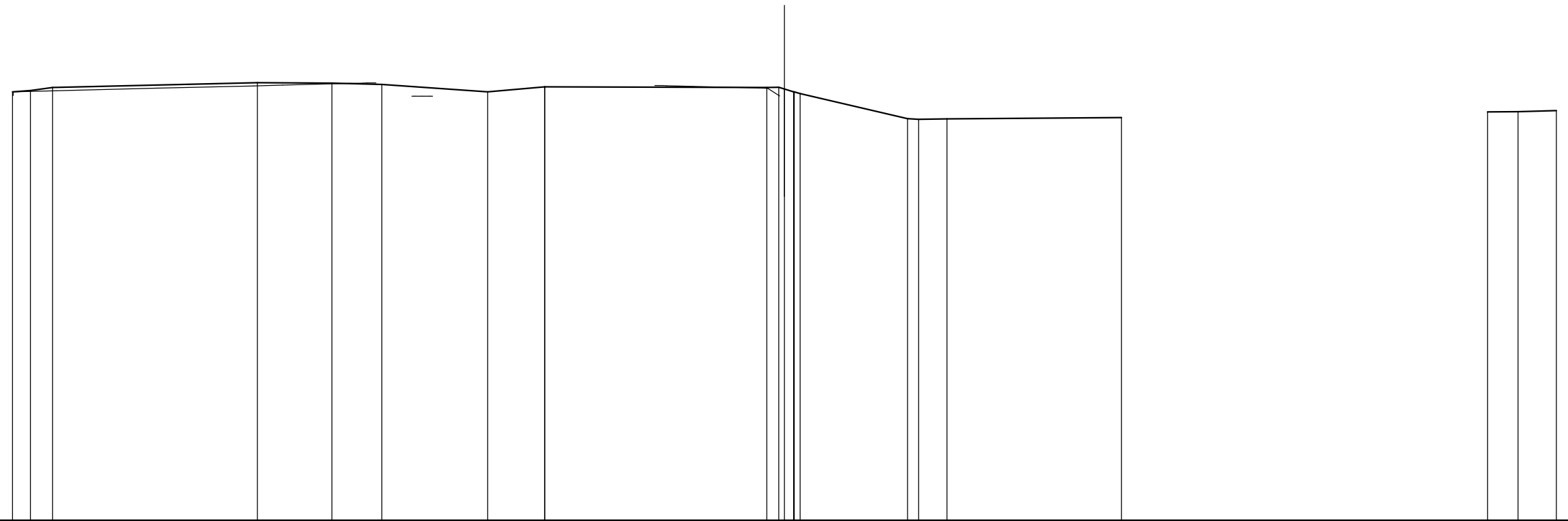

|                           |        |        |        |        |        |        |        |        |        |        |        |        |        |        |        |        |        |        |        |        |        |        |  |
|---------------------------|--------|--------|--------|--------|--------|--------|--------|--------|--------|--------|--------|--------|--------|--------|--------|--------|--------|--------|--------|--------|--------|--------|--|
| QUOTE TERRENO             | 319,64 | 319,70 | 319,81 | 320,00 | 319,98 | 319,93 | 319,64 | 319,84 | 319,84 | 319,81 | 319,82 | 319,75 | 319,65 | 319,64 | 319,58 | 318,60 | 318,58 | 318,60 | 318,65 | 318,86 | 318,87 | 318,91 |  |
| DIST.PARZIALI TERRENO     | 0,70   | 0,87   | 7,95   | 2,90   | 1,94   | 4,12   | 2,21   | 8,62   | 0,47   | 0,36   | 4,17   | 0,43   | 1,10   | 6,78   | 14,23  | 1,19   | 1,49   |        |        |        |        |        |  |
| QUOTE RILEVATO            |        |        |        |        |        |        |        |        |        |        |        |        |        |        |        |        |        |        |        |        |        |        |  |
| DIST.PARZIALI RILEVATO    |        |        |        |        |        |        |        |        |        |        |        |        |        |        |        |        |        |        |        |        |        |        |  |
| QUOTE PAVIMENTATO         |        |        |        |        |        |        |        |        |        |        |        |        |        |        |        |        |        |        |        |        |        |        |  |
| DIST.PARZIALI PAVIMENTATO |        |        |        |        |        |        |        |        |        |        |        |        |        |        |        |        |        |        |        |        |        |        |  |

PROGETTO

SEZIONI TRASVERSALI RAMPA 4

FOGLIO  
 1  
 DI 199



SEZIONE N. : 12  
 QT. PROGETTO : 319,640  
 DIST.PROG. : 212,722  
 DIST.PREC. : 12,722

SCALA 1:200

QT.RIF. 303,00

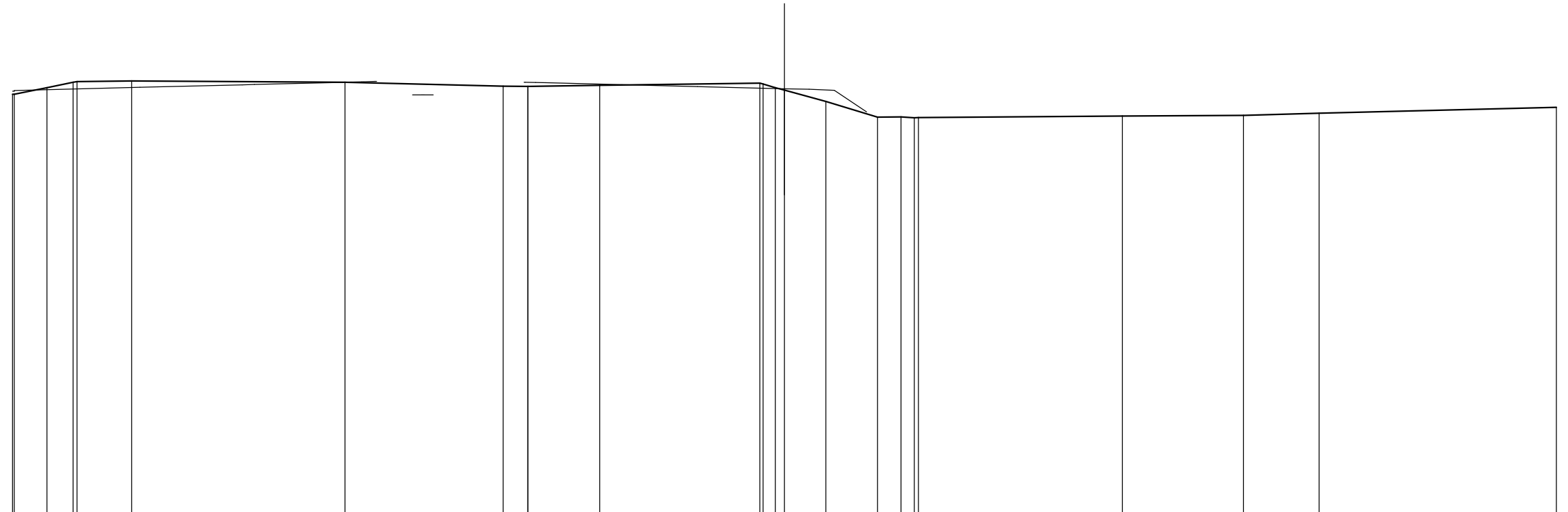

|                           |        |        |        |        |        |        |        |        |        |        |        |        |        |        |        |        |        |        |        |        |        |        |        |        |
|---------------------------|--------|--------|--------|--------|--------|--------|--------|--------|--------|--------|--------|--------|--------|--------|--------|--------|--------|--------|--------|--------|--------|--------|--------|--------|
| QUOTE TERRENO             | 319,36 | 319,37 | 319,61 | 319,83 | 319,85 | 319,88 | 319,83 | 319,68 | 319,67 | 319,67 | 319,71 | 319,80 | 319,76 | 319,62 | 319,52 | 319,08 | 318,47 | 318,48 | 318,45 | 318,45 | 318,51 | 318,54 | 318,62 | 318,86 |
| DIST.PARZIALI TERRENO     | 1,26   | 1,02   | 2,12   | 8,29   | 6,15   | 0,95   | 2,79   | 6,22   | 0,47   | 0,36   | 1,61   | 2,00   | 0,92   | 0,92   | 7,93   | 4,71   | 2,93   | 9,22   |        |        |        |        |        |        |
| QUOTE RILEVATO            |        |        |        |        |        |        |        |        |        |        |        |        |        |        |        |        |        |        |        |        |        |        |        |        |
| DIST.PARZIALI RILEVATO    |        |        |        |        |        |        |        |        |        |        |        |        |        |        |        |        |        |        |        |        |        |        |        |        |
| QUOTE PAVIMENTATO         |        |        |        |        |        |        |        |        |        |        |        |        |        |        |        |        |        |        |        |        |        |        |        |        |
| DIST.PARZIALI PAVIMENTATO |        |        |        |        |        |        |        |        |        |        |        |        |        |        |        |        |        |        |        |        |        |        |        |        |

PROGETTO

SEZIONI TRASVERSALI RAMPA 4

FOGLIO  
 1  
 DI 199

SEZIONI TRASVERSALI  
ATTRAVERSAMENTO S.S. 131



|                   |           |
|-------------------|-----------|
| SCAVI E BONIFICHE |           |
| SCOTICO           | 29,080 m  |
| BONIFICA          | 14,540 mq |
| RILEVATI          |           |
| RILEVATO          | 45,104 mq |

SEZIONE N. : 2  
 QT. PROGETTO : 321,877  
 DIST.PROG. : 20,000  
 DIST.PREC. : 20,000  
 DIST.SUCC. : 20,000

SCALA 1:200

QT.RIF. 305,00

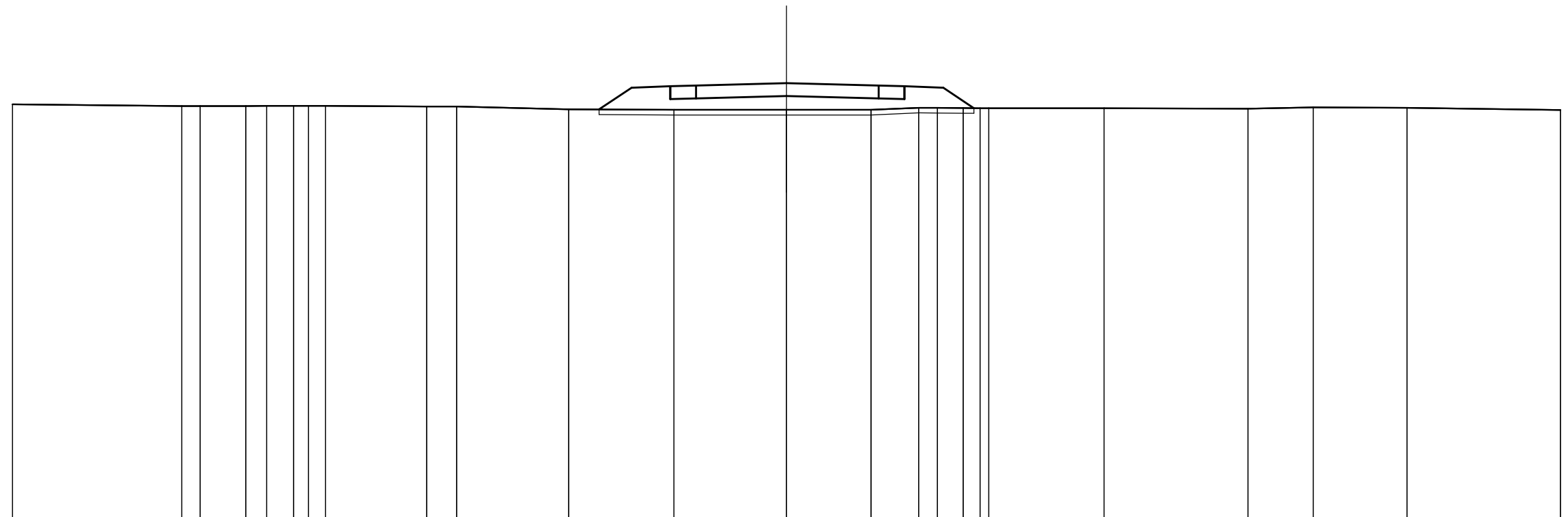

|                           |        |        |        |        |        |        |        |        |        |        |        |        |        |        |        |        |        |        |        |        |        |        |      |
|---------------------------|--------|--------|--------|--------|--------|--------|--------|--------|--------|--------|--------|--------|--------|--------|--------|--------|--------|--------|--------|--------|--------|--------|------|
| QUOTE TERRENO             | 321,05 | 320,99 | 320,99 | 320,99 | 321,00 | 321,00 | 321,00 | 321,00 | 320,98 | 320,97 | 320,87 | 320,85 | 320,85 | 320,85 | 320,93 | 320,92 | 320,91 | 320,91 | 320,89 | 320,94 | 320,92 | 320,84 |      |
| DIST.PARZIALI TERRENO     | 6,56   | 0,71   | 1,77   | 0,81   | 1,05   | 0,56   | 0,66   | 3,93   | 1,16   | 4,34   | 4,09   | 4,36   | 3,28   | 1,85   | 0,73   | 1,00   | 0,65   | 0,33   | 4,47   | 5,58   | 2,52   | 3,64   | 5,95 |
| QUOTE RILEVATO            |        |        |        |        |        |        |        |        | 320,86 | 321,70 | 321,76 | 321,76 | 321,76 | 321,76 | 321,76 | 321,70 | 320,91 | 320,86 |        |        |        |        |      |
| DIST.PARZIALI RILEVATO    |        |        |        |        |        |        |        |        | 1,27   | 1,50   | 1,00   | 3,50   | 3,58   | 1,00   | 1,50   | 1,19   |        |        |        |        |        |        |      |
| QUOTE PAVIMENTATO         |        |        |        |        |        |        |        |        |        |        |        |        |        |        |        |        |        |        |        |        |        |        |      |
| DIST.PARZIALI PAVIMENTATO |        |        |        |        |        |        |        |        |        |        |        |        |        |        |        |        |        |        |        |        |        |        |      |

SS131-SVINCOLO KM 190+000

SEZIONI TRASVERSALI RAMPA BIDIREZIONALE



|                   |            |
|-------------------|------------|
| SCAVI E BONIFICHE |            |
| SCOTICO           | 47,500 m   |
| BONIFICA          | 23,750 mq  |
| RILEVATI          |            |
| RILEVATO          | 170,500 mq |

SEZIONE N. : 4  
 QT. PROGETTO : 324,607  
 DIST.PROG. : 60,000  
 DIST.PREC. : 20,000  
 DIST.SUCC. : 20,000

SCALA 1:200

QT.RIF. 307,00

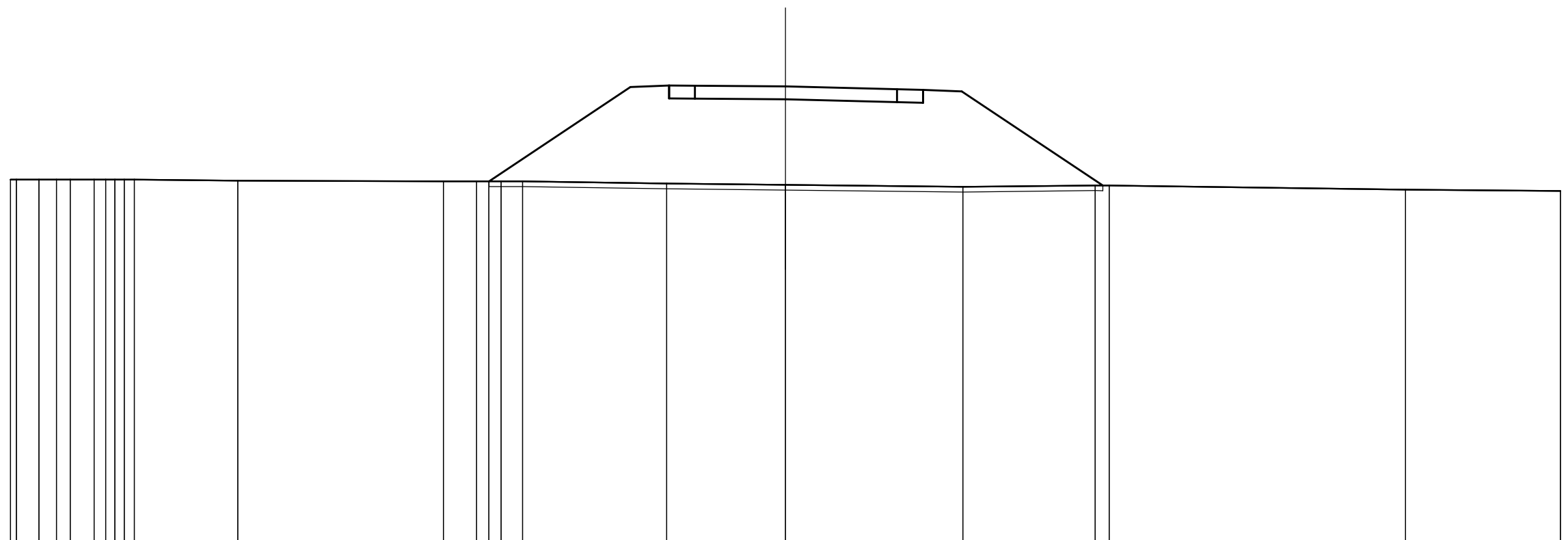

|                           |  |        |                                      |  |              |  |                      |        |        |
|---------------------------|--|--------|--------------------------------------|--|--------------|--|----------------------|--------|--------|
| QUOTE TERRENO             | 321,00<br>321,00<br>321,00<br>321,00<br>321,00<br>321,00<br>321,00<br>321,00 | 320,96 | 320,93<br>320,93<br>320,93<br>320,93 | 320,85   | 320,80       | 320,72   | 320,77<br>320,77     | 320,61 | 320,56 |
| DIST.PARZIALI TERRENO     | 0,87<br>0,88<br>0,53<br>0,92<br>0,44<br>0,49<br>0,48<br>0,43                 | 4,00   | 1,28<br>0,47<br>0,47<br>0,83         | 5,58   | 4,59         | 6,87   | 5,12<br>0,54         | 11,47  | 6,00   |
| QUOTE RILEVATO            |  |        | 320,93                               | 324,58<br>324,64<br>324,14<br>324,64<br>324,14<br>324,64 | 324,61       | 324,50<br>324,00<br>324,50<br>324,47<br>323,97<br>324,47<br>324,41 | 320,77               |        |        |
| DIST.PARZIALI RILEVATO    |  |        |                                      | 5,47   | 1,50<br>1,00 | 3,50   | 4,32<br>1,00<br>1,50 | 5,46   |        |
| QUOTE PAVIMENTATO         |  |        |                                      |  |              |  |                      |        |        |
| DIST.PARZIALI PAVIMENTATO |  |        |                                      |  |              |  |                      |        |        |

SS131-SVINCOLO KM 190+000

SEZIONI TRASVERSALI RAMPA BIDIREZIONALE

|                   |            |
|-------------------|------------|
| SCAVI E BONIFICHE |            |
| SCOTICO           | 54,120 m   |
| BONIFICA          | 27,060 mq  |
| RILEVATI          |            |
| RILEVATO          | 235,350 mq |

SEZIONE N. : 5  
 QT. PROGETTO : 325,990  
 DIST.PROG. : 80,000  
 DIST.PREC. : 20,000  
 DIST.SUCC. : 20,000

SCALA 1:200

QT.RIF. 307,00

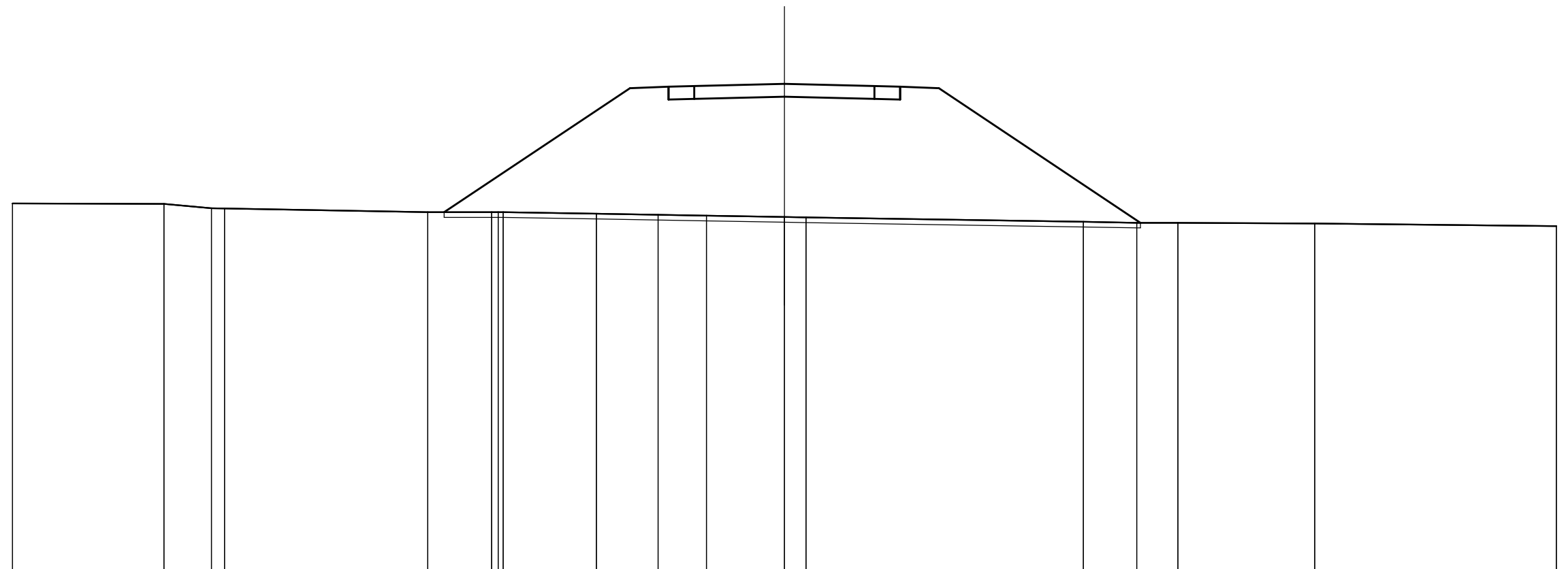

|                           |        |        |                  |        |                            |        |  |        |                  |                            |                            |        |        |        |      |
|---------------------------|--------|--------|------------------|--------|----------------------------|--------|--|--------|------------------|----------------------------|----------------------------|--------|--------|--------|------|
| QUOTE TERRENO             | 321,34 | 321,32 | 321,15<br>321,14 | 321,00 | 321,00<br>321,00<br>321,00 | 320,94 | 320,90   | 320,86 | 320,81<br>320,80 | 320,63                     | 320,59                     | 320,59 | 320,56 | 320,46 |      |
| DIST.PARZIALI TERRENO     | 5,89   | 1,85   | 0,51             | 7,90   | 2,48                       | 3,63   | 2,39   | 1,88   | 3,03             | 0,84                       | 10,77                      | 2,08   | 1,60   | 5,31   | 9,39 |
| QUOTE RILEVATO            |        |        |                  | 321,00 |                            | 325,82 | 325,88<br>325,38<br>325,88<br>325,90<br>325,40<br>325,90 | 325,90 | 325,99           | 325,90<br>325,40<br>325,90 | 325,88<br>325,38<br>325,88 | 325,82 | 320,59 |        |      |
| DIST.PARZIALI RILEVATO    |        |        |                  |        |                            | 7,22   | 1,50   | 1,00   | 3,50             | 3,50                       | 1,00                       | 1,50   | 7,84   |        |      |
| QUOTE PAVIMENTATO         |        |        |                  |        |                            |        |  |        |                  |                            |                            |        |        |        |      |
| DIST.PARZIALI PAVIMENTATO |        |        |                  |        |                            |        |  |        |                  |                            |                            |        |        |        |      |

SS131-SVINCOLO KM 190+000

SEZIONI TRASVERSALI RAMPA BIDIREZIONALE

|                   |            |
|-------------------|------------|
| SCAVI E BONIFICHE |            |
| SCOTICO           | 61,120 m   |
| BONIFICA          | 30,560 mq  |
| RILEVATI          |            |
| RILEVATO          | 310,394 mq |

SEZIONE N. : 6  
 QT. PROGETTO : 327,240  
 DIST.PROG. : 100,000  
 DIST.PREC. : 20,000  
 DIST.SUCC. : 20,000

SCALA 1:200

QT.RIF. 308,00

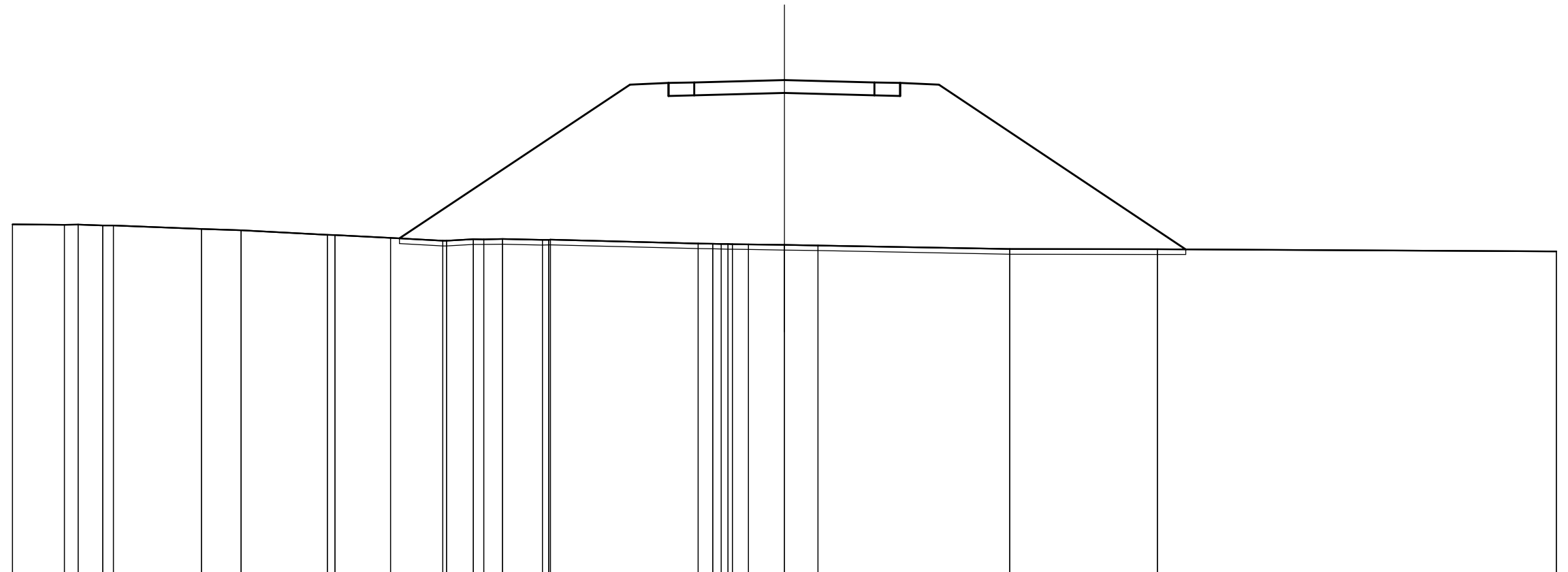

|                           |        |        |        |        |        |        |        |        |        |        |        |        |        |        |        |        |        |        |        |        |        |        |        |        |        |        |        |
|---------------------------|--------|--------|--------|--------|--------|--------|--------|--------|--------|--------|--------|--------|--------|--------|--------|--------|--------|--------|--------|--------|--------|--------|--------|--------|--------|--------|--------|
| QUOTE TERRENO             | 321,64 | 321,62 | 321,63 | 321,60 | 321,60 | 321,46 | 321,41 | 321,23 | 321,22 | 321,11 | 321,00 | 321,00 | 321,06 | 321,06 | 321,07 | 321,04 | 321,04 | 320,89 | 320,88 | 320,88 | 320,87 | 320,86 | 320,84 | 320,82 | 320,68 | 320,67 | 320,58 |
| DIST.PARZIALI TERRENO     | 2,02   | 0,55   | 0,96   | 0,41   | 3,42   | 1,54   | 3,36   | 2,15   | 2,04   | 1,04   | 0,41   | 0,73   | 1,55   | 5,74   | 0,57   | 0,33   | 0,63   | 1,40   | 1,30   | 7,46   | 5,74   | 15,50  |        |        |        |        |        |
| QUOTE RILEVATO            |        |        |        |        |        |        |        | 321,09 |        |        |        |        |        | 327,07 | 327,13 | 326,63 | 327,13 | 327,15 | 326,65 | 327,15 | 327,15 | 326,63 | 327,13 | 327,07 | 320,67 |        |        |
| DIST.PARZIALI RILEVATO    |        |        |        |        |        |        |        |        |        |        |        |        | 8,96   | 1,50   | 1,00   | 3,50   | 3,50   | 1,00   | 1,50   | 9,60   |        |        |        |        |        |        |        |
| QUOTE PAVIMENTATO         |        |        |        |        |        |        |        |        |        |        |        |        |        |        |        |        |        |        |        |        |        |        |        |        |        |        |        |
| DIST.PARZIALI PAVIMENTATO |        |        |        |        |        |        |        |        |        |        |        |        |        |        |        |        |        |        |        |        |        |        |        |        |        |        |        |

SS131-SVINCOLO KM 190+000

SEZIONI TRASVERSALI RAMPA BIDIREZIONALE





|                   |            |
|-------------------|------------|
| SCAVI E BONIFICHE |            |
| SCOTICO           | 76,480 m   |
| BONIFICA          | 38,240 mq  |
| RILEVATI          |            |
| RILEVATO          | 397,422 mq |

SEZIONE N. : 8  
 QT. PROGETTO : 328,941  
 DIST.PROG. : 140,000  
 DIST.PREC. : 20,000  
 DIST.SUCC. : 20,000

SCALA 1:200

QT.RIF. 309,00

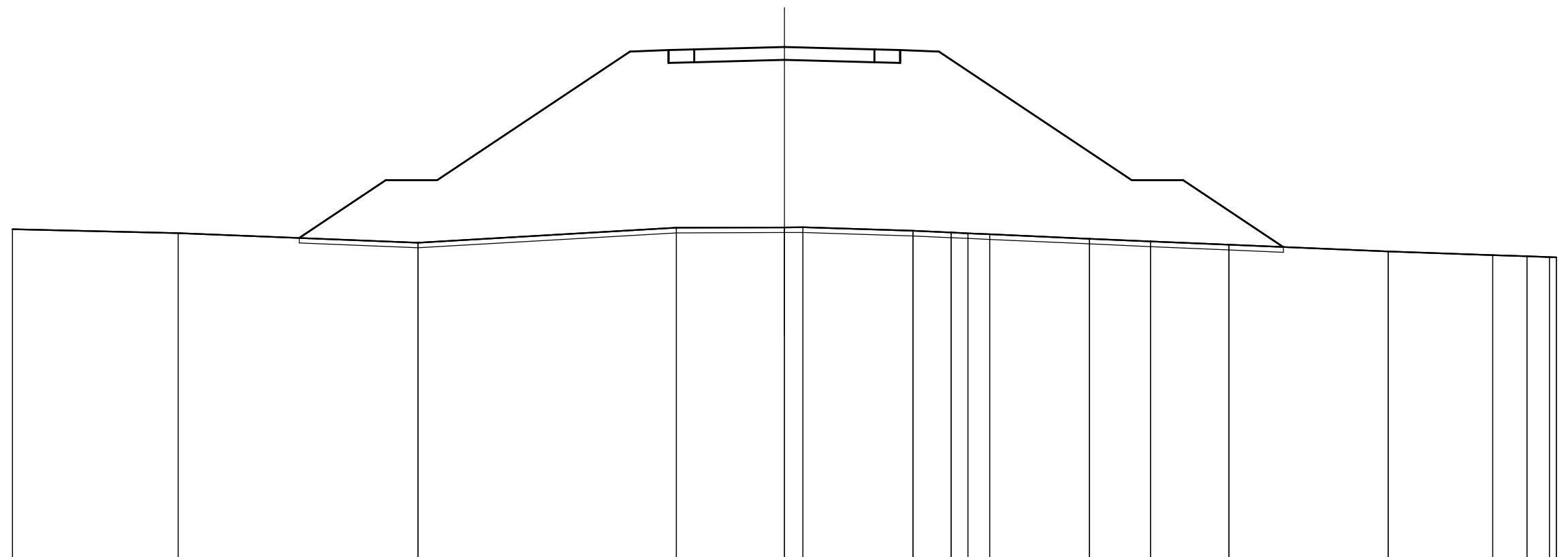

|                           |        |        |        |        |        |        |        |        |        |        |        |        |        |        |        |        |        |
|---------------------------|--------|--------|--------|--------|--------|--------|--------|--------|--------|--------|--------|--------|--------|--------|--------|--------|--------|
| QUOTE TERRENO             | 321,87 | 321,72 | 321,34 | 321,92 | 321,94 | 321,80 | 321,74 | 321,71 | 321,67 | 321,50 | 321,39 | 321,26 | 321,00 | 320,86 | 320,81 | 320,79 | 320,78 |
| DIST.PARZIALI TERRENO     | 6,44   | 9,32   | 10,04  | 4,20   | 0,72   | 4,27   | 1,49   | 0,65   | 0,85   | 3,88   | 2,37   | 3,05   | 6,18   | 4,07   | 1,33   | 0,87   |        |
| QUOTE RILEVATO            |        | 321,53 | 323,77 | 323,77 | 328,77 | 328,83 | 328,83 | 328,85 | 328,85 | 328,85 | 328,85 | 323,77 | 323,77 | 321,17 |        |        |        |
| DIST.PARZIALI RILEVATO    |        | 3,36   | 2,00   | 7,50   | 1,50   | 1,00   | 3,50   | 3,50   | 1,00   | 1,50   | 7,50   | 2,00   | 3,89   |        |        |        |        |
| QUOTE PAVIMENTATO         |        |        |        |        |        |        |        |        |        |        |        |        |        |        |        |        |        |
| DIST.PARZIALI PAVIMENTATO |        |        |        |        |        |        |        |        |        |        |        |        |        |        |        |        |        |

SS131-SVINCOLO KM 190+000

SEZIONI TRASVERSALI RAMPA BIDIREZIONALE

|                   |            |
|-------------------|------------|
| SCAVI E BONIFICHE |            |
| SCOTICO           | 79,300 m   |
| BONIFICA          | 39,650 mq  |
| RILEVATI          |            |
| RILEVATO          | 445,050 mq |

SEZIONE N. : 9  
 QT. PROGETTO : 329,392  
 DIST.PROG. : 160,000  
 DIST.PREC. : 20,000  
 DIST.SUCC. : 20,000

SCALA 1:200

QT.RIF. 309,00

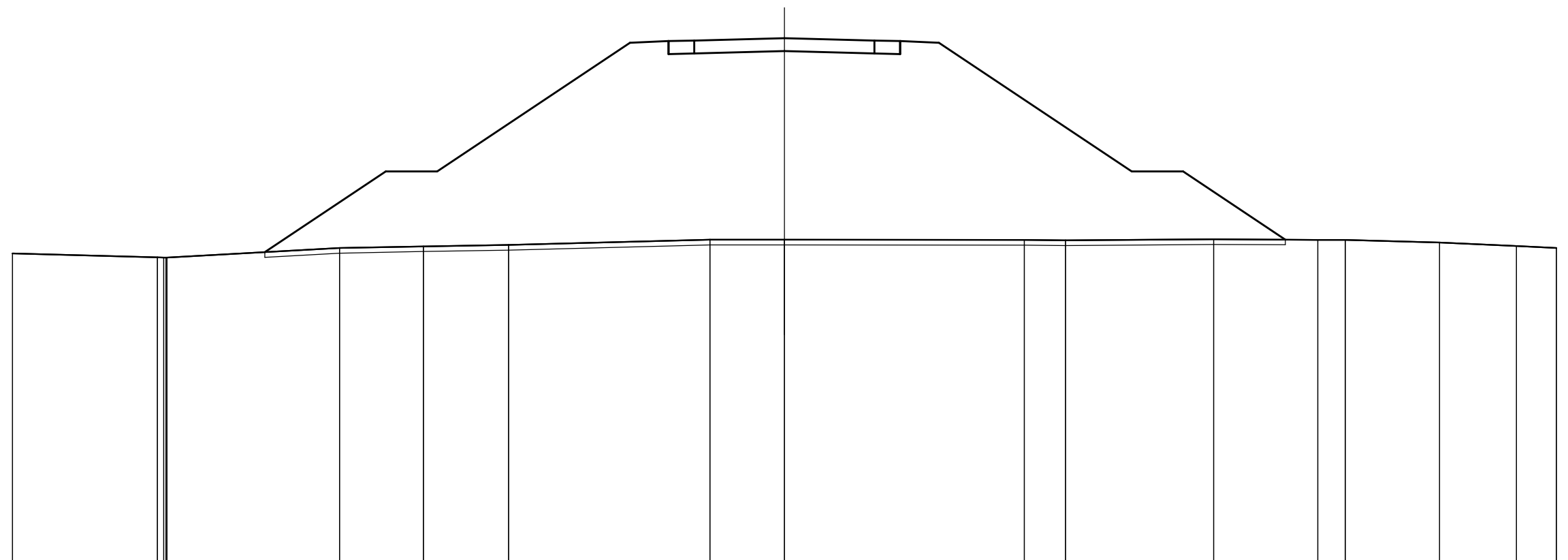

|                           |        |                                      |        |        |        |  |        |        |        |        |        |        |        |        |        |
|---------------------------|--------|--------------------------------------|--------|--------|--------|--|--------|--------|--------|--------|--------|--------|--------|--------|--------|
| QUOTE TERRENO             | 321,04 | 320,88<br>320,88<br>320,88<br>320,88 | 321,24 | 321,31 | 321,37 | 321,57   | 321,57 | 321,56 | 321,54 | 321,59 | 321,57 | 321,56 | 321,46 | 321,32 | 321,25 |
| DIST.PARZIALI TERRENO     | 5,64   | 6,71                                 | 3,26   | 3,31   | 7,82   | 2,89   | 9,33   | 1,60   | 5,76   | 4,04   | 1,06   | 3,67   | 2,99   | 1,55   |        |
| QUOTE RILEVATO            |        | 321,09                               | 324,22 | 324,22 | 329,22 | 329,28<br>328,78<br>329,28<br>329,30<br>328,80<br>329,30<br>329,28<br>328,78<br>329,22 | 329,39 | 324,22 | 324,22 | 321,57 |        |        |        |        |        |
| DIST.PARZIALI RILEVATO    |        | 4,70                                 | 2,00   | 7,50   | 1,50   | 1,00   | 3,50   | 3,50   | 1,00   | 1,50   | 7,50   | 2,00   | 3,97   |        |        |
| QUOTE PAVIMENTATO         |        |                                      |        |        |        |  |        |        |        |        |        |        |        |        |        |
| DIST.PARZIALI PAVIMENTATO |        |                                      |        |        |        |  |        |        |        |        |        |        |        |        |        |

SS131-SVINCOLO KM 190+000

SEZIONI TRASVERSALI RAMPA BIDIREZIONALE

|                   |            |
|-------------------|------------|
| SCAVI E BONIFICHE |            |
| SCOTICO           | 77,800 m   |
| BONIFICA          | 38,900 mq  |
| RILEVATI          |            |
| RILEVATO          | 436,010 mq |

SEZIONE N. : 10  
 QT. PROGETTO : 329,576  
 DIST.PROG. : 180,000  
 DIST.PREC. : 20,000  
 DIST.SUCC. : 20,000

SCALA 1:200

QT.RIF. 310,00

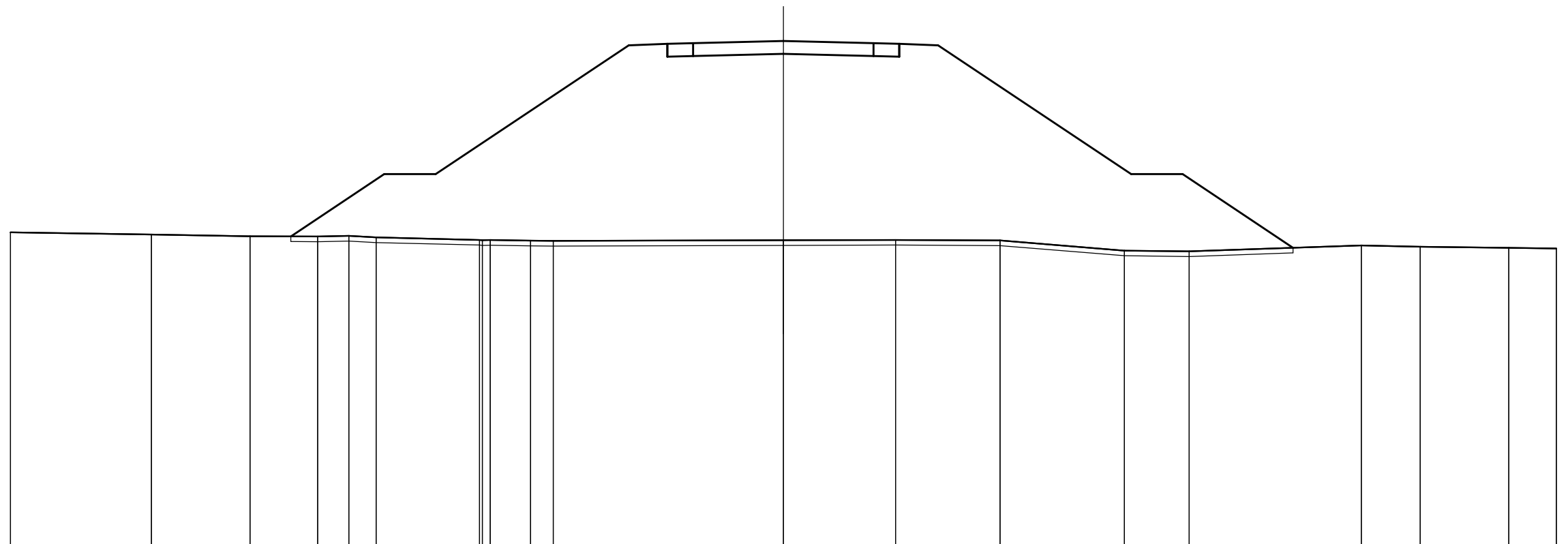

|                           |        |        |        |        |        |        |        |        |        |        |        |        |        |        |        |        |      |
|---------------------------|--------|--------|--------|--------|--------|--------|--------|--------|--------|--------|--------|--------|--------|--------|--------|--------|------|
| QUOTE TERRENO             | 322,15 | 322,07 | 322,00 | 321,98 | 322,01 | 321,95 | 321,85 | 321,84 | 321,85 | 321,83 | 321,44 | 321,41 | 321,64 | 321,59 | 321,55 | 321,52 |      |
| DIST.PARZIALI TERRENO     | 5,48   | 3,82   | 2,63   | 1,21   | 1,06   | 4,01   | 1,57   | 0,89   | 8,93   | 4,35   | 4,05   | 4,83   | 2,52   | 6,68   | 2,29   | 3,44   | 1,85 |
| QUOTE RILEVATO            |        |        | 321,99 | 324,40 | 324,40 |        | 329,40 | 329,46 | 328,96 | 329,49 | 329,46 | 328,96 | 329,49 | 324,40 | 324,40 | 321,55 |      |
| DIST.PARZIALI RILEVATO    |        |        | 3,62   | 2,00   |        | 7,50   | 1,50   | 1,00   | 3,50   | 3,50   | 1,00   | 1,50   | 7,50   | 2,00   | 4,28   |        |      |
| QUOTE PAVIMENTATO         |        |        |        |        |        |        |        |        |        |        |        |        |        |        |        |        |      |
| DIST.PARZIALI PAVIMENTATO |        |        |        |        |        |        |        |        |        |        |        |        |        |        |        |        |      |

SS131-SVINCOLO KM 190+000

SEZIONI TRASVERSALI RAMPA BIDIREZIONALE

|                   |            |
|-------------------|------------|
| SCAVI E BONIFICHE |            |
| SCOTICO           | 82,120 m   |
| BONIFICA          | 41,060 mq  |
| RILEVATI          |            |
| RILEVATO          | 478,414 mq |

SEZIONE N. : 11  
 QT. PROGETTO : 329,493  
 DIST.PROG. : 200,000  
 DIST.PREC. : 20,000  
 DIST.SUCC. : 20,000

SCALA 1:200

QT.RIF. 309,00

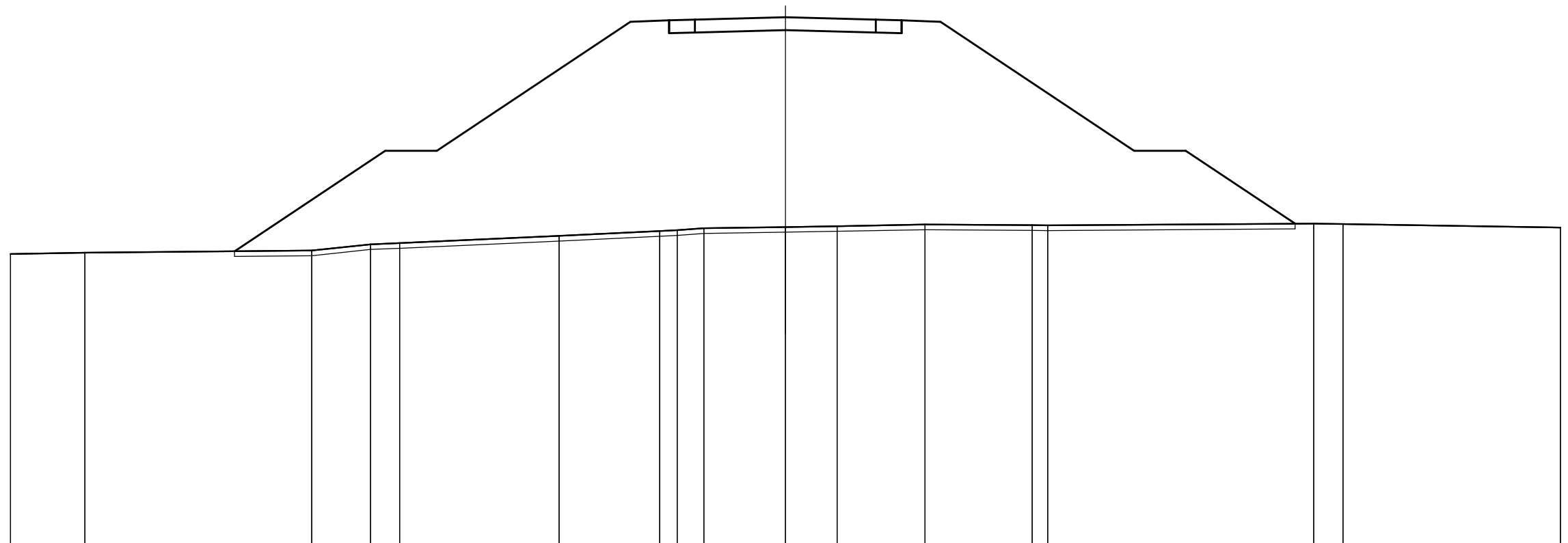

|                           |        |        |        |        |        |        |        |        |        |        |        |        |        |        |        |        |        |        |        |        |        |        |        |        |        |  |        |
|---------------------------|--------|--------|--------|--------|--------|--------|--------|--------|--------|--------|--------|--------|--------|--------|--------|--------|--------|--------|--------|--------|--------|--------|--------|--------|--------|--|--------|
| QUOTE TERRENO             | 320,32 | 320,38 |        | 320,46 | 320,70 | 320,75 |        | 321,03 | 321,21 | 321,25 | 321,32 |        | 321,37 | 321,40 | 321,47 |        | 321,44 | 321,43 |        | 321,50 | 321,49 |        | 321,35 |        |        |  |        |
| DIST.PARZIALI TERRENO     | 2,88   |        | 8,78   |        | 2,28   | 1,12   |        | 6,17   |        | 3,89   | 0,68   | 1,03   |        | 3,16   |        | 2,00   |        | 3,40   |        | 4,15   | 0,60   |        | 10,29  |        | 1,13   |  | 8,42   |
| QUOTE RILEVATO            |        |        | 320,43 |        |        | 324,32 | 324,32 |        |        | 329,32 | 329,38 | 328,88 | 329,38 | 329,41 | 329,41 | 329,41 |        | 329,41 | 329,38 | 328,88 | 329,38 | 329,32 |        | 324,32 | 324,32 |  | 321,50 |
| DIST.PARZIALI RILEVATO    |        |        |        |        | 5,83   |        | 2,00   |        | 7,50   |        | 1,50   | 1,00   |        | 3,50   |        | 3,50   |        | 1,00   | 1,50   |        | 7,50   |        | 2,00   |        | 4,23   |  |        |
| QUOTE PAVIMENTATO         |        |        |        |        |        |        |        |        |        |        |        |        |        |        |        |        |        |        |        |        |        |        |        |        |        |  |        |
| DIST.PARZIALI PAVIMENTATO |        |        |        |        |        |        |        |        |        |        |        |        |        |        |        |        |        |        |        |        |        |        |        |        |        |  |        |

SS131-SVINCOLO KM 190+000

SEZIONI TRASVERSALI RAMPA BIDIREZIONALE

|                   |            |
|-------------------|------------|
| SCAVI E BONIFICHE |            |
| SCOTICO           | 85,380 m   |
| BONIFICA          | 42,690 mq  |
| RILEVATI          |            |
| RILEVATO          | 543,836 mq |

SEZIONE N. : 12  
 QT. PROGETTO : 329,143  
 DIST.PROG. : 220,000  
 DIST.PREC. : 20,000  
 DIST.SUCC. : 20,000

SCALA 1:200

QT.RIF. 309,00

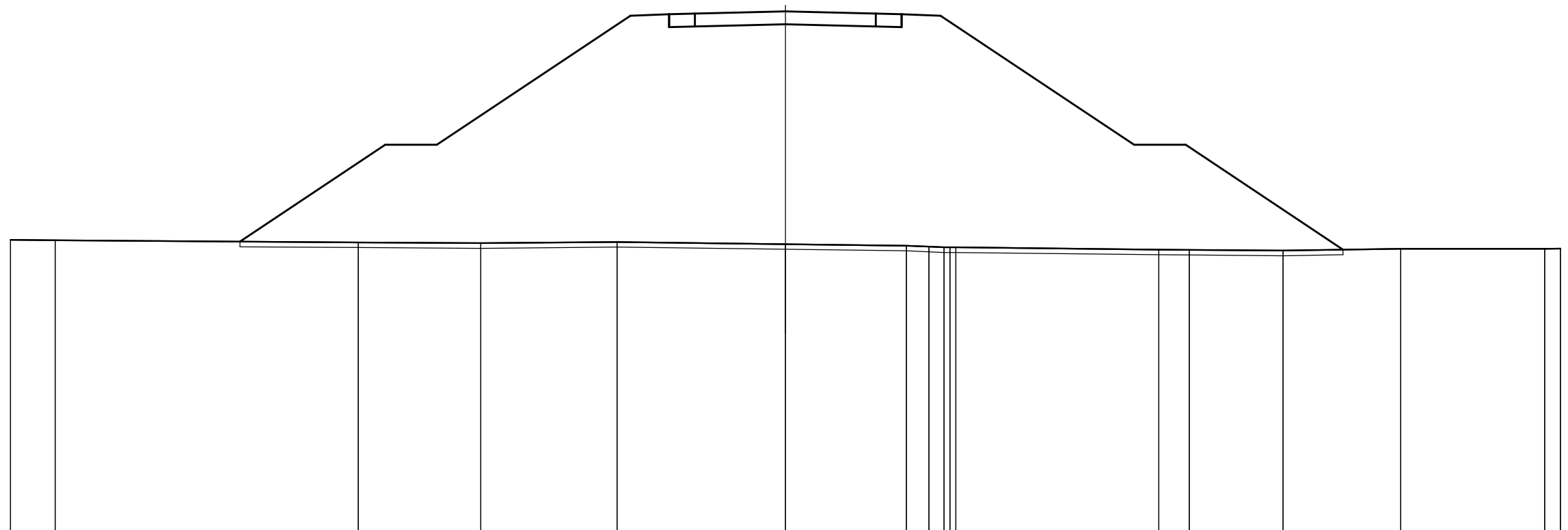

|                           |        |        |        |        |        |        |        |        |        |        |        |        |        |        |        |        |        |
|---------------------------|--------|--------|--------|--------|--------|--------|--------|--------|--------|--------|--------|--------|--------|--------|--------|--------|--------|
| QUOTE TERRENO             | 320,29 | 320,27 |        | 320,19 | 320,16 | 320,21 | 320,13 | 320,07 | 320,03 | 320,00 | 320,00 | 319,91 | 319,90 | 319,88 | 319,95 | 319,94 | 319,95 |
| DIST.PARZIALI TERRENO     | 1,73   |        | 11,74  | 4,73   | 5,28   | 6,52   | 4,68   | 0,88   | 0,58   |        | 7,86   | 1,18   | 3,63   | 4,56   | 5,57   | 0,61   |        |
| QUOTE RILEVATO            |        |        | 320,22 | 323,97 | 323,97 |        | 328,97 | 329,03 | 328,53 | 329,03 | 328,53 | 323,97 | 323,97 |        | 319,91 |        |        |
| DIST.PARZIALI RILEVATO    |        |        | 5,62   | 2,00   | 7,50   | 1,50   | 1,00   | 3,50   | 3,50   | 1,00   | 1,50   | 7,50   | 2,00   | 6,09   |        |        |        |
| QUOTE PAVIMENTATO         |        |        |        |        |        |        |        |        |        |        |        |        |        |        |        |        |        |
| DIST.PARZIALI PAVIMENTATO |        |        |        |        |        |        |        |        |        |        |        |        |        |        |        |        |        |

SS131-SVINCOLO KM 190+000

SEZIONI TRASVERSALI RAMPA BIDIREZIONALE

|                   |            |
|-------------------|------------|
| SCAVI E BONIFICHE |            |
| SCOTICO           | 82,720 m   |
| BONIFICA          | 41,360 mq  |
| RILEVATI          |            |
| RILEVATO          | 502,896 mq |

SEZIONE N. : 13  
 QT. PROGETTO : 328,527  
 DIST.PROG. : 240,000  
 DIST.PREC. : 20,000  
 DIST.SUCC. : 20,000

SCALA 1:200

QT.RIF. 308,00

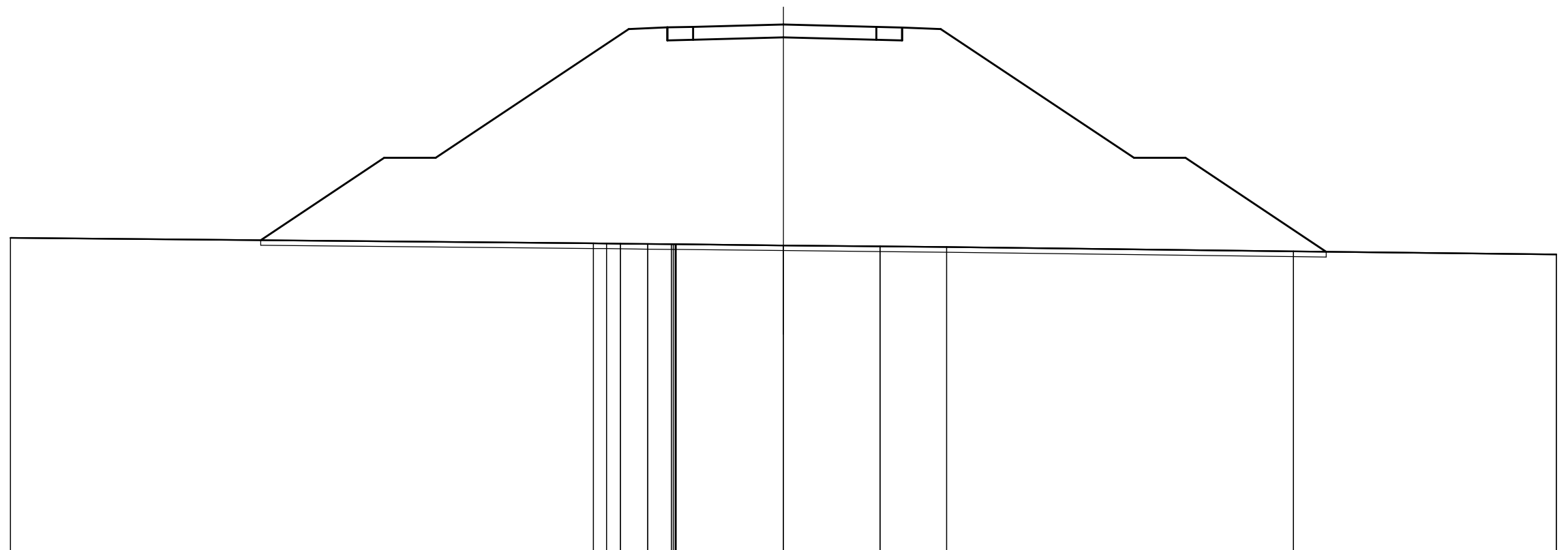

|                           |        |        |      |        |        |        |        |        |        |        |        |        |        |        |        |        |        |        |        |        |
|---------------------------|--------|--------|------|--------|--------|--------|--------|--------|--------|--------|--------|--------|--------|--------|--------|--------|--------|--------|--------|--------|
| QUOTE TERRENO             | 320,25 |        |      |        | 320,04 | 320,05 | 320,02 | 320,01 | 320,00 | 320,00 | 320,00 | 320,00 | 319,95 | 319,91 | 319,89 |        | 319,72 |        | 319,60 |        |
| DIST.PARZIALI TERRENO     |        | 22,63  |      |        | 0,51   | 0,55   | 1,06   | 0,91   |        | 4,17   |        |        | 3,75   |        | 2,58   |        | 13,47  |        | 10,20  |        |
| QUOTE RILEVATO            |        | 320,16 |      | 323,35 |        | 323,35 |        |        | 328,35 | 328,41 | 327,91 | 328,41 | 328,44 | 327,94 | 328,41 | 327,91 | 328,41 | 328,35 | 323,35 | 319,71 |
| DIST.PARZIALI RILEVATO    |        |        | 4,79 | 2,00   |        | 7,50   |        | 1,50   | 1,00   | 3,50   |        | 3,61   |        | 1,00   | 1,50   |        | 7,50   | 2,00   | 5,47   |        |
| QUOTE PAVIMENTATO         |        |        |      |        |        |        |        |        |        |        |        |        |        |        |        |        |        |        |        |        |
| DIST.PARZIALI PAVIMENTATO |        |        |      |        |        |        |        |        |        |        |        |        |        |        |        |        |        |        |        |        |

SS131-SVINCOLO KM 190+000

SEZIONI TRASVERSALI RAMPA BIDIREZIONALE

|                   |            |
|-------------------|------------|
| SCAVI E BONIFICHE |            |
| SCOTICO           | 77,720 m   |
| BONIFICA          | 38,860 mq  |
| RILEVATI          |            |
| RILEVATO          | 431,440 mq |

SEZIONE N. : 14  
 QT. PROGETTO : 327,644  
 DIST.PROG. : 260,000  
 DIST.PREC. : 20,000  
 DIST.SUCC. : 20,000

SCALA 1:200

QT.RIF. 308,00

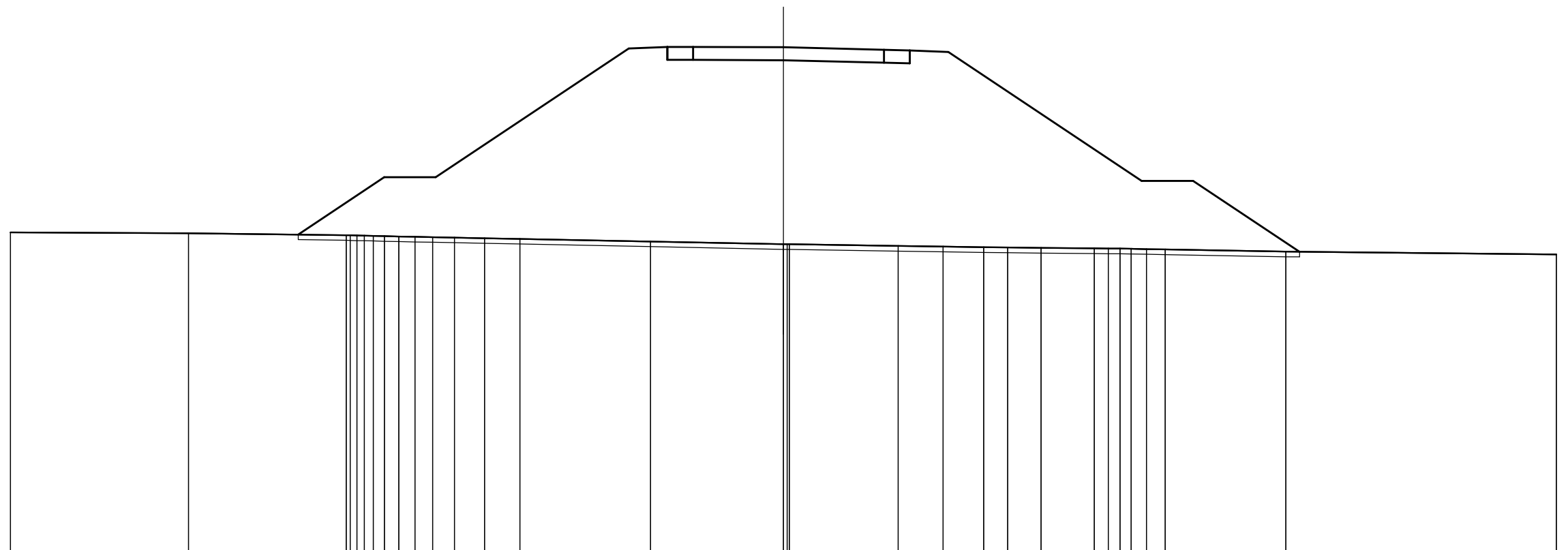

|                           |        |        |        |        |        |        |        |        |        |        |        |        |        |        |        |        |        |        |        |        |        |        |        |        |        |        |        |        |
|---------------------------|--------|--------|--------|--------|--------|--------|--------|--------|--------|--------|--------|--------|--------|--------|--------|--------|--------|--------|--------|--------|--------|--------|--------|--------|--------|--------|--------|--------|
| QUOTE TERRENO             | 320,46 | 320,43 | 320,35 | 320,34 | 320,33 | 320,32 | 320,29 | 320,27 | 320,26 | 320,24 | 320,21 | 320,11 | 320,00 | 320,00 | 320,00 | 319,93 | 319,91 | 319,89 | 319,87 | 319,86 | 319,84 | 319,83 | 319,83 | 319,82 | 319,81 | 319,80 | 319,71 | 319,60 |
| DIST.PARZIALI TERRENO     | 6,91   | 6,12   | 0,43   | 0,43   | 0,56   | 0,62   | 0,69   | 0,84   | 1,17   | 1,37   | 5,07   | 5,16   | 4,22   | 1,74   | 1,58   | 0,94   | 1,29   | 2,07   | 0,54   | 0,46   | 0,43   | 0,59   | 0,73   | 4,68   | 10,50  |        |        |        |
| QUOTE RILEVATO            |        |        | 320,38 | 322,60 | 322,60 |        |        |        |        |        |        | 327,60 | 327,66 | 327,16 | 327,66 | 327,16 | 327,66 | 327,64 | 327,55 | 327,05 | 327,55 | 327,02 | 327,52 | 327,46 |        | 322,46 | 322,46 | 319,71 |
| DIST.PARZIALI RILEVATO    |        |        | 3,33   | 2,00   |        |        |        |        |        | 7,50   |        | 1,50   | 1,00   | 3,50   | 3,91   | 1,00   | 1,50   | 7,50   |        |        |        |        | 2,00   | 4,13   |        |        |        |        |
| QUOTE PAVIMENTATO         |        |        |        |        |        |        |        |        |        |        |        |        |        |        |        |        |        |        |        |        |        |        |        |        |        |        |        |        |
| DIST.PARZIALI PAVIMENTATO |        |        |        |        |        |        |        |        |        |        |        |        |        |        |        |        |        |        |        |        |        |        |        |        |        |        |        |        |

SS131-SVINCOLO KM 190+000

SEZIONI TRASVERSALI RAMPA BIDIREZIONALE



|                   |            |
|-------------------|------------|
| SCAVI E BONIFICHE |            |
| SCOTICO           | 61,160 m   |
| BONIFICA          | 30,580 mq  |
| RILEVATI          |            |
| RILEVATO          | 295,760 mq |

SEZIONE N. : 15  
 QT. PROGETTO : 326,495  
 DIST.PROG. : 280,000  
 DIST.PREC. : 20,000  
 DIST.SUCC. : 20,000

SCALA 1:200

QT.RIF. 307,00

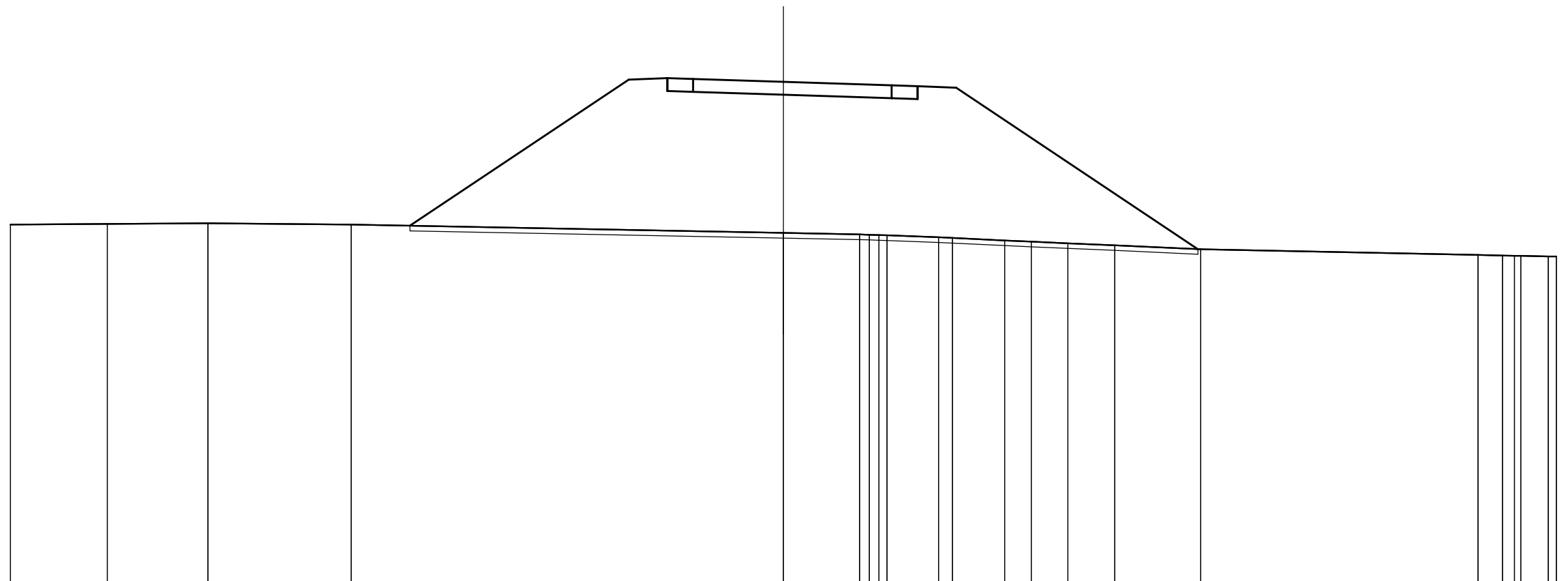

|                           |        |        |        |        |        |        |        |        |        |        |        |        |        |        |        |        |        |        |        |        |        |        |  |
|---------------------------|--------|--------|--------|--------|--------|--------|--------|--------|--------|--------|--------|--------|--------|--------|--------|--------|--------|--------|--------|--------|--------|--------|--|
| QUOTE TERRENO             | 320,96 | 320,99 | 321,01 | 320,96 | 320,64 | 320,58 | 320,56 | 320,55 | 320,54 | 320,46 | 320,44 | 320,34 | 320,30 | 320,23 | 320,16 | 320,00 | 319,78 | 319,76 | 319,75 | 319,74 | 319,72 | 319,72 |  |
| DIST.PARZIALI TERRENO     | 3,76   | 3,90   | 5,56   | 16,77  | 2,96   | 0,38   | 0,37   | 2,00   | 0,54   | 2,02   | 1,03   | 1,42   | 1,82   | 3,34   | 10,76  | 0,94   | 0,47   | 1,06   |        |        |        |        |  |
| QUOTE RILEVATO            |        |        |        | 320,92 | 326,49 | 326,58 | 326,64 | 326,64 | 326,61 | 326,61 | 326,61 | 326,56 | 326,56 | 326,52 | 326,32 | 326,26 | 320,01 |        |        |        |        |        |  |
| DIST.PARZIALI RILEVATO    |        |        |        | 8,49   | 4,20   | 1,50   | 1,00   | 3,50   | 1,00   | 1,50   |        |        | 9,38   |        |        |        |        |        |        |        |        |        |  |
| QUOTE PAVIMENTATO         |        |        |        |        |        |        |        |        |        |        |        |        |        |        |        |        |        |        |        |        |        |        |  |
| DIST.PARZIALI PAVIMENTATO |        |        |        |        |        |        |        |        |        |        |        |        |        |        |        |        |        |        |        |        |        |        |  |

SS131-SVINCOLO KM 190+000

SEZIONI TRASVERSALI RAMPA BIDIREZIONALE

|                   |            |
|-------------------|------------|
| SCAVI E BONIFICHE |            |
| SCOTICO           | 52,320 m   |
| BONIFICA          | 26,160 mq  |
| RILEVATI          |            |
| RILEVATO          | 204,408 mq |

SEZIONE N. : 16  
 QT. PROGETTO : 325,136  
 DIST.PROG. : 300,000  
 DIST.PREC. : 20,000  
 DIST.SUCC. : 20,000

SCALA 1:200

QT.RIF. 307,00

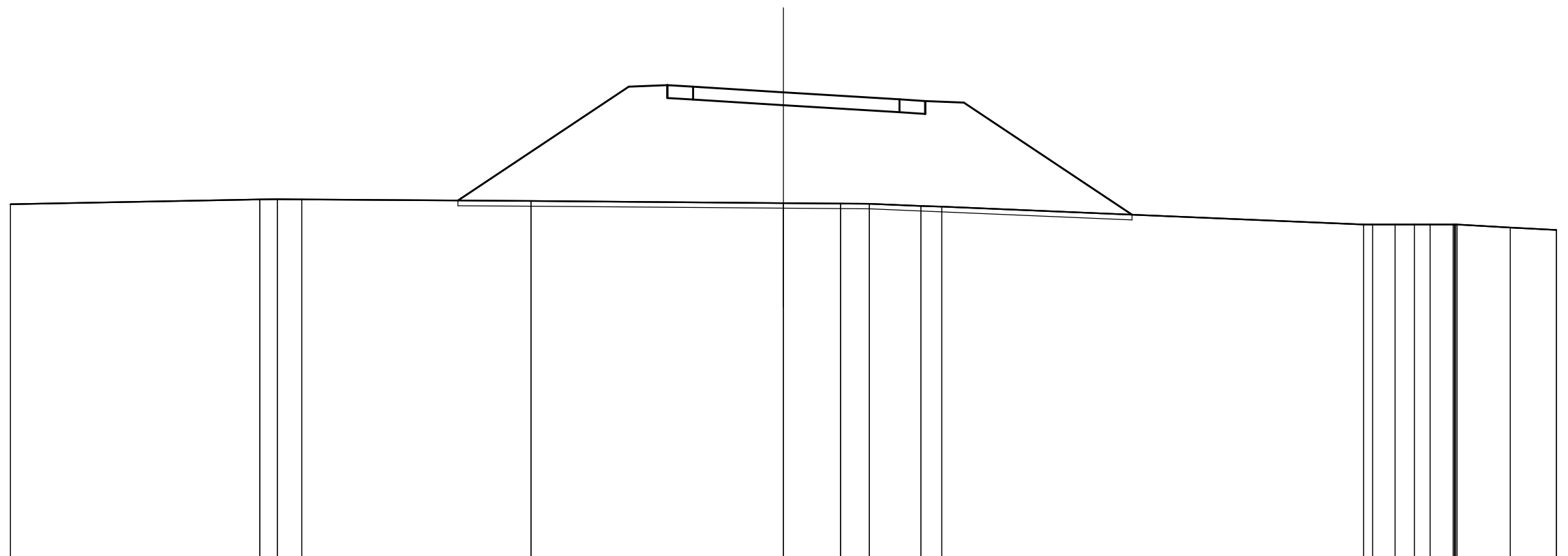

|                           |        |        |        |        |        |        |        |        |        |        |        |        |        |        |        |        |        |        |        |
|---------------------------|--------|--------|--------|--------|--------|--------|--------|--------|--------|--------|--------|--------|--------|--------|--------|--------|--------|--------|--------|
| QUOTE TERRENO             | 320,79 | 320,98 | 320,98 | 320,98 | 320,91 | 320,83 | 320,82 | 320,81 | 320,72 | 320,69 | 320,00 | 320,00 | 320,00 | 320,00 | 320,00 | 320,00 | 320,00 | 319,89 | 319,79 |
| DIST.PARZIALI TERRENO     | 9,68   | 0,67   | 0,95   | 8,90   | 9,80   | 2,22   | 1,11   | 2,00   | 0,81   | 16,37  | 0,35   | 0,87   | 0,75   | 0,60   | 0,90   | 2,07   | 1,78   |        |        |
| QUOTE RILEVATO            |        | 325,35 | 324,91 | 325,41 | 325,41 | 325,41 | 325,41 | 325,41 | 325,41 | 325,35 | 320,93 | 324,86 | 324,36 | 324,86 | 324,80 | 324,30 | 324,80 | 324,74 | 320,38 |
| DIST.PARZIALI RILEVATO    |        | 6,63   | 1,50   | 1,00   | 3,50   | 4,50   | 1,00   | 1,50   | 6,53   |        |        |        |        |        |        |        |        |        |        |
| QUOTE PAVIMENTATO         |        |        |        |        |        |        |        |        |        |        |        |        |        |        |        |        |        |        |        |
| DIST.PARZIALI PAVIMENTATO |        |        |        |        |        |        |        |        |        |        |        |        |        |        |        |        |        |        |        |

SS131-SVINCOLO KM 190+000

SEZIONI TRASVERSALI RAMPA BIDIREZIONALE

|                   |            |
|-------------------|------------|
| SCAVI E BONIFICHE |            |
| SCOTICO           | 44,920 m   |
| BONIFICA          | 22,460 mq  |
| RILEVATI          |            |
| RILEVATO          | 143,490 mq |

SEZIONE N. : 17  
 QT. PROGETTO : 323,762  
 DIST.PROG. : 320,000  
 DIST.PREC. : 20,000  
 DIST.SUCC. : 20,000

SCALA 1:200

QT.RIF. 306,00

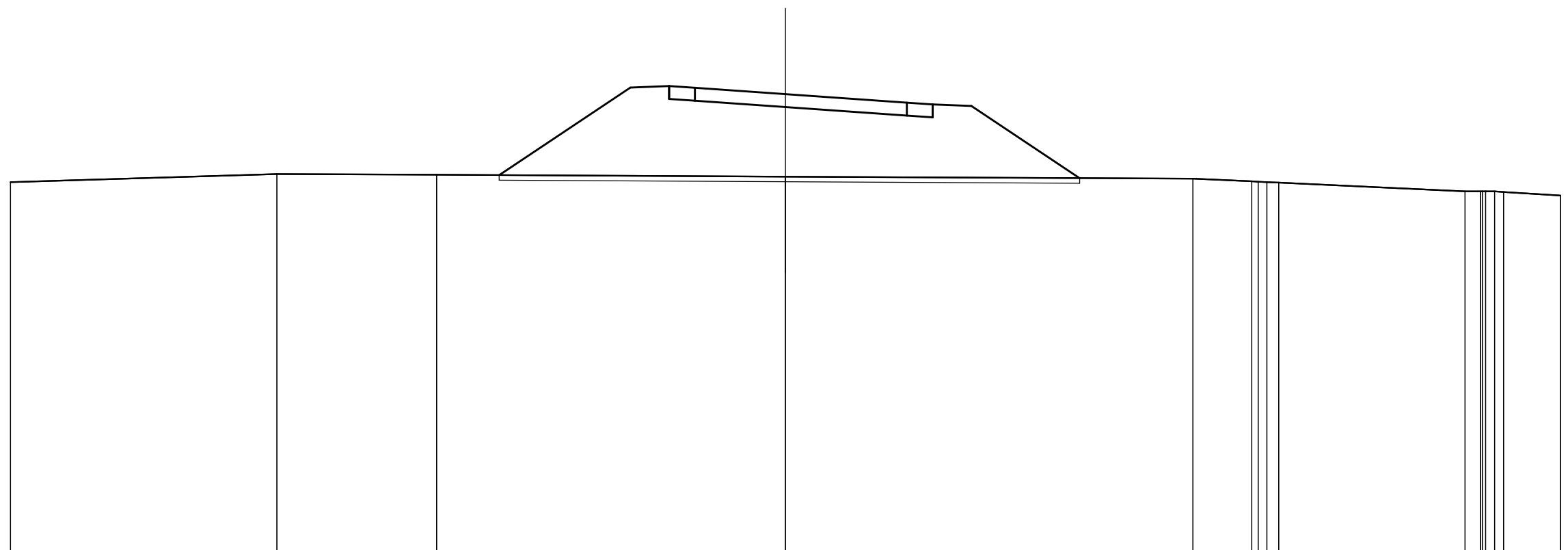

|                           |        |        |        |        |        |        |        |        |        |        |        |        |        |        |        |        |        |
|---------------------------|--------|--------|--------|--------|--------|--------|--------|--------|--------|--------|--------|--------|--------|--------|--------|--------|--------|
| QUOTE TERRENO             | 320,35 | 320,67 | 320,64 | 320,57 | 320,49 | 320,39 | 320,37 | 320,36 | 320,34 | 320,00 | 320,00 | 320,00 | 320,00 | 320,00 | 320,00 | 319,98 | 319,84 |
| DIST.PARZIALI TERRENO     | 10,31  | 6,19   | 13,50  | 15,78  | 2,28   | 0,46   | 0,46   | 7,21   | 0,61   | 0,61   | 0,45   | 2,21   |        |        |        |        |        |
| QUOTE RILEVATO            |        |        | 320,63 | 324,02 | 323,76 | 323,43 | 323,43 | 323,43 | 323,36 | 322,86 | 323,36 | 320,51 |        |        |        |        |        |
| DIST.PARZIALI RILEVATO    |        |        | 5,08   | 1,50   | 4,70   | 1,00   | 1,50   | 4,18   |        |        |        |        |        |        |        |        |        |
| QUOTE PAVIMENTATO         |        |        |        |        |        |        |        |        |        |        |        |        |        |        |        |        |        |
| DIST.PARZIALI PAVIMENTATO |        |        |        |        |        |        |        |        |        |        |        |        |        |        |        |        |        |

SS131-SVINCOLO KM 190+000

SEZIONI TRASVERSALI RAMPA BIDIREZIONALE

|                   |            |
|-------------------|------------|
| SCAVI E BONIFICHE |            |
| SCOTICO           | 39,660 m   |
| BONIFICA          | 19,830 mq  |
| RILEVATI          |            |
| RILEVATO          | 102,124 mq |

SEZIONE N. : 18  
 QT. PROGETTO : 322,388  
 DIST.PROG. : 340,000  
 DIST.PREC. : 20,000  
 DIST.SUCC. : 20,000

SCALA 1:200

QT.RIF. 305,00

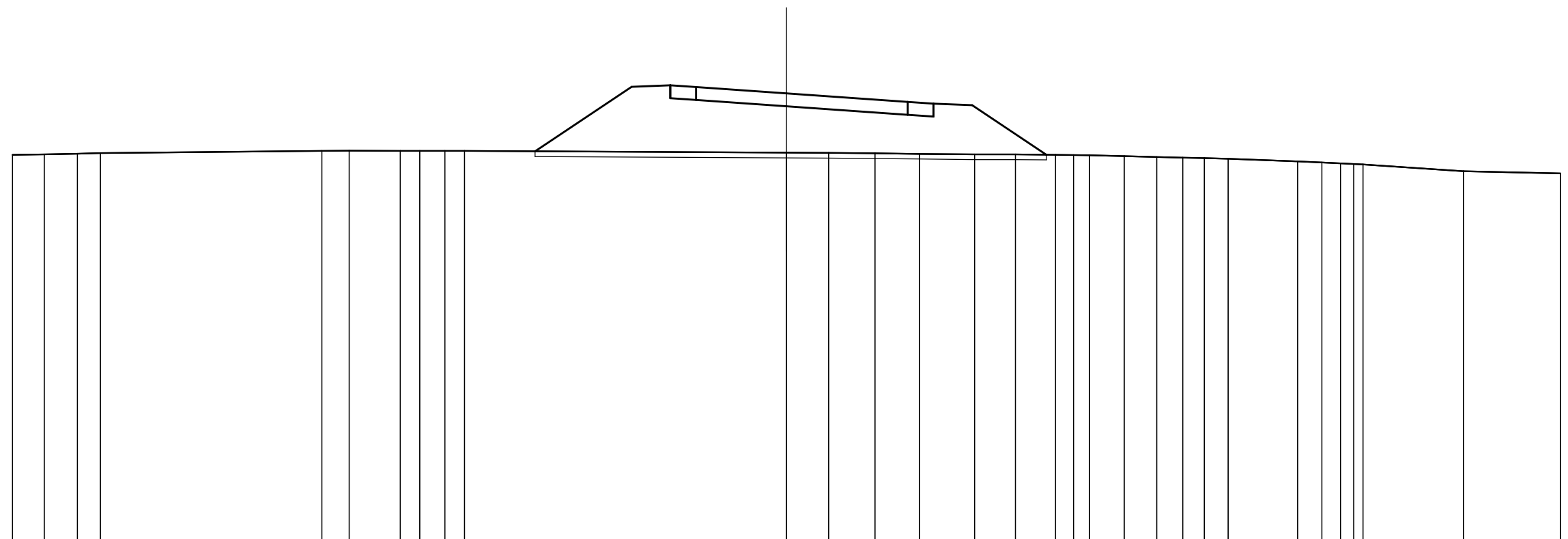

|                           |        |        |        |        |      |        |        |        |        |        |        |        |        |        |        |        |        |        |        |        |        |        |        |        |        |        |      |        |        |        |        |        |      |        |        |  |
|---------------------------|--------|--------|--------|--------|------|--------|--------|--------|--------|--------|--------|--------|--------|--------|--------|--------|--------|--------|--------|--------|--------|--------|--------|--------|--------|--------|------|--------|--------|--------|--------|--------|------|--------|--------|--|
| QUOTE TERRENO             | 320,01 | 320,03 | 320,05 | 320,07 |      | 320,16 | 320,17 | 320,16 | 320,16 | 320,16 | 320,16 |        | 320,09 | 320,09 | 320,06 | 320,05 | 320,02 | 320,02 | 320,01 | 320,00 | 319,99 | 319,96 | 319,92 | 319,90 | 319,88 | 319,86 |      | 319,75 | 319,71 | 319,68 | 319,65 | 319,64 |      | 319,37 | 319,29 |  |
| DIST.PARZIALI TERRENO     | 1,23   | 1,29   | 0,88   |        | 8,58 | 1,06   | 1,99   | 0,75   | 0,98   | 0,76   |        | 12,47  | 1,64   | 1,79   | 1,73   | 2,14   | 1,58   | 1,56   | 0,70   | 0,62   | 1,34   | 1,26   | 1,01   | 0,84   | 0,92   | 2,70   | 0,94 | 0,71   | 0,52   | 0,55   |        | 3,90   | 3,76 |        |        |  |
| QUOTE RILEVATO            |        |        |        |        |      |        |        |        |        |        |        | 320,14 |        |        |        |        |        |        |        |        |        |        |        |        |        |        |      |        |        |        |        |        |      |        |        |  |
| DIST.PARZIALI RILEVATO    |        |        |        |        |      |        |        |        |        |        |        | 3,75   |        |        |        |        |        |        |        |        |        |        |        |        |        |        |      |        |        |        |        |        |      |        |        |  |
| QUOTE PAVIMENTATO         |        |        |        |        |      |        |        |        |        |        |        |        |        |        |        |        |        |        |        |        |        |        |        |        |        |        |      |        |        |        |        |        |      |        |        |  |
| DIST.PARZIALI PAVIMENTATO |        |        |        |        |      |        |        |        |        |        |        |        |        |        |        |        |        |        |        |        |        |        |        |        |        |        |      |        |        |        |        |        |      |        |        |  |

SS131-SVINCOLO KM 190+000

SEZIONI TRASVERSALI RAMPA BIDIREZIONALE

|                   |           |
|-------------------|-----------|
| SCAVI E BONIFICHE |           |
| SCOTICO           | 34,500 m  |
| BONIFICA          | 17,250 mq |
| RILEVATI          |           |
| RILEVATO          | 67,720 mq |

SEZIONE N. : 19  
 QT. PROGETTO : 321,014  
 DIST.PROG. : 360,000  
 DIST.PREC. : 20,000  
 DIST.SUCC. : 20,000

SCALA 1:200

QT.RIF. 304,00

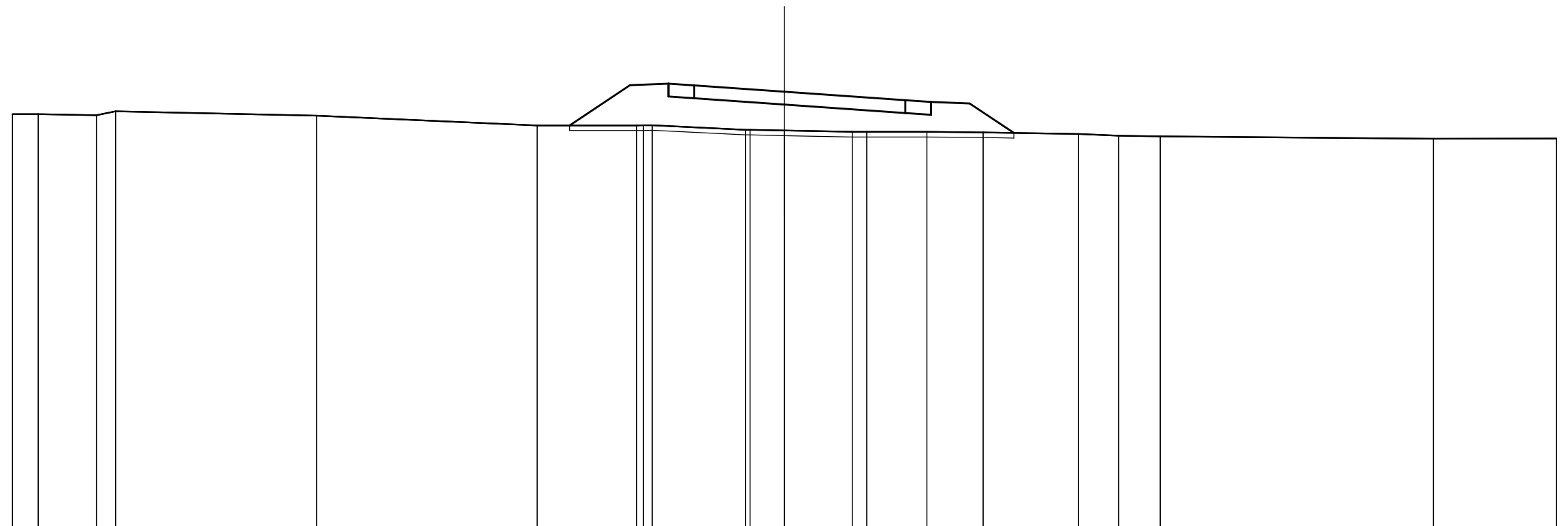

|                           |        |        |        |        |        |        |        |        |        |        |        |        |        |        |        |        |        |        |        |        |        |
|---------------------------|--------|--------|--------|--------|--------|--------|--------|--------|--------|--------|--------|--------|--------|--------|--------|--------|--------|--------|--------|--------|--------|
| QUOTE TERRENO             | 320,14 | 320,14 | 320,10 | 320,25 | 320,08 | 319,71 | 319,70 | 319,71 | 319,54 | 319,55 | 319,51 | 319,45 | 319,45 | 319,45 | 319,43 | 319,37 | 319,31 | 319,28 | 319,19 | 319,20 |        |
| DIST.PARZIALI TERRENO     | 1,00   | 2,26   | 0,75   | 7,81   | 8,57   | 3,86   | 0,34   | 3,63   | 1,34   | 2,63   | 0,57   | 2,33   | 2,19   | 3,71   | 1,56   | 1,62   | 10,62  | 4,78   |        |        |        |
| QUOTE RILEVATO            |        |        |        |        |        | 319,71 | 321,27 | 321,33 | 320,83 | 321,37 | 321,26 | 320,56 | 321,26 | 321,01 | 320,69 | 320,19 | 320,69 | 320,62 | 320,12 | 320,62 | 319,41 |
| DIST.PARZIALI RILEVATO    |        |        |        |        |        | 2,34   | 1,50   | 1,00   | 3,50   | 4,70   | 1,00   | 1,50   | 1,71   |        |        |        |        |        |        |        |        |
| QUOTE PAVIMENTATO         |        |        |        |        |        |        |        |        |        |        |        |        |        |        |        |        |        |        |        |        |        |
| DIST.PARZIALI PAVIMENTATO |        |        |        |        |        |        |        |        |        |        |        |        |        |        |        |        |        |        |        |        |        |

SS131-SVINCOLO KM 190+000

SEZIONI TRASVERSALI RAMPA BIDIREZIONALE

|                   |           |
|-------------------|-----------|
| SCAVI E BONIFICHE |           |
| SCOTICO           | 29,060 m  |
| BONIFICA          | 14,530 mq |
| RILEVATI          |           |
| RILEVATO          | 36,748 mq |

SEZIONE N. : 20  
 QT. PROGETTO : 319,925  
 DIST.PROG. : 380,000  
 DIST.PREC. : 20,000  
 DIST.SUCC. : 20,000

SCALA 1:200

QT.RIF. 304,00

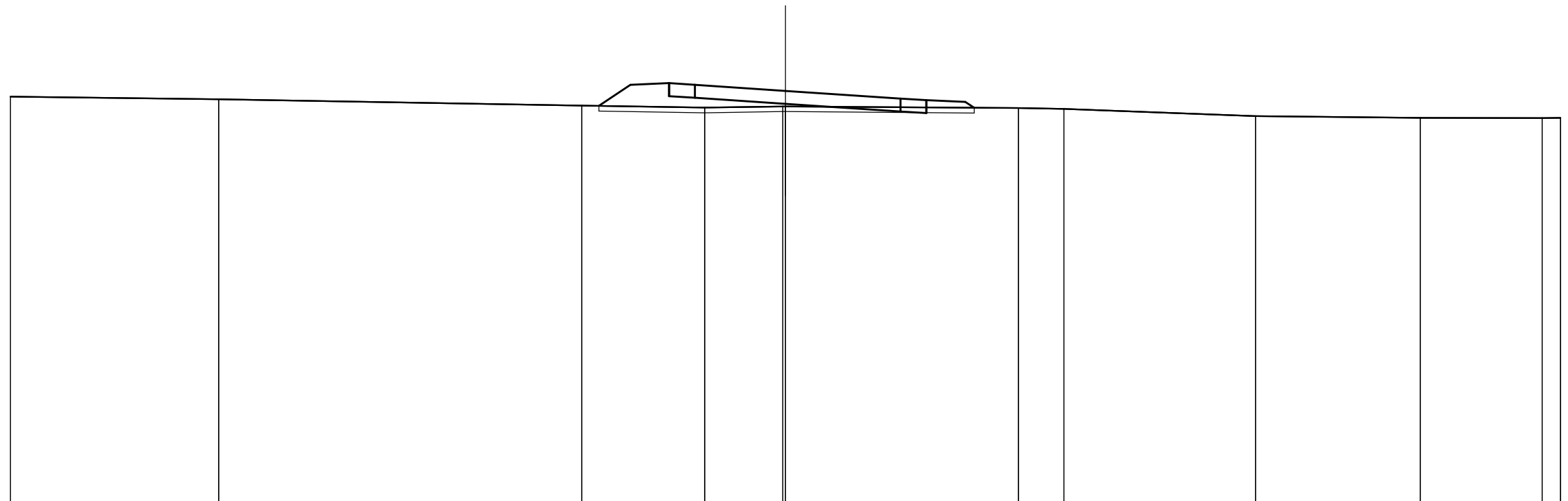

|                           |        |        |        |        |        |        |        |        |        |        |        |        |        |        |        |        |        |
|---------------------------|--------|--------|--------|--------|--------|--------|--------|--------|--------|--------|--------|--------|--------|--------|--------|--------|--------|
| QUOTE TERRENO             | 319,71 | 319,60 | 319,36 | 319,28 | 319,32 | 319,32 | 319,26 | 319,23 | 318,95 | 318,88 | 318,87 | 318,88 |        |        |        |        |        |
| DIST.PARZIALI TERRENO     | 8,06   | 14,06  | 4,76   | 3,02   | 9,02   | 1,76   | 7,42   | 6,37   | 4,72   | 0,71   |        |        |        |        |        |        |        |
| QUOTE RILEVATO            |        |        | 319,35 | 320,16 | 320,22 | 320,22 | 320,16 | 320,16 | 319,93 | 319,63 | 319,13 | 319,63 | 319,56 | 319,56 | 319,56 | 319,56 | 319,27 |
| DIST.PARZIALI RILEVATO    |        |        | 1,22   | 1,50   | 1,00   | 3,50   | 4,46   | 1,00   | 1,50   | 0,36   |        |        |        |        |        |        |        |
| QUOTE PAVIMENTATO         |        |        |        |        |        |        |        |        |        |        |        |        |        |        |        |        |        |
| DIST.PARZIALI PAVIMENTATO |        |        |        |        |        |        |        |        |        |        |        |        |        |        |        |        |        |

SS131-SVINCOLO KM 190+000

SEZIONI TRASVERSALI RAMPA BIDIREZIONALE

|                   |           |
|-------------------|-----------|
| SCAVI E BONIFICHE |           |
| SCOTICO           | 27,080 m  |
| BONIFICA          | 13,540 mq |
| RILEVATI          |           |
| RILEVATO          | 30,250 mq |

SEZIONE N. : 21  
 QT. PROGETTO : 319,407  
 DIST.PROG. : 400,000  
 DIST.PREC. : 20,000  
 DIST.SUCC. : 14,659

SCALA 1:200

QT.RIF. 303,00

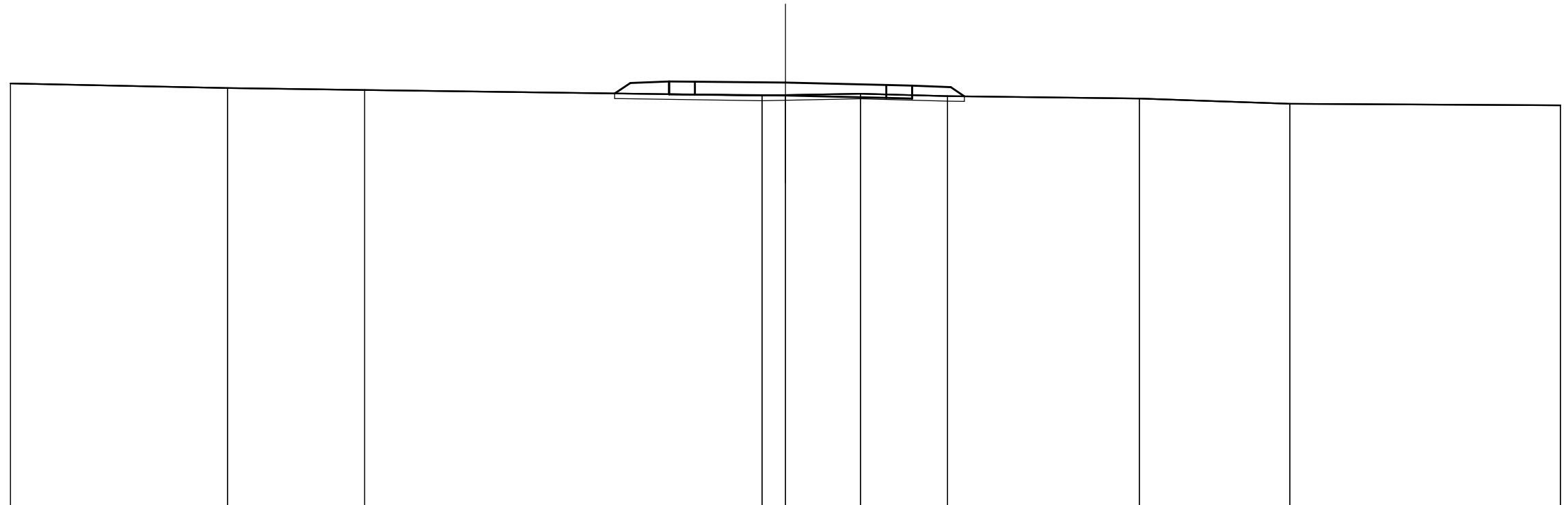

|                           |        |        |        |  |        |        |        |        |        |        |        |
|---------------------------|--------|--------|--------|--|--------|--------|--------|--------|--------|--------|--------|
| QUOTE TERRENO             | 319,37 | 319,19 | 319,12 |  | 318,91 | 318,92 | 318,98 | 318,88 | 318,79 | 318,59 | 318,52 |
| DIST.PARZIALI TERRENO     | 8,40   | 5,31   | 15,38  |  | 0,91   | 2,90   | 3,37   | 7,43   | 5,82   | 10,48  |        |
| QUOTE RILEVATO            |        |        |        |  | 318,98 | 319,39 | 319,45 | 319,45 | 319,44 | 319,44 |        |
| DIST.PARZIALI RILEVATO    |        |        |        |  | 0,61   | 1,50   | 1,00   | 3,50   |        | 3,90   |        |
| QUOTE PAVIMENTATO         |        |        |        |  |        |        |        |        |        |        |        |
| DIST.PARZIALI PAVIMENTATO |        |        |        |  |        |        |        |        |        |        |        |

SS131-SVINCOLO KM 190+000

SEZIONI TRASVERSALI RAMPA BIDIREZIONALE

|           |          |
|-----------|----------|
| RILEVATI  |          |
| RILEVATO  | 0,430 mq |
| MANUFATTI |          |
| CANALETTA | 0,211 mq |

SEZIONE N. : 22  
 QT. PROGETTO : 319,313  
 DIST.PROG. : 414,659  
 DIST.PREC. : 14,659

SCALA 1:200

QT.RIF. 303,00

|                           |        |        |        |        |        |        |        |        |        |        |        |        |        |        |        |        |        |        |        |        |        |        |  |
|---------------------------|--------|--------|--------|--------|--------|--------|--------|--------|--------|--------|--------|--------|--------|--------|--------|--------|--------|--------|--------|--------|--------|--------|--|
| QUOTE TERRENO             | 318,96 | 318,97 | 318,97 | 318,97 | 319,00 | 319,00 | 319,02 | 319,03 | 319,04 | 319,04 | 319,17 |        |        |        |        |        |        |        |        |        |        |        |  |
| DIST.PARZIALI TERRENO     | 1,95   | 0,55   | 0,46   | 0,64   | 4,43   | 0,45   | 0,45   | 6,96   | 1,82   | 0,41   | 9,39   |        |        |        |        |        |        |        |        |        |        |        |  |
| QUOTE RILEVATO            |        |        |        |        |        |        |        |        |        |        | 319,12 | 319,14 | 319,20 | 319,20 | 319,20 | 319,23 | 319,23 | 319,23 | 319,25 | 319,25 | 319,25 | 319,17 |  |
| DIST.PARZIALI RILEVATO    |        |        |        |        |        |        |        |        |        |        |        | 1,50   | 1,00   | 3,50   | 3,50   | 1,00   | 0,80   | 0,50   |        |        |        |        |  |
| QUOTE PAVIMENTATO         |        |        |        |        |        |        |        |        |        |        |        |        |        |        |        |        |        |        |        |        |        |        |  |
| DIST.PARZIALI PAVIMENTATO |        |        |        |        |        |        |        |        |        |        |        |        |        |        |        |        |        |        |        |        |        |        |  |