

VISTA LONGITUDINALE " P6 "

Scala: 1:50

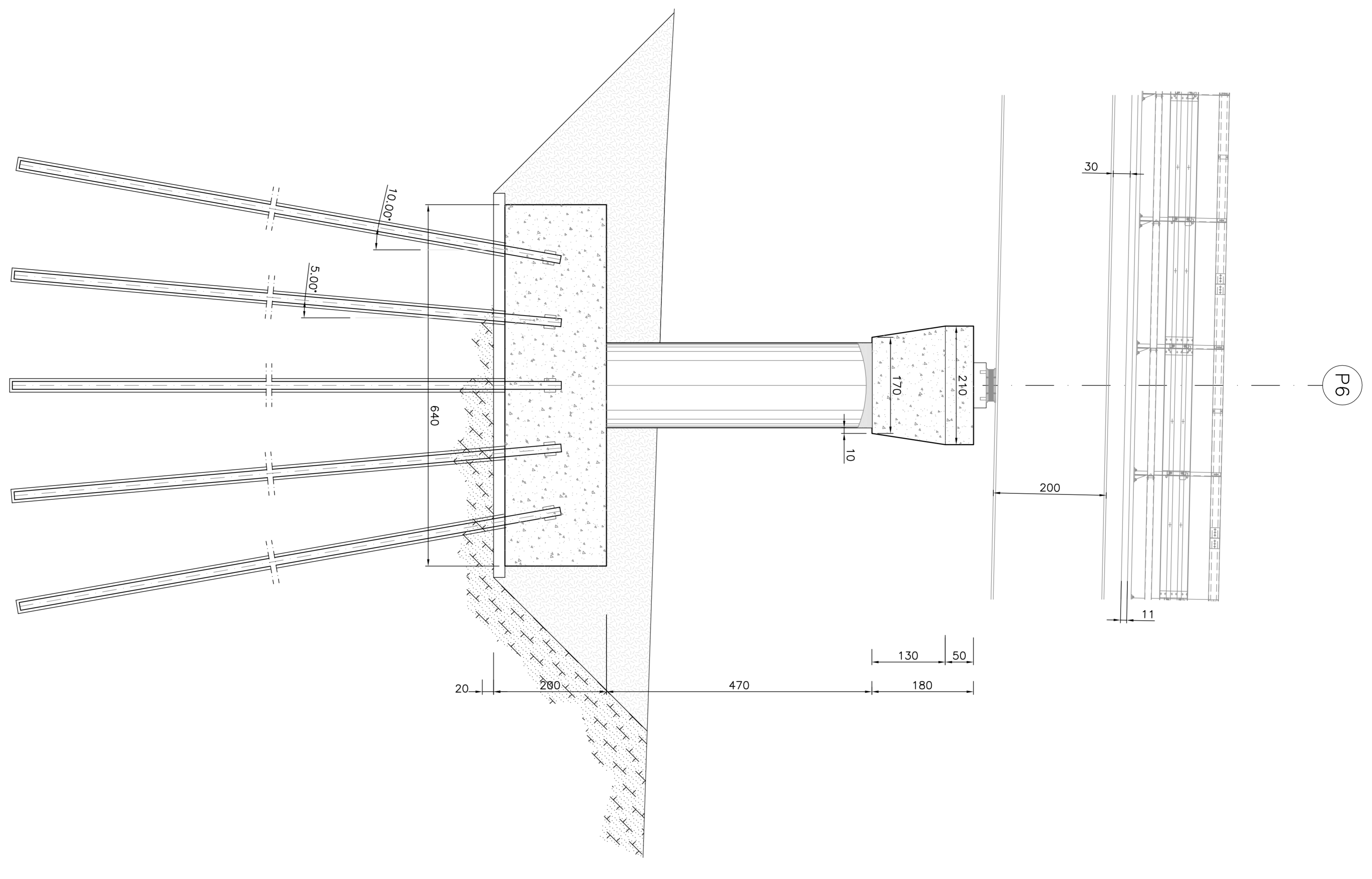

SEZIONE TRASVERSALE " P6 "

Scala: 1:50

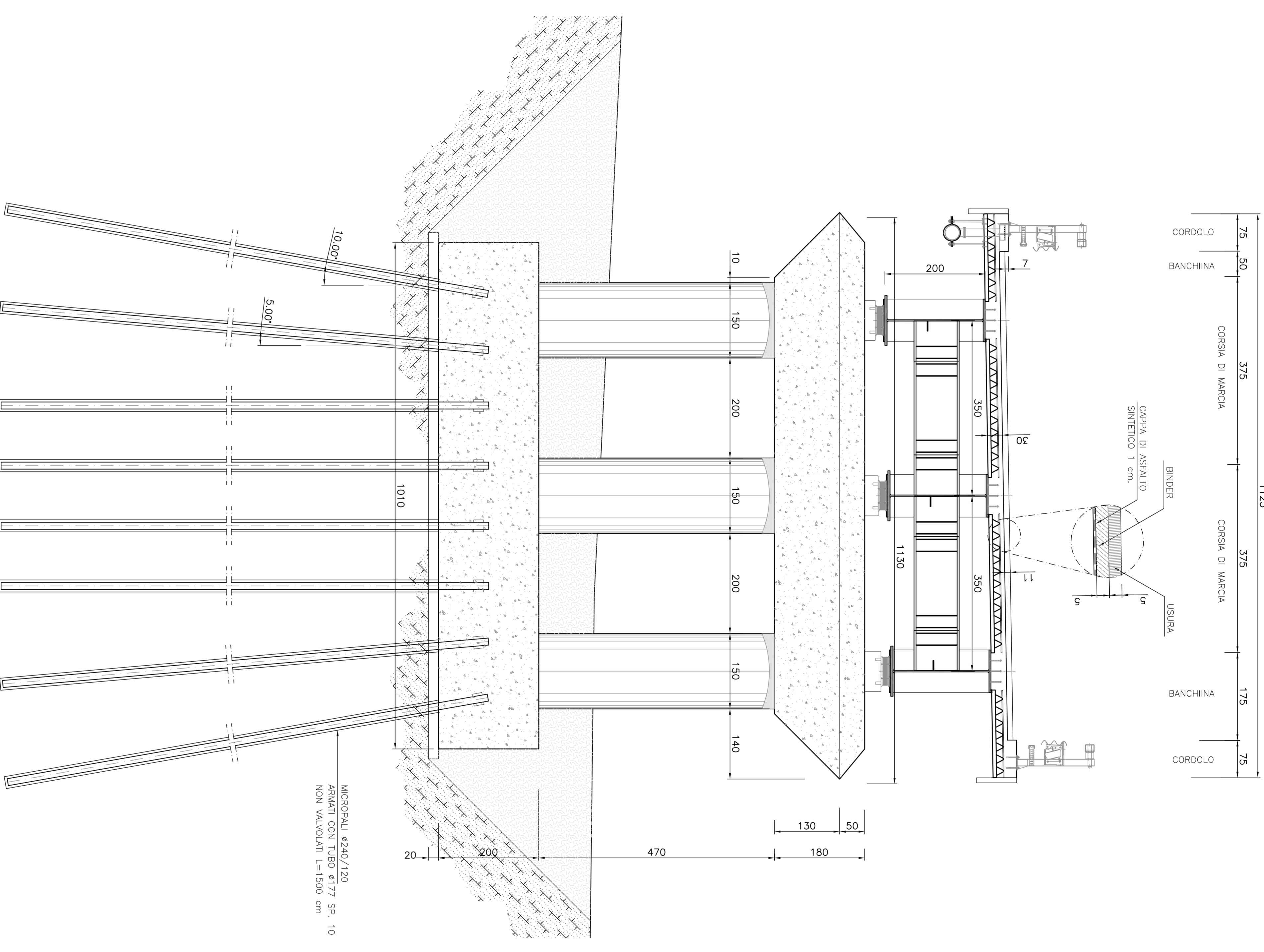

PIANTA PULVINO "P6"

Scala: 1:50

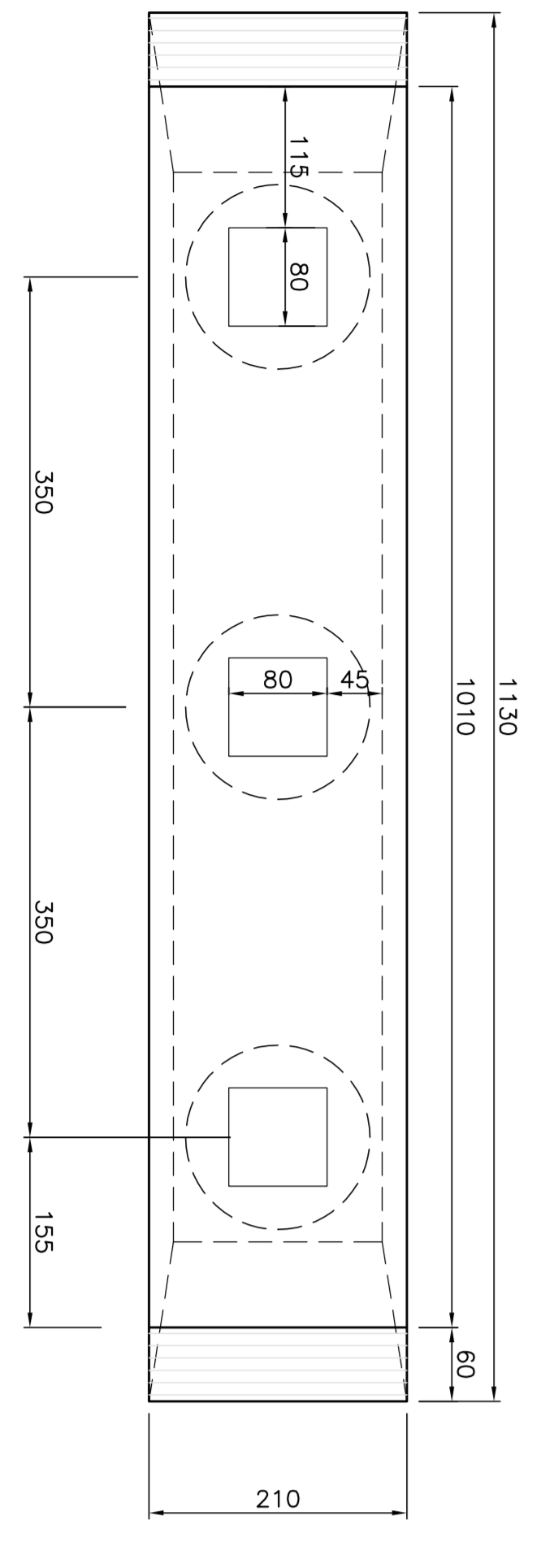

PIANTA FONDAZIONE "P6"

Scala: 1:50

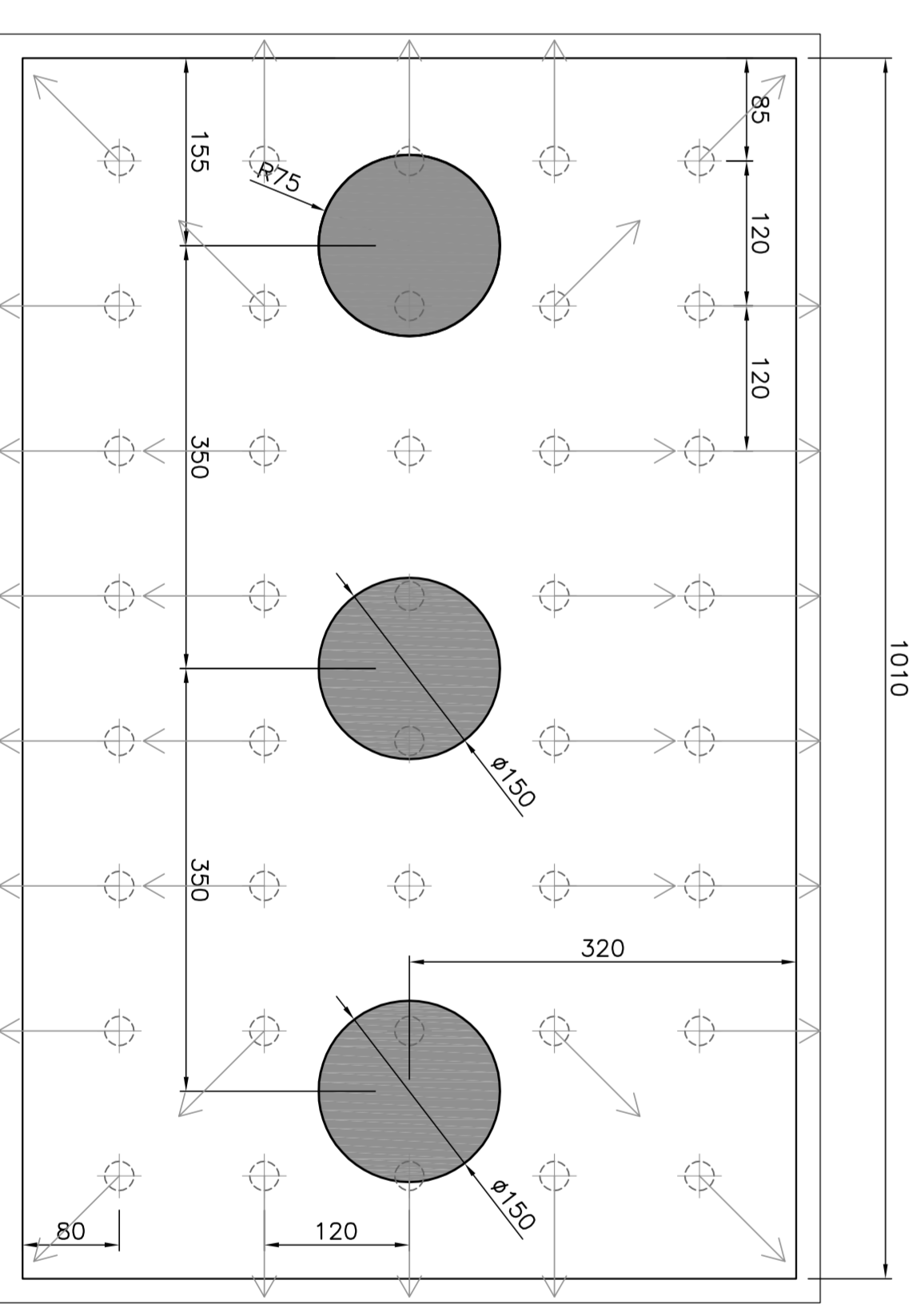

Direzione Centrale Progettazione

Nuova S.S.291
Lavori di costruzione del 1° lotto da
Alghero ad Olmedo, in località bivio
contorniera di Rudas

PROGETTO DEFINITIVO

PROGETTAZIONE: ANAS - DIREZIONE CENTRALE PROGETTAZIONE

PROGETTISTI E AUTOREGGIAZIONE		DEVELOPPO DI PROGETTAZIONE ANAS	
DATA	DATA	PROGETTO	REVISIONE
PROGETTO		REVISIONE	
DATA	DATA	REVISIONE	REVISIONE
PROGETTO		REVISIONE	
DATA	DATA	REVISIONE	REVISIONE

OPERE D'ARTE MASSICCI - NUOVA S.S. 291		VIADOTTO FERROVIA SASSARI-ALGHERO		CARPENTINA PILA TIPO 2	
DATA	DATA	REVISIONE	REVISIONE	REVISIONE	REVISIONE
OPERE D'ARTE MASSICCI - NUOVA S.S. 291		VIADOTTO FERROVIA SASSARI-ALGHERO		CARPENTINA PILA TIPO 2	
DATA	DATA	REVISIONE	REVISIONE	REVISIONE	REVISIONE