

DEMOLIZIONE	NUOVO INTERVENTO
D1 = 3.20x3.70 mq	N1 = 16.36x4.10 mq

DEMOLIZIONE

PIANTA
scala 1:100

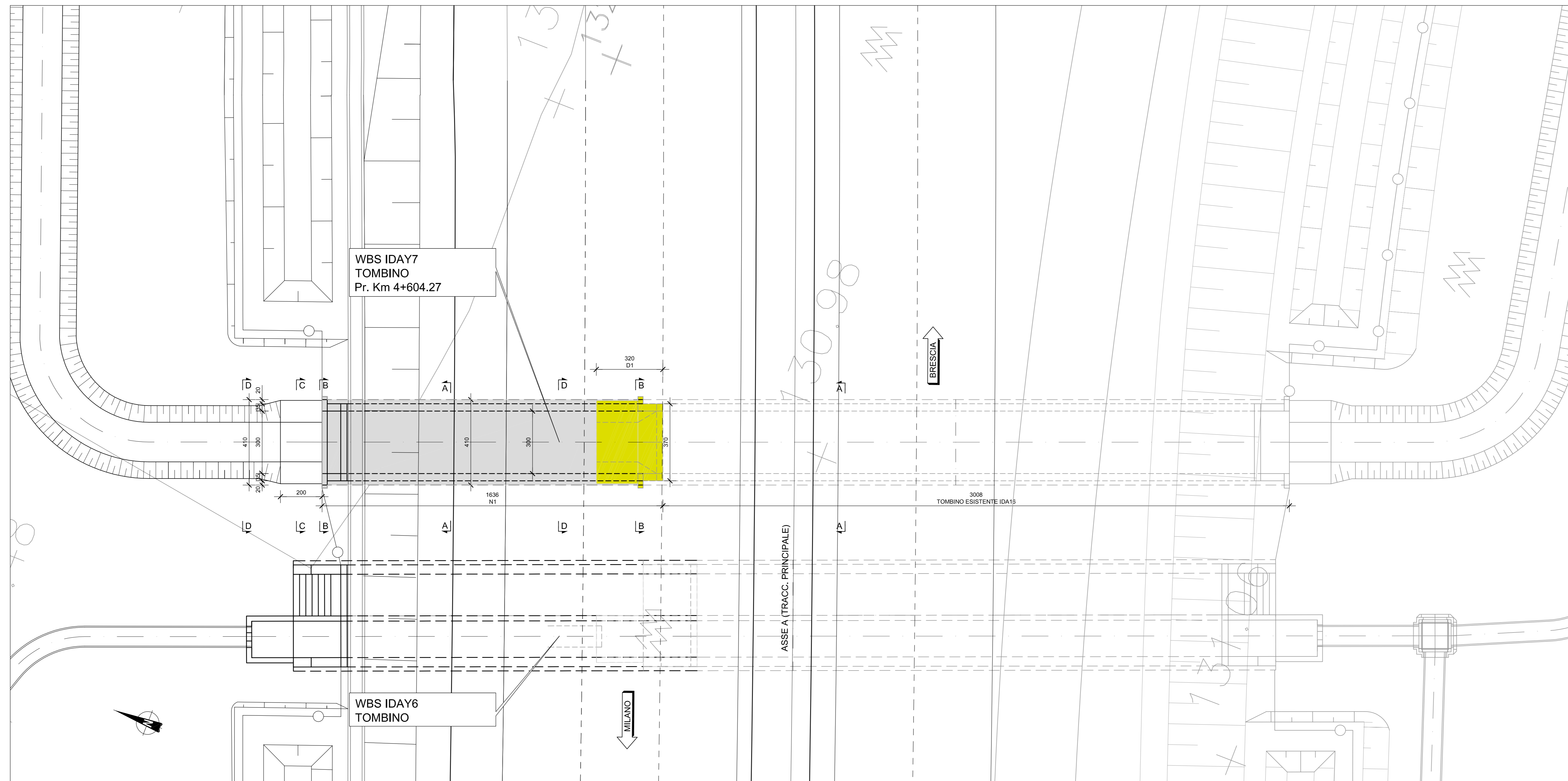

SEZIONE TIPO
Scala 1:50

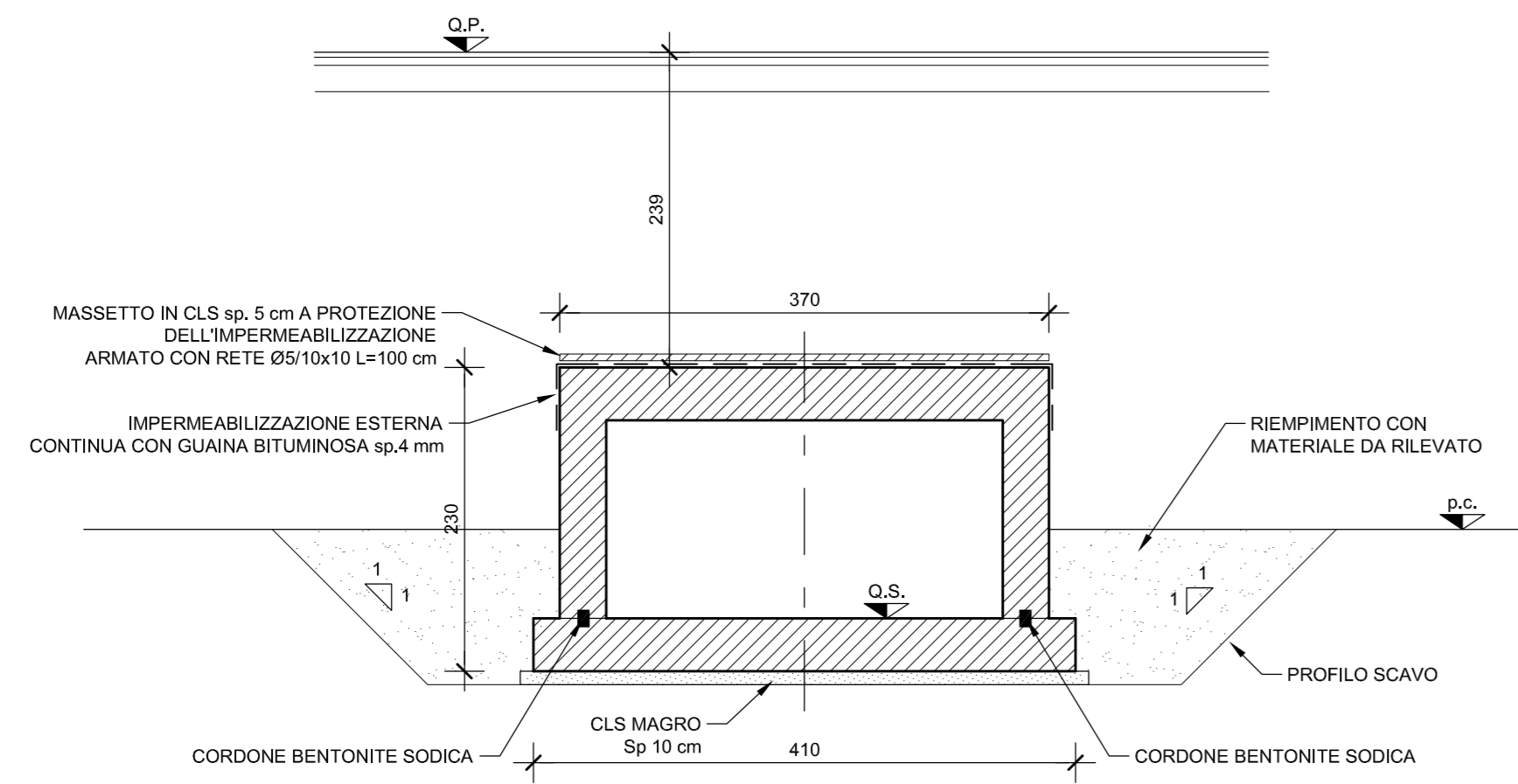

SEZIONE A-A
Scala 1:50

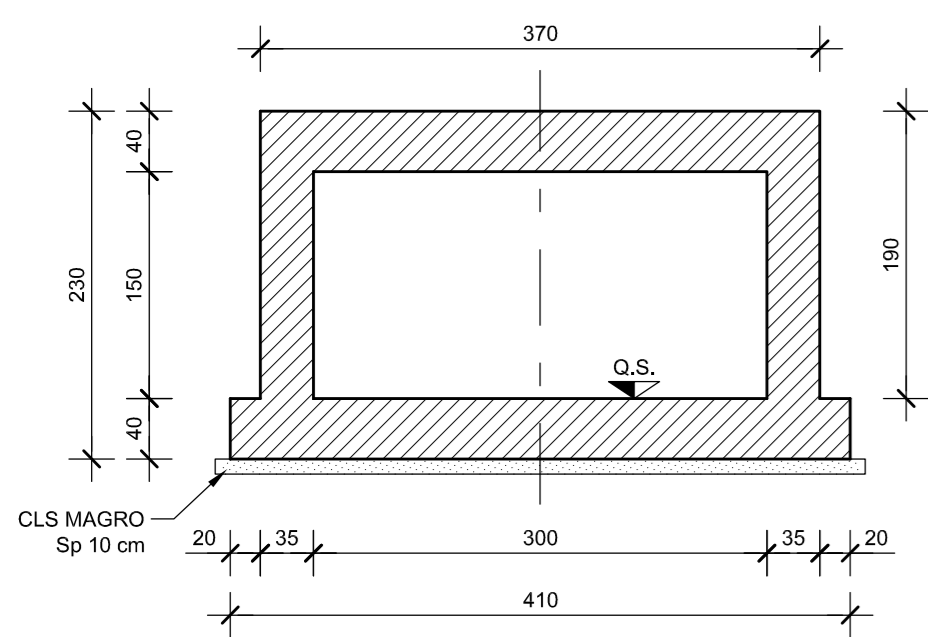

SEZIONE B-B
Scala 1:50

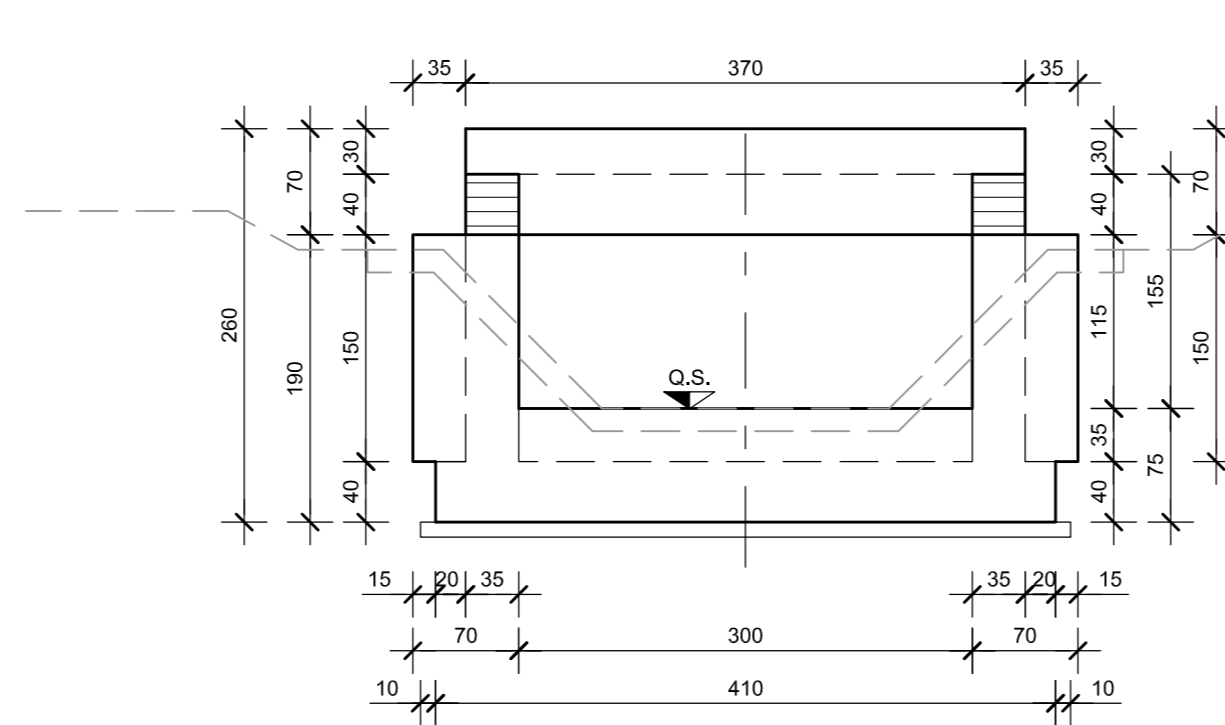

SEZIONE C-C
CANALE RIVESTITO IN C.A.
Scala 1:50

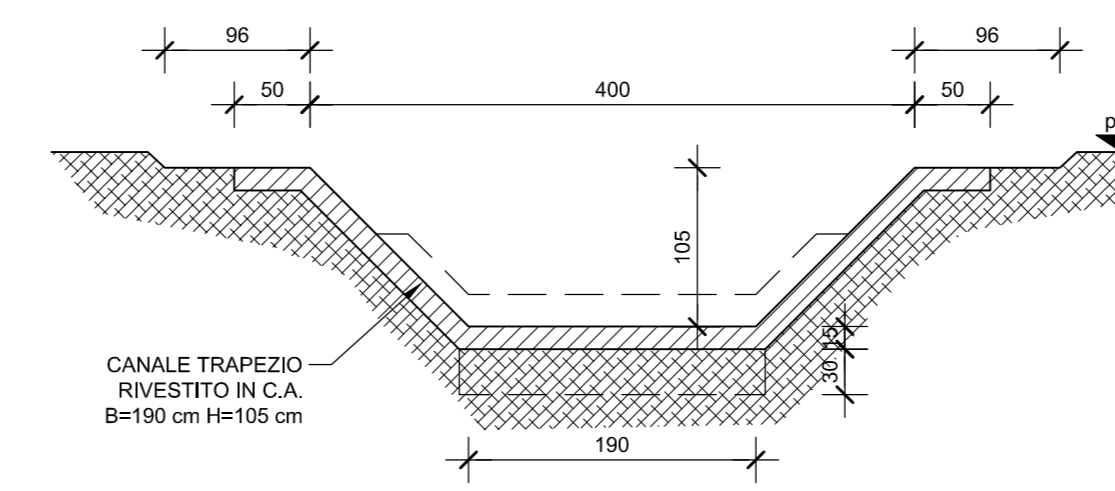

SEZIONE D-D
FOSSO IN TERRA CON
RIVESTIMENTO DEL FONDO IN C.A.
Scala 1:50

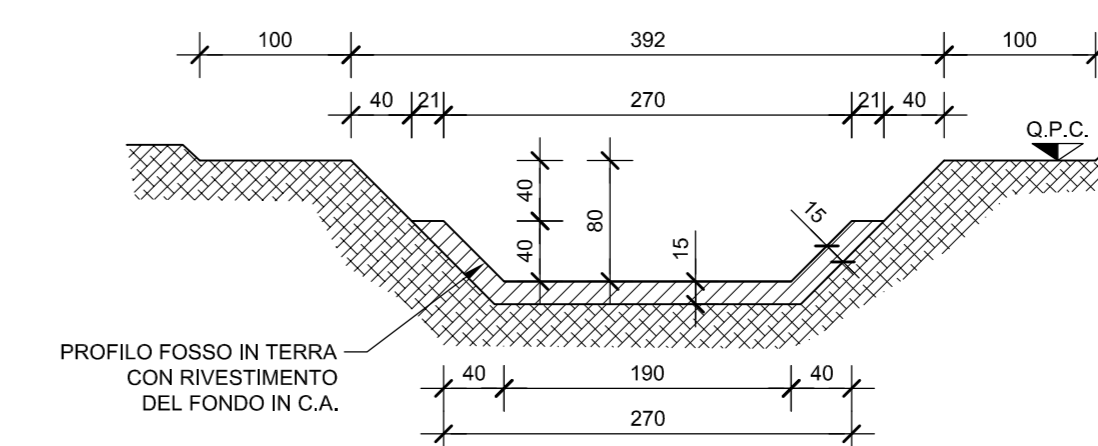

ELABORATI DI RIFERIMENTO	
DESCRIZIONE	CODICE
NOTE	
<p>TUTTE LE MISURE SONO ESPRESSE IN CENTIMETRI TUTTE LE QUOTE ALTIMETRICHE SONO ESPRESSE IN METRI S.M.S.N.</p>	
LEGENDA	
CARATTERISTICHE DEI MATERIALI	
<p>PER CARATTERISTICHE DEI MATERIALI VEDERE ELABORATO: INTERCONNESSIONE A35-A4 C0200 - Generale PROSECURAZIONE MATERIALI - NOTE GENERALI CODICE - 00196 CO EL 01 F H C0200 CS 00 COI 00</p>	

CONCEDENTE: CONCESSIONARI: CONSORZIO AUTOSTRADALI LOMBARDE SOCIETA' DI PROGETTO BREBEM SPA

CUP E31B05000390007

COLLEGAMENTO AUTOSTRADALE DI CONNESSIONE TRA LE CITTA' DI BRESCIA E MILANO

PROCEDURA AUTORIZZATIVA D. LGS 163/2006
DELIBERA C.I.P.E. DI APPROVAZIONE DEL PROGETTO DEFINITIVO N° 42/2009

INTERCONNESSIONE A35-A4 PROGETTO DEFINITIVO

INTERCONNESSIONE A35-A4
RADDOPPIO CARREGGIATA LOTTO DA PROGR. 0+820 A 5+060
IDAY7 - ADEGUAMENTO INTERFERENZA IDRAULICA IDA 17
PIANTA E SEZIONI

PROGETTAZIONE: **CONSORZIO B.B.M.**

PER IL CONSORZIO B. DIFETTO FONDO: **MIRCA PIZZOTTI & C. S.p.A.**

PER IL CONCESSIONARIO: **BREBEM SPA**

VERIFICA: **APPROVATO B.M.**

I.D.		IDENTIFICAZIONE ELABORATO										DATA:	
60537	04	PL	D	I1	ID	AY7	00	00	001	00	A	00	19/01/2010

ELABORAZIONE PROGETTUALE		REVISIONE					
N.	DATA	DESCRIZIONE	DATA	REDAZIONE	DATA	VERIFICAZIONE	DATA
1							

IL CONCESSIONARIO: **BREBEM SPA**