

PIANTA
scala 1:100

IDA21 - TOMBINO SCATOLARE

DEMOLIZIONE	NUOVO INTERVENTO
D1 = 3.55x3.60 mq	N1 = 2.00x3.50 mq
D2 = 3.25x3.60 mq	N2 = 12.54x3.50 mq
D3 = 3.25x3.60 mq	N3 = 11.21x3.50 mq
D4 = 3.25x3.60 mq	N4 = 0.60x3.10 mq
	N5 = 0.70x3.10 mq

IDA21 - PASSAGGIO UOMO

DEMOLIZIONE	NUOVO INTERVENTO
D1 = 2.00x1.57 mq	N1 = 5.93x2.10 mq
	N2 = 12.08x1.57 mq

DEMOLIZIONE



IDA21 - TOMBINO SCATOLARE

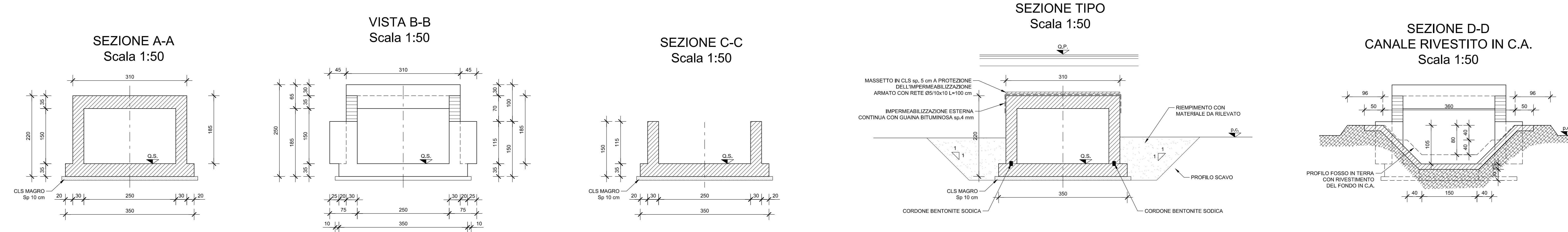

IDA21 - PASSO D'UOMO

CONCIO SCATOLARE

CONCIO MURO AD U

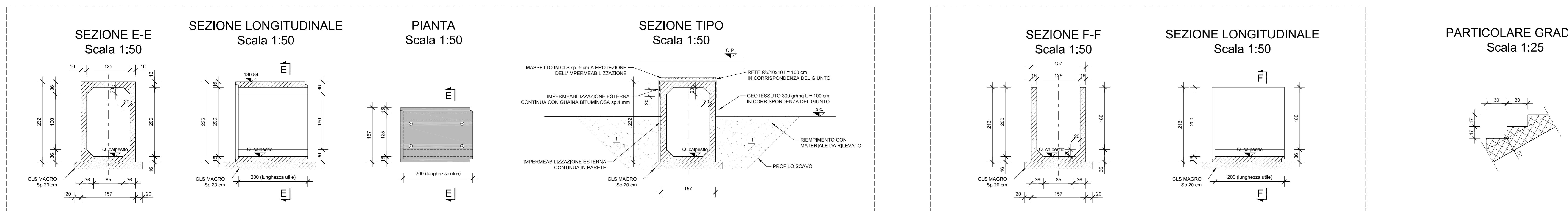

ELABORATI DI RIFERIMENTO	
DESCRIZIONE	CODICE

NOTE

...TUTTE LE MISURE SONO ESPRESSE IN CENTIMETRI
...TUTTE LE QUOTE ALTIMETRICHE SONO ESPRESSE IN METRI s.l.m.

LEGENDA

CARATTERISTICHE DEI MATERIALI

PER CARATTERISTICHE DEI MATERIALI VEDERE ELABORATO :
INTERCONNESSIONE A35-A4
00000 - Generale
PRESCRIZIONI MATERIALI E NOTE GENERALI
CODICE - 60176 00 EL D 1 11 00000 00 00 001 00

CONCEDENTE: CONCESSIONI AUTOSTRADALI LOMBARDE

CONCESSIONARIA: SOCIETA' DI PROGETTO BREBEM SPA

CUP E31B05000390007

COLLEGAMENTO AUTOSTRADALE DI CONNESSIONE TRA LE CITTA' DI BRESCIA E MILANO

PROCEDURA AUTORIZZATIVA D. LGS 163/2006
DELIBERA C.I.P.E. DI APPROVAZIONE DEL PROGETTO DEFINITIVO N° 42/2009

INTERCONNESSIONE A35-A4 PROGETTO DEFINITIVO

INTERCONNESSIONE A35-A4
IDA21 - ADEGUAMENTO INTERFERENZA IDRAULICA IDA21
PIANTA E SEZIONI

PROGETTAZIONE: **CONSORZIO B.B.M.**

PER IL CONSORZIO B.B.M. ING. ENZO MERRA PIZZOTTI & C. S.p.A.
13047 - PAVIA (PV) - ITALIA
Ordine degli Ingegneri di Pavia N. 621

PER IL CONSORZIO B.B.M. ING. ENZO MERRA PIZZOTTI & C. S.p.A.
13047 - PAVIA (PV) - ITALIA
Ordine degli Ingegneri di Pavia N. 631

IDENTIFICAZIONE ELABORATO

60541	04	PL	D	I1	ID	AZ1	00	00	001	00	A	00
-------	----	----	---	----	----	-----	----	----	-----	----	---	----

ELABORAZIONE PROGETTUALE

N. REV.	DESCRIZIONE	DATA	REDAATTO	DATA	CONTROLLATO	DATA	APPROVATO
1							

IL CONCESSIONARIO: **Brebem SpA**