

ELABORATI DI RIFERIMENTO	
DESCRIZIONE	CODICE

NOTE

...TUTTE LE MISURE SONO ESPRESSE IN CENTIMETRI
 ...TUTTE LE QUOTE ALTIMETRICHE SONO ESPRESSE IN METRI s.l.m.

- L'OPERA NON HA INTERFERENZA CON LA FALDA IDRICA

LEGENDA

CARATTERISTICHE DEI MATERIALI

- PER CARATTERISTICHE DEI MATERIALI VEDERE ELABORATO :
 INTERCONNESSIONE A35-A4
 00000 - Generale
 PRESCRIZIONI MATERIALI E NOTE GENERALI
 CODICE : 60176 00 EL D 11 00000 00 00 001 00

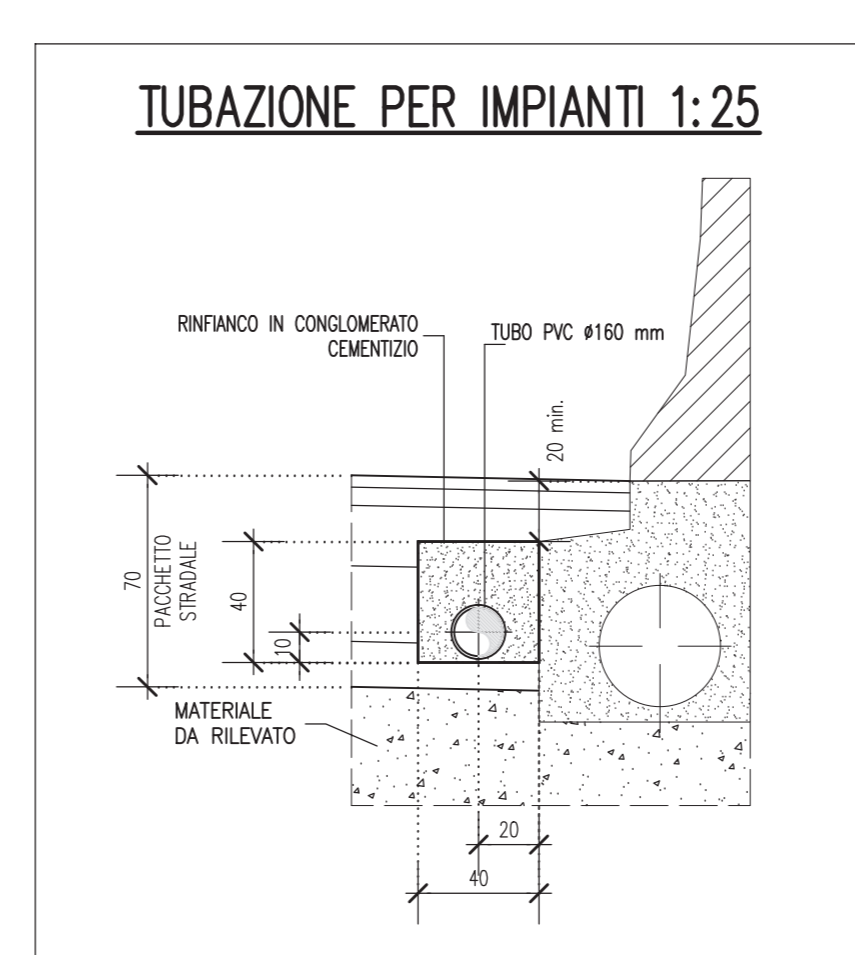
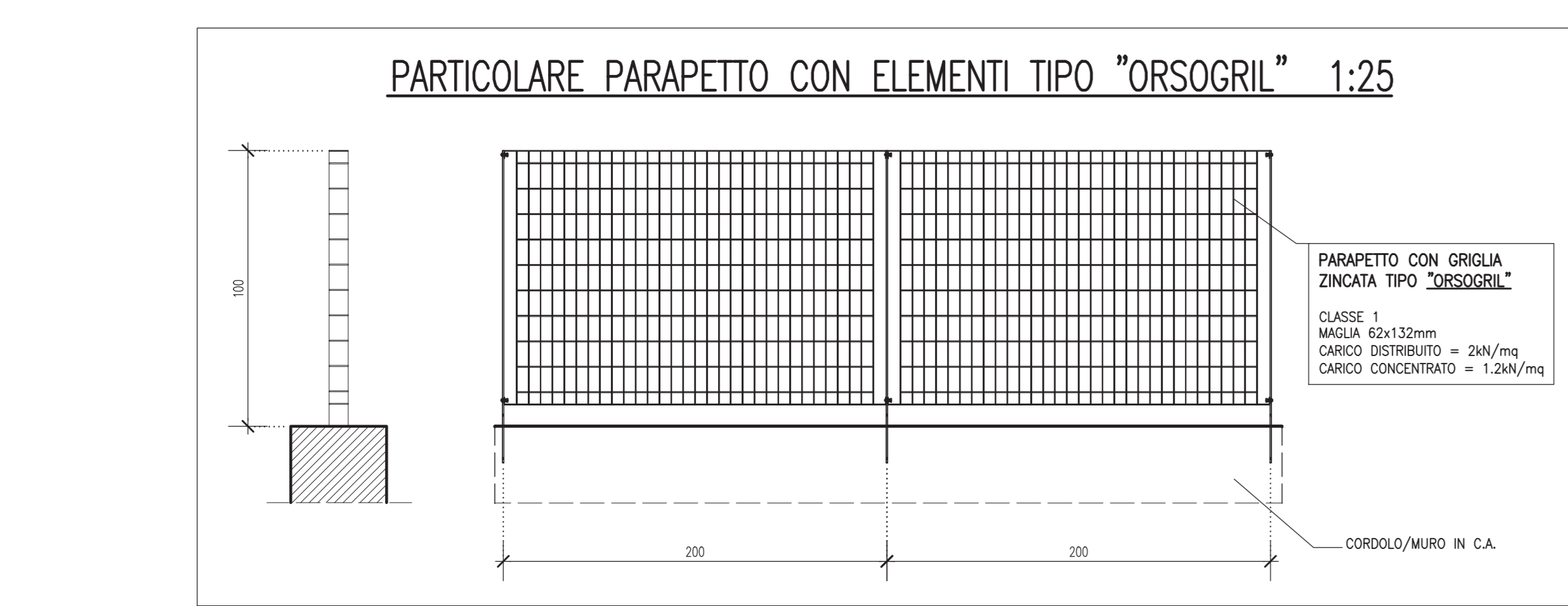
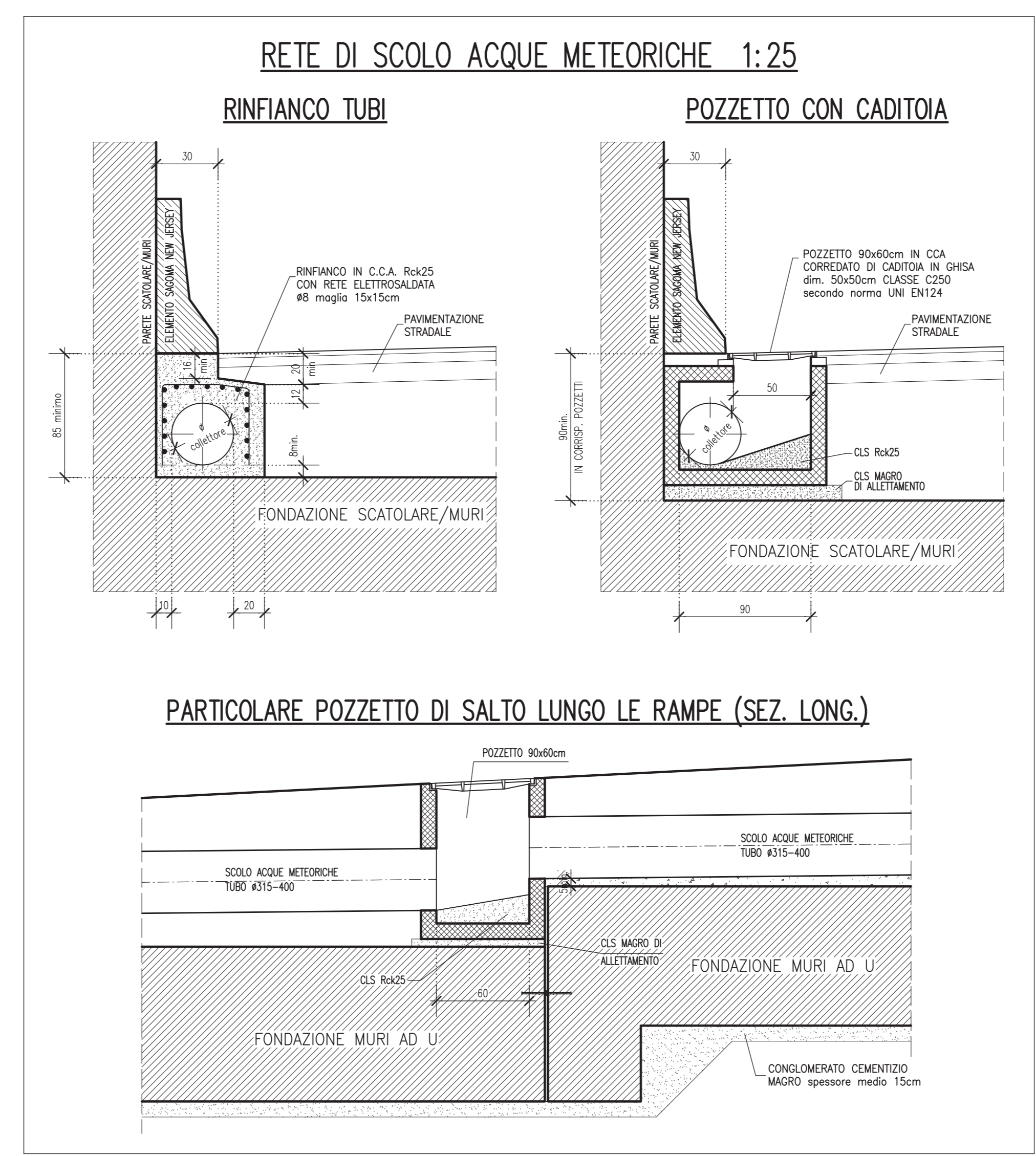
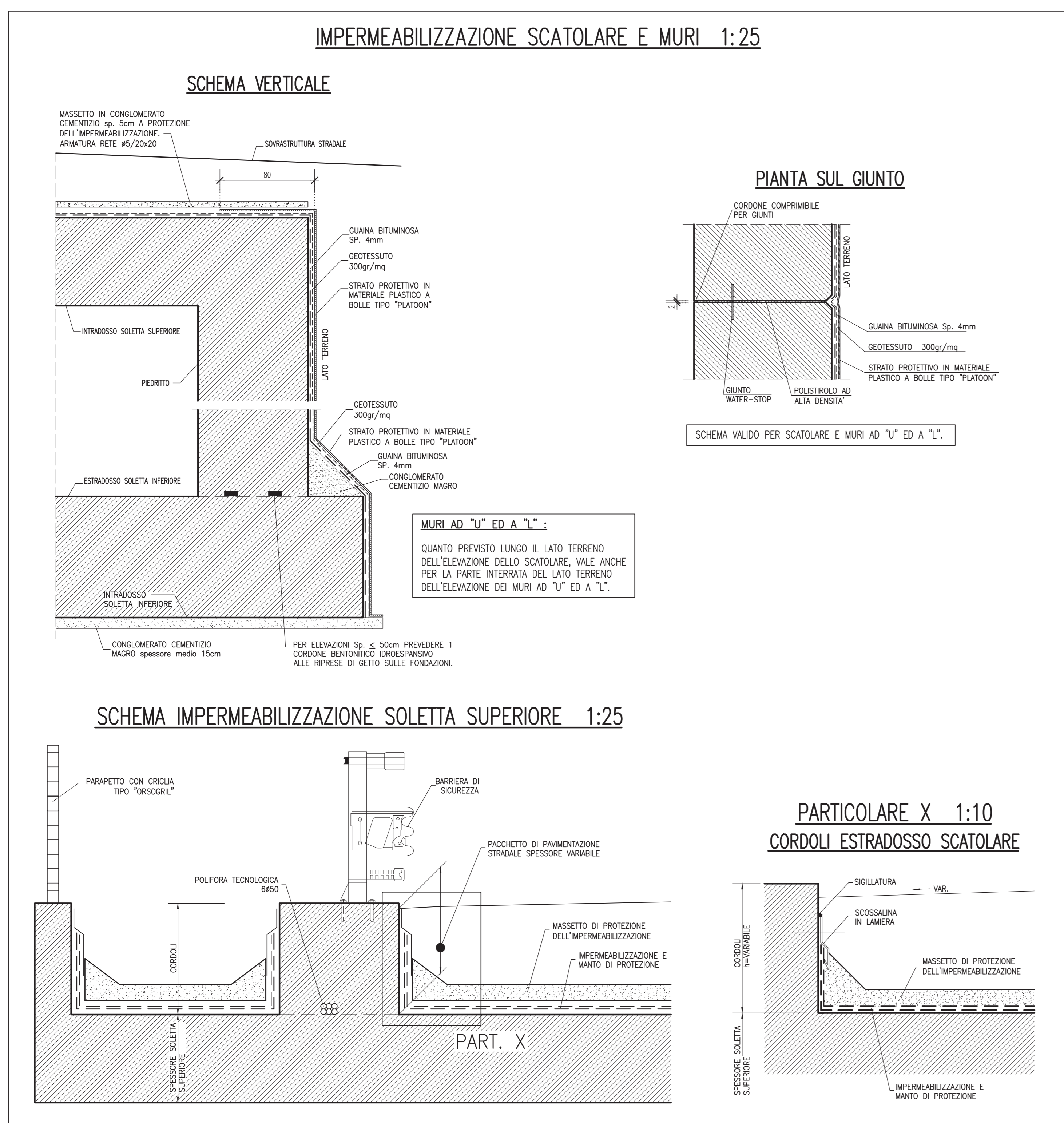

CONCEDENTE: CONCESSIONI AUTOSTRADALI LOMBARDE

CONCESSIONARIA: SOCIETA' DI PROGETTO BREBEMI SPA

CUP E31805600390007

COLLEGAMENTO AUTOSTRADALE DI CONNESSIONE TRA LE CITTÀ DI BRESCIA E MILANO

PROCEDURA AUTORIZZATIVA D. LGS 163/2006
 DELIBERA C.I.P.E. DI APPROVAZIONE DEL PROGETTO DEFINITIVO N° 42/2009

INTERCONNESSIONE A35-A4 PROGETTO DEFINITIVO

INTERCONNESSIONE A35-A4
 INTERCONNESSIONE A35-A4 DA PROG. 5+060
 SDAX1 - SOTTOPASSO RAMO COLLEGAMENTO TANGENZIALE DIREZIONE BS PARTICOLARI

PROGETTAZIONE: **BBM** CONSORZIO B.B.M.

PER IL CONSORZIO AUTOSTRADALE FENICO: **MIRSA PIZZAROLI & C. S.p.A.**
 20146 - PAVIA - ITALY
 Ordine degli Ingegneri di Pavia N. 821

PER IL CONSORZIO AUTOSTRADALE BRESCIA: **MIRSA PIZZAROLI & C. S.p.A.**
 20146 - PAVIA - ITALY
 Ordine degli Ingegneri di Pavia N. 631

VERIFICA: **APPROVATO BDM**

I.D.		IDENTIFICAZIONE ELABORATO										DATA		
ANNO	NUMERO	PROVA	PROVA	PROVA	PROVA	PROVA	PROVA	PROVA	PROVA	PROVA	PROVA	PROVA	PROVA	PROVA
60160	04	CP	D	I	I	SO	AX1	00	00	00	00	00	A	00

ELABORAZIONE PROGETTUALE

REVISIONE

IL CONCESSIONARIO: **Brebemi SpA**