

PROSPETTO SPALLA 4
Scala 1:50

PROSPETTO SPALLA 2
Scala 1:50

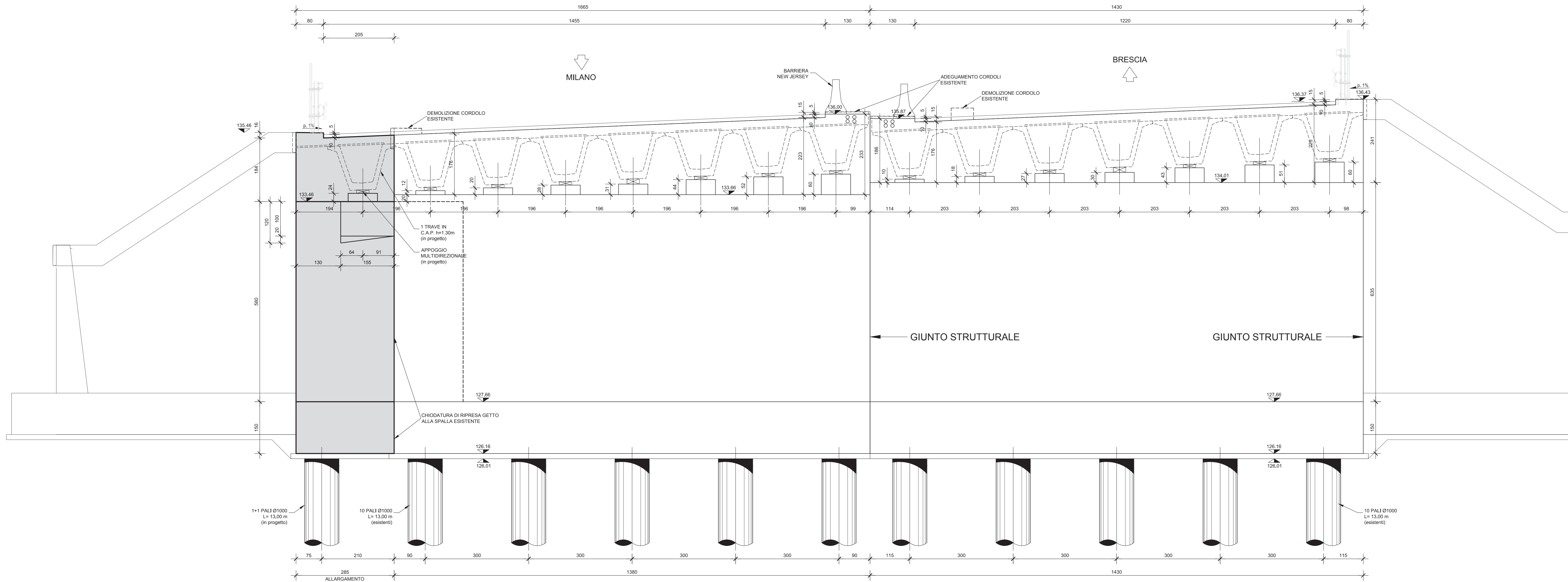

PIANTA SPALLA 4
Scala 1:50

PIANTA SPALLA 2
Scala 1:50

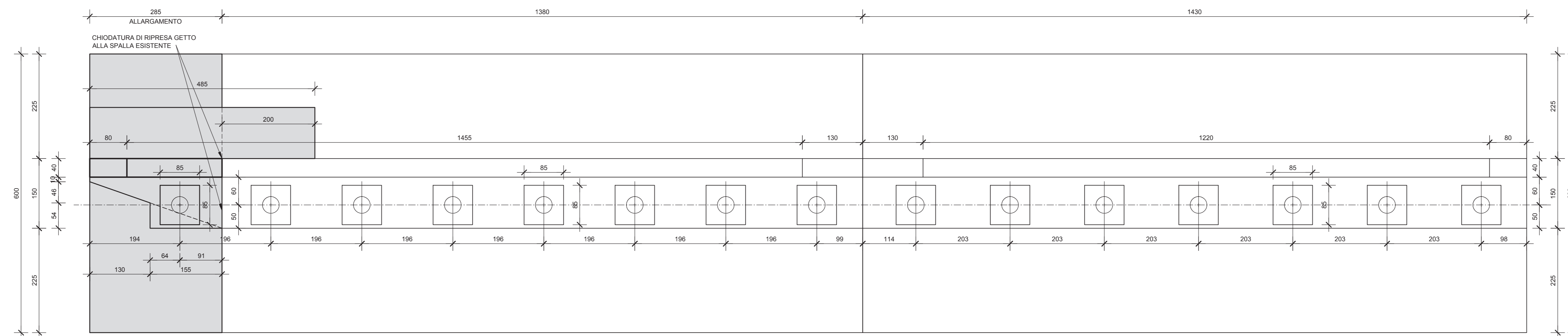

PIANTA FONDAZIONE SPALLA 4
Scala 1:50

PIANTA FONDAZIONE SPALLA 2
Scala 1:50

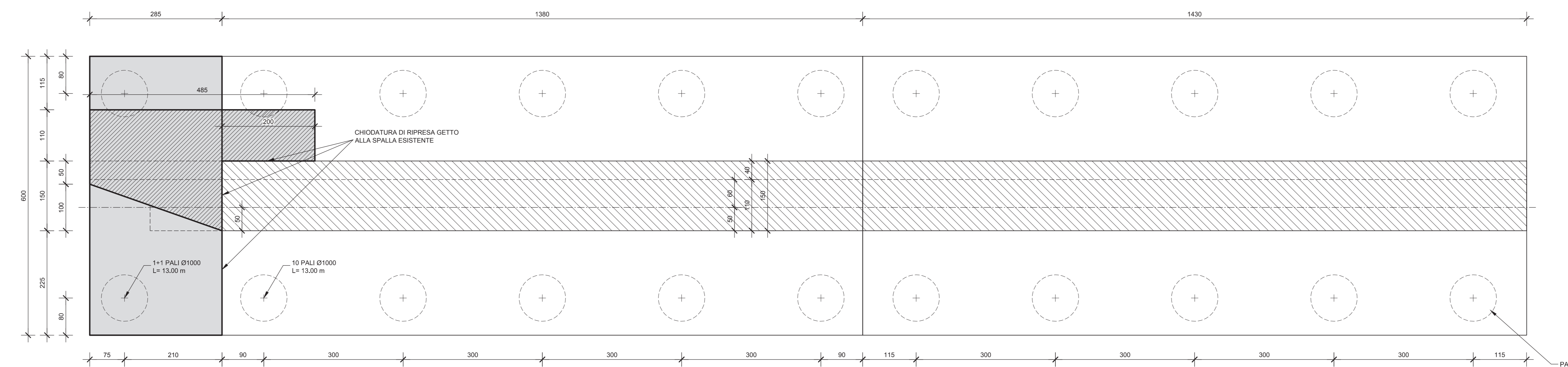

SEZIONE TRASVERSALE ALLARGAMENTO
Scala 1:50

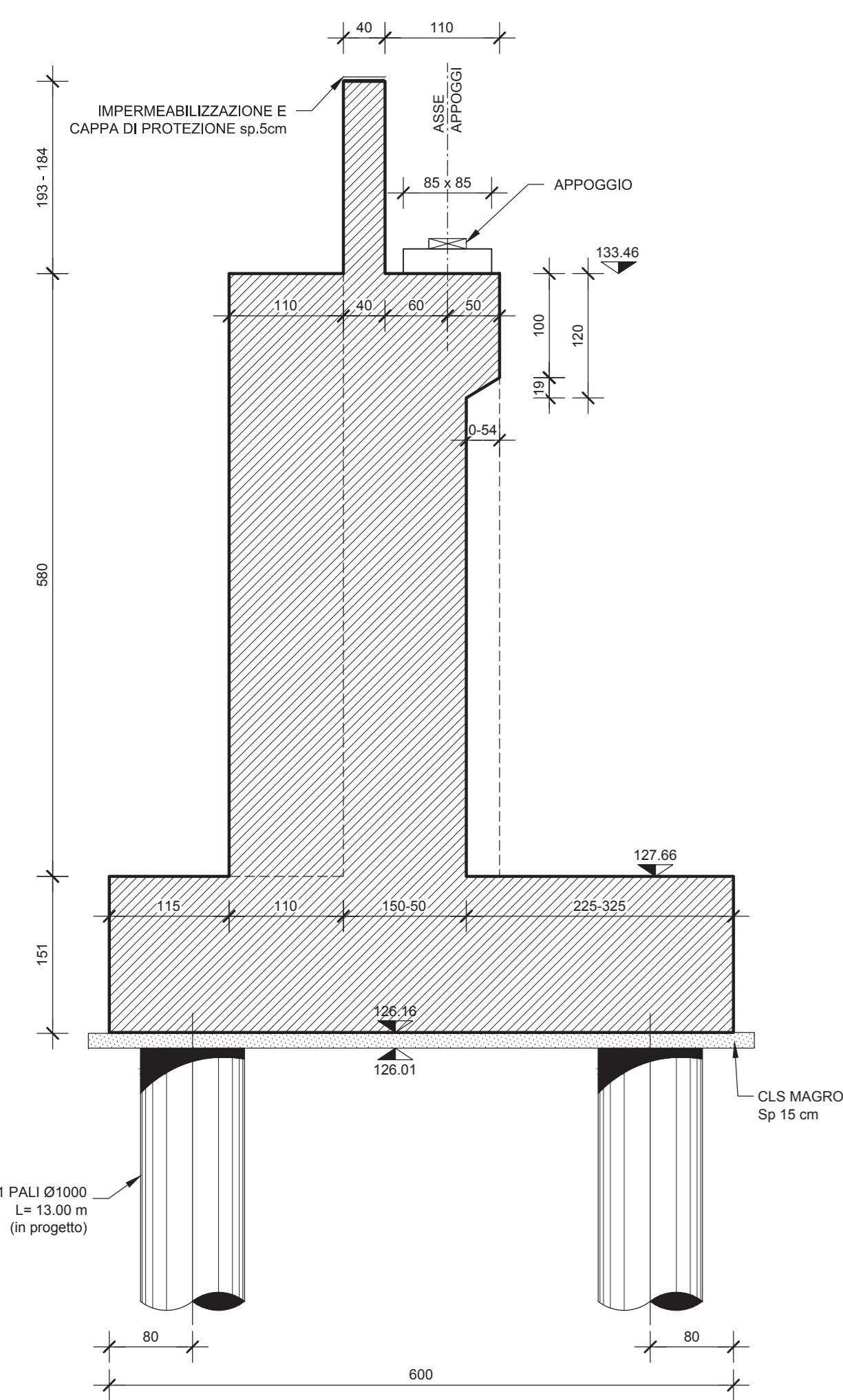

ELABORATI DI RIFERIMENTO	
DESCRIZIONE	CODICE

NOTE

...TUTTE LE MISURE SONO ESPRESSE IN CENTIMETRI
...TUTTE LE QUOTE ALTIMETRICHE SONO ESPRESSE IN METRI s.l.m.

- L'OPERA NON HA INTERFERENZA CON LA FALDA IDRICA

LEGENDA

CARATTERISTICHE DEI MATERIALI

- PER CARATTERISTICHE DEI MATERIALI VEDERE ELABORATO :
INTERCONNESSIONE A35-A4
00000 - Generale
PRESCRIZIONI MATERIALI E NOTE GENERALI
CODICE - 60176 00 EL D I 11 00000 00 00 001 00

CUP E31805000390007 COLLEGAMENTO AUTOSTRADALE DI CONNESSIONE TRA LE CITTÀ DI BRESCIA E MILANO			
PROCEDURA AUTORIZZATIVA D. LGS 163/2006 DELIBERA C.I.P.E. DI APPROVAZIONE DEL PROGETTO DEFINITIVO N° 42/2009 INTERCONNESSIONE A35-A4 PROGETTO DEFINITIVO			
INTERCONNESSIONE A35-A4 INTERCONNESSIONE A35-A4 DA PROG. 5+060 SVAX2 - ADEGUAMENTO SVINCOLO DI TRAVAGLIATO EST SVA03 ALLARGAMENTO CAVALCAVIA ESISTENTE CVAD4 CARPENTERIA - SPALLA EST			
PROGETTAZIONE: 		VERIFICA: 	
PER IL CONSORZIO RESPONSABILE AUTOREGGIO PRESTAZIONI SPECIALISTICHE PER IL CONSORZIO RESPONSABILE FUNZIONAMENTO PER IL CONCESSIONARIO RESPONSABILE FUNZIONAMENTO			
I.D. IDENTIFICAZIONE ELABORATO 60365 04 CP D I I1 SV AX2 00 00 002 00 A 00			
ELABORAZIONE PROGETTUALE PRONZONI INGEGNERI s.r.l. Via S. Maria Maddalena, 10 25121 Mantova (MN) Ordine degli Ingegneri di Mantova N. 4152			
IL CONCESSIONARIO 		IL CONCESSIONARIO 	