

PROSPETTO SPALLA 1
Scala 1:50

PROSPETTO SPALLA 3
Scala 1:50

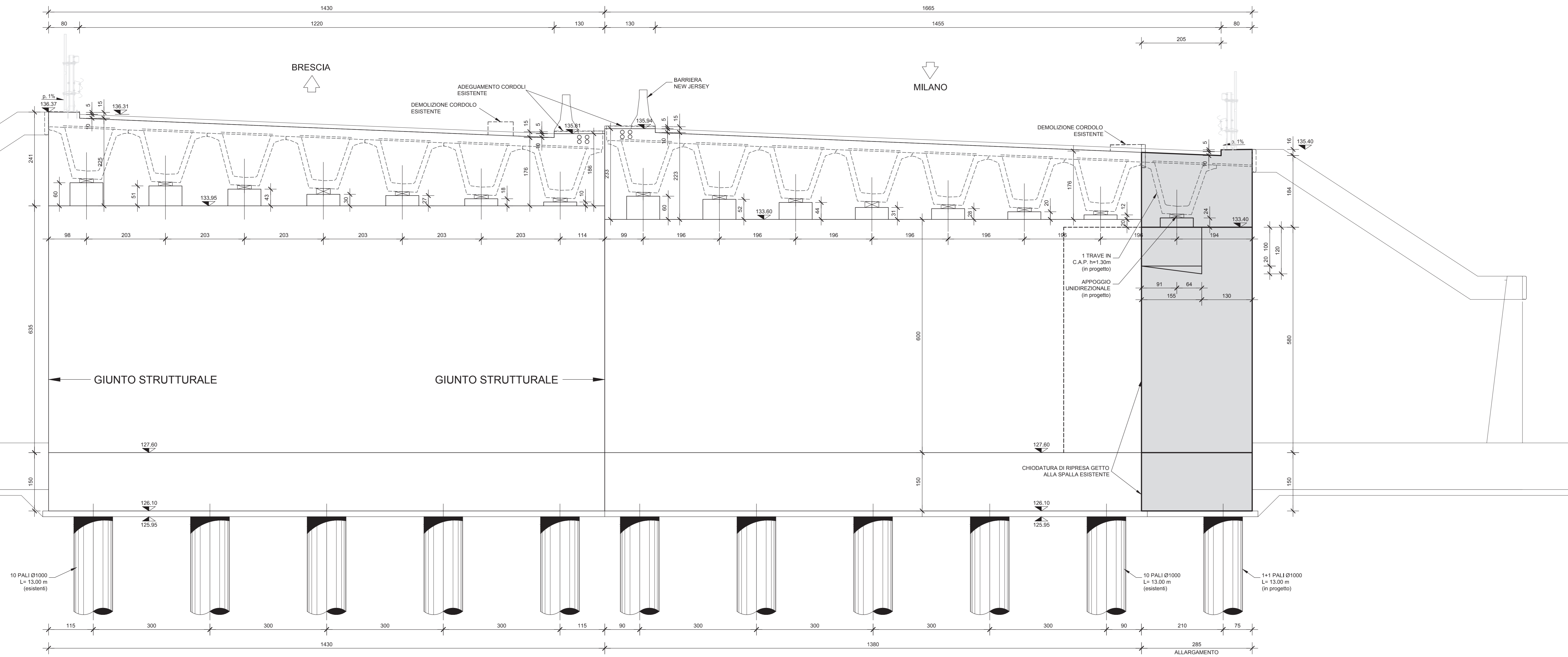

PIANTA SPALLA 1
Scala 1:50

PIANTA SPALLA 3
Scala 1:50

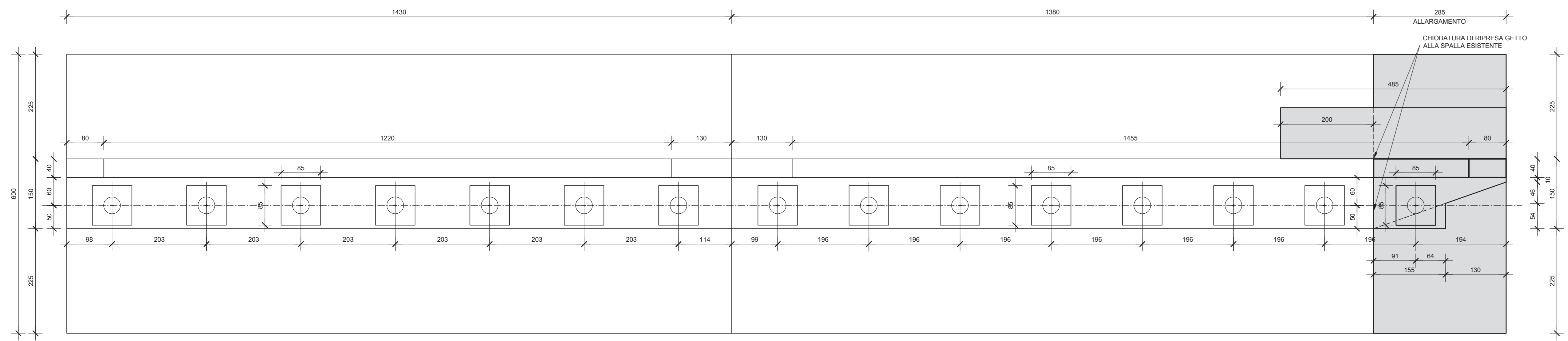

PIANTA FONDAZIONE SPALLA 1
Scala 1:50

PIANTA FONDAZIONE SPALLA 3
Scala 1:50

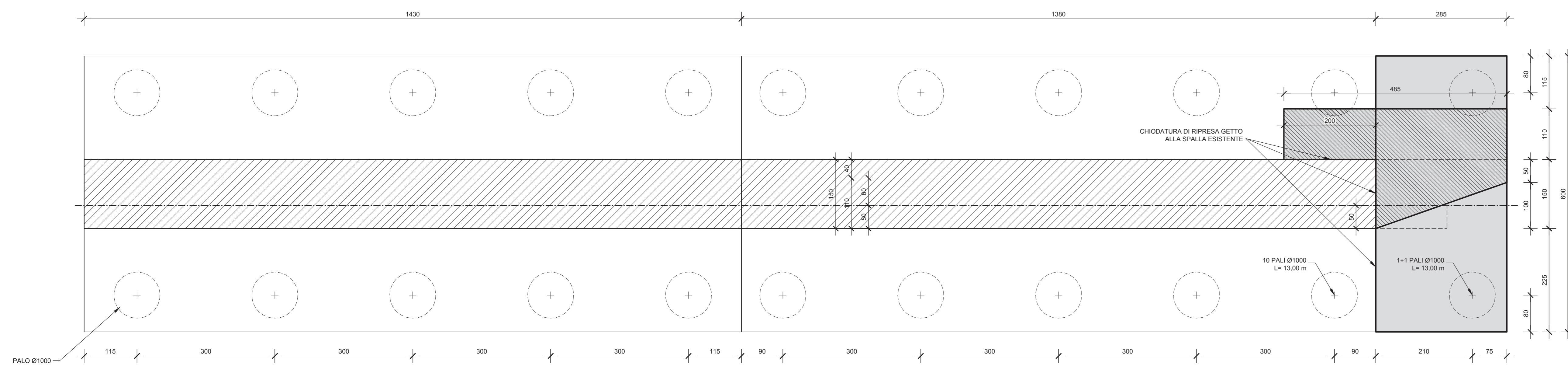

SEZIONE TRASVERSALE ALLARGAMENTO
Scala 1:50

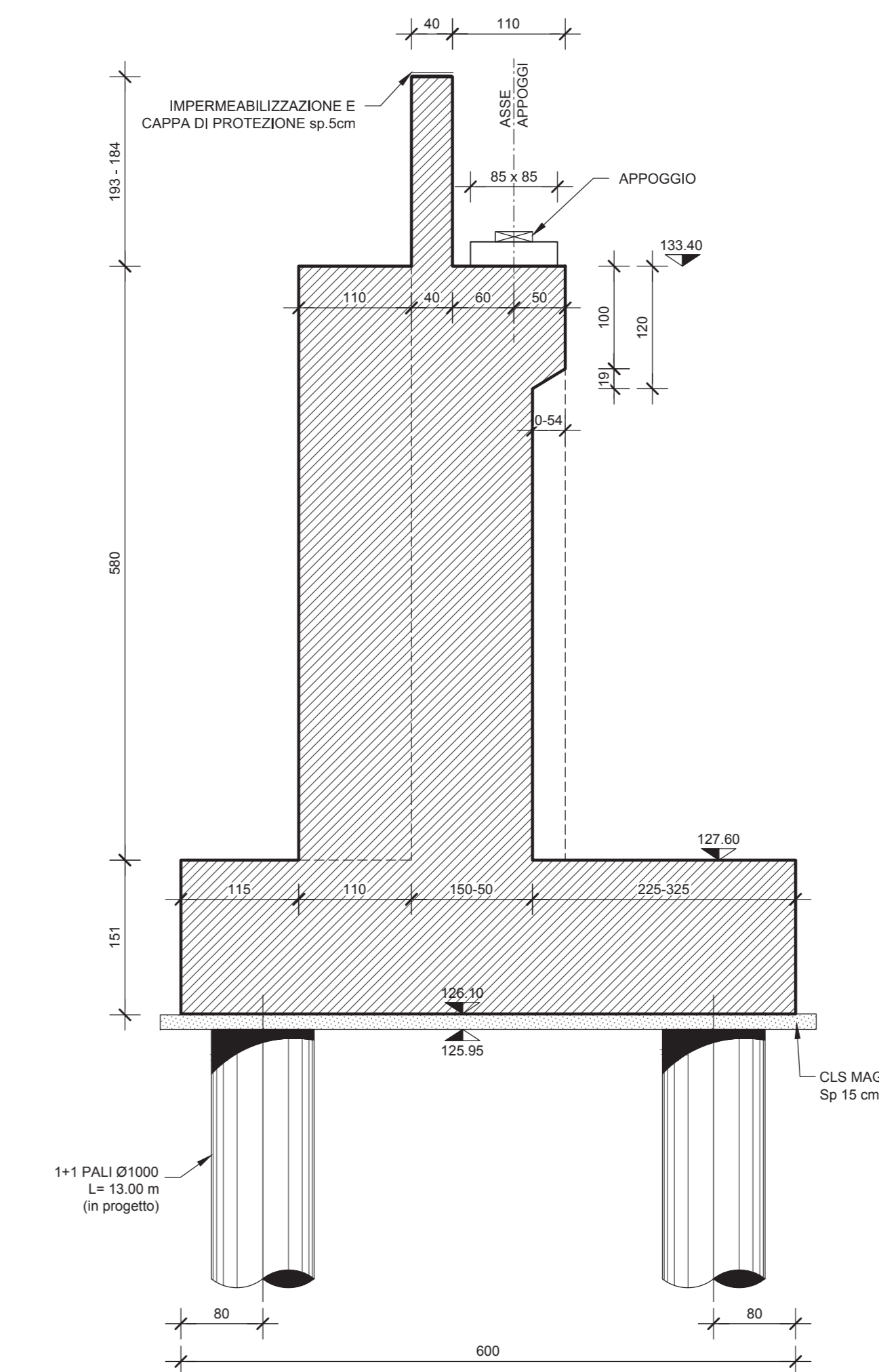

ELABORATI DI RIFERIMENTO

DESCRIZIONE CODICE

NOTE

...TUTTE LE MISURE SONO ESPRESSE IN CENTIMETRI
...TUTTE LE QUOTE ALTIMETRICHE SONO ESPRESSE IN METRI s.l.m.

- L'OPERA NON HA INTERFERENZA CON LA FALDA IDRICA

LEGENDA

CARATTERISTICHE DEI MATERIALI

- PER CARATTERISTICHE DEI MATERIALI VEDERE ELABORATO :
INTERCONNESSIONE A35-A4
00000 - Generale
PRESCRIZIONI MATERIALI E NOTE GENERALI
CODICE 60176 00 EL D I 11 00000 00 00 001 00

<p>CUP E31805000390007</p> <p>COLLEGAMENTO AUTOSTRADALE DI CONNESSIONE TRA LE CITTA' DI BRESCIA E MILANO</p>																			
<p>PROCEDURA AUTORIZZATIVA D. LGS 163/2006 DELIBERA C.I.P.E. DI APPROVAZIONE DEL PROGETTO DEFINITIVO N° 42/2009</p>																			
<p>INTERCONNESSIONE A35-A4 PROGETTO DEFINITIVO</p>																			
<p>INTERCONNESSIONE A35-A4 INTERCONNESSIONE A35-A4 DA PROG. 5+060 SVAX2 - ADEGUAMENTO SVINCOLO DI TRAVAGLIATO EST SVA03 ALLARGAMENTO CAVALCAVIA ESISTENTE CVAD3 CARPENTERIA - SPALLA DVEST</p>																			
<p>PROGETTAZIONE:</p> <p>CONSORZIO B.B.M.</p>		<p>VERIFICA:</p> <p>PER IL CONSORZIO A DIRETTORE FUNDO MARCA PERAZZINI & C. S.p.A. 10051 - Via "S. Maria Maddalena" Ordine degli Ingegneri di Piacenza N. 631</p>																	
<p>IL PROGETTISTA RESPONSABILE AUTORIZZAZIONE PRESTAZIONE SPECIALE</p>																			
<p>PER IL CONCESSIONARIO MARCA PERAZZINI & C. S.p.A. 10051 - Via "S. Maria Maddalena" Ordine degli Ingegneri di Piacenza N. 631</p>																			
<p>IDENTIFICAZIONE ELABORATO</p> <table border="1"> <tr> <th>PROG.</th> <th>DATA</th> <th>REDAZIONE</th> <th>DATA</th> <th>REVISIONE</th> <th>DATA</th> <th>APPROVATO</th> </tr> <tr> <td>60373</td> <td>04</td> <td>CP</td> <td>D</td> <td>I</td> <td>11</td> <td>SV AX2</td> </tr> </table>				PROG.	DATA	REDAZIONE	DATA	REVISIONE	DATA	APPROVATO	60373	04	CP	D	I	11	SV AX2		
PROG.	DATA	REDAZIONE	DATA	REVISIONE	DATA	APPROVATO													
60373	04	CP	D	I	11	SV AX2													
<p>ELABORAZIONE PROGETTUALE</p> <table border="1"> <tr> <th>N. REV.</th> <th>DESCRIZIONE</th> <th>DATA</th> <th>REDAZIONE</th> <th>DATA</th> <th>REVISIONE</th> <th>DATA</th> <th>APPROVATO</th> </tr> <tr> <td>1</td> <td>CONDIZIONE</td> <td>04/09/2009</td> <td>CP</td> <td>04/09/2009</td> <td>D</td> <td>11/03/2010</td> <td>SV AX2</td> </tr> </table>				N. REV.	DESCRIZIONE	DATA	REDAZIONE	DATA	REVISIONE	DATA	APPROVATO	1	CONDIZIONE	04/09/2009	CP	04/09/2009	D	11/03/2010	SV AX2
N. REV.	DESCRIZIONE	DATA	REDAZIONE	DATA	REVISIONE	DATA	APPROVATO												
1	CONDIZIONE	04/09/2009	CP	04/09/2009	D	11/03/2010	SV AX2												
<p>IL CONCESSIONARIO</p>		<p>IL CONCESSIONARIO</p>																	