

NOTE E PRESCRIZIONI
 1. Le saldature devono essere eseguite secondo le norme UNI EN ISO 5817:2007.
 2. Le saldature devono essere eseguite secondo le norme UNI EN ISO 5817:2007.
 3. Le saldature devono essere eseguite secondo le norme UNI EN ISO 5817:2007.
 4. Le saldature devono essere eseguite secondo le norme UNI EN ISO 5817:2007.
 5. Le saldature devono essere eseguite secondo le norme UNI EN ISO 5817:2007.

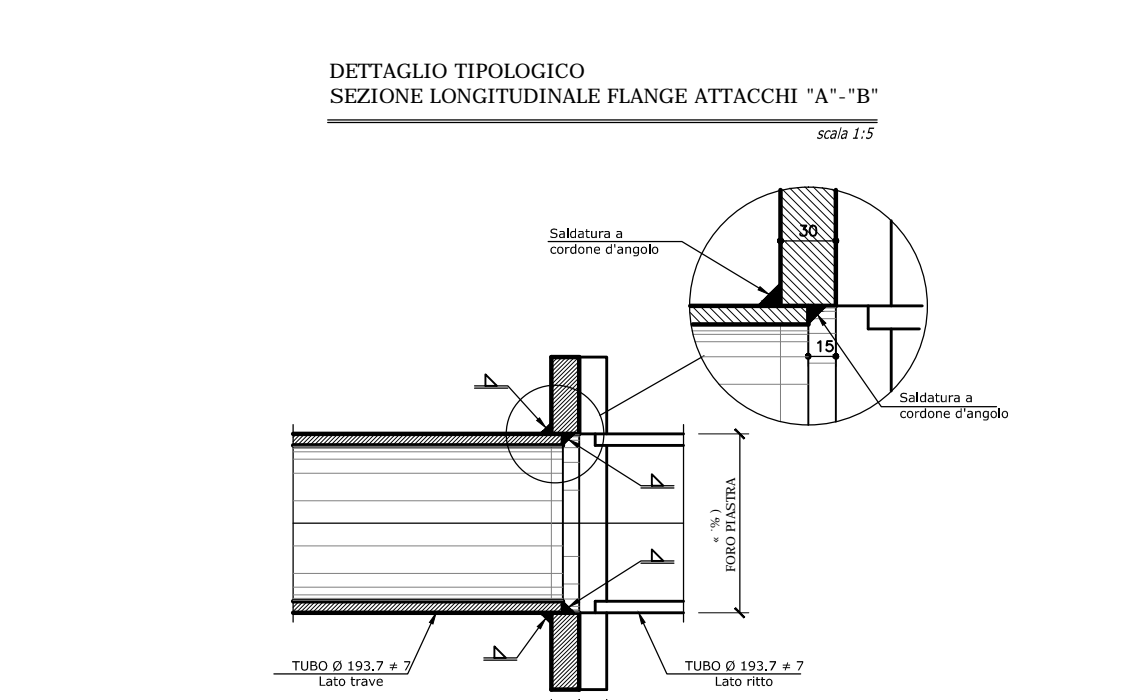

autostrade // per l'Italia

AUTOSTRADA (A14) : BOLOGNA-BARI-Taranto

AMPLIAMENTO ALLA TERZA CORSIA

TRATTO RIMINI NORD-PESARO

OPERE COMPLEMENTIVE COMUNI DI PESARO

PROGETTO DEFINITIVO

NUOVO SVINCOLO DI PESARO SUD

OPERE COMPLEMENTARI

GEOMETRICA

PORTALE PMV IN ITINERE A BANDIERA

CARPENTERIA METALLICA TRAVE RETICOLARE

PROGETTO Ing. Roberto Cacciari Ing. Roberto Cacciari Ing. Roberto Cacciari	VERIFICA Ing. Roberto Cacciari Ing. Roberto Cacciari Ing. Roberto Cacciari	ESECUZIONE Ing. Roberto Cacciari Ing. Roberto Cacciari Ing. Roberto Cacciari
--	--	--

SP88 **STRUTTORE**

autostrade // per l'Italia