

LEGENDA

- AREA DI CANTIERE
- AREA STOCCAGGIO MATERIALE DI COLTIVO PROVENIENTE DAL PIANO DI POSA DEI CAMPI CANTIERE
- RECINZIONE
- BARRIERA NU

RECINZIONE
SCALA 1:10

PARTICOLARE PAVIMENTAZIONE

CAMPO BASE, CANTIERE OPERATIVO, AREA DI DEPOSITO TEMPORANEO MATERIALE PROVENIENTE DAGLI SCAVI
SCALA 1:10

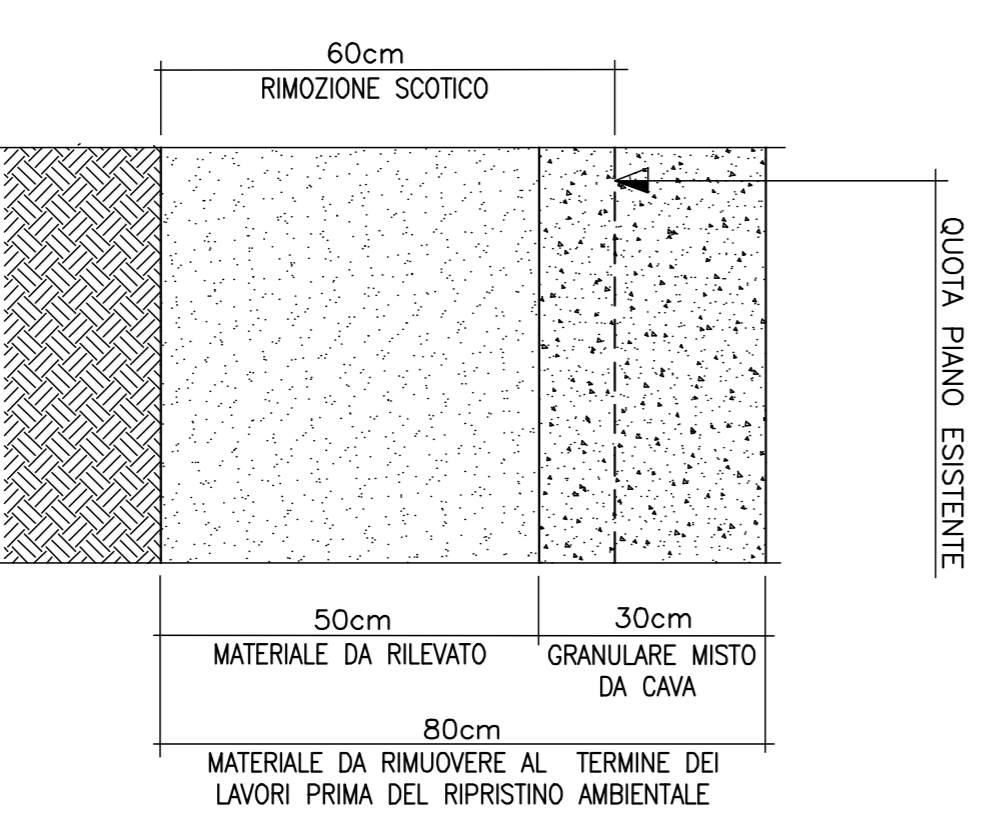

NOTA:
IL MATERIALE PROVENIENTE DALLO SCAMO DEL PIANO DI POSA DEI CAMPI CANTIERE, ESSENDO DI PROPRIETA' DI TERZI DOVRA' ESSERE STOCCATO E RIUTILIZZATO A FINE LAVORI PER IL RIPRISTINO ALLO STATO ORIGINALE DELLO STRATO SUPERFICIALE DEI CAMPI STESSI.

PARTICOLARE PAVIMENTAZIONE

AREA DI STOCCAGGIO TERRENO DI COLTIVO PROVENIENTE DAL PIANO DI POSA DEI CAMPI CANTIERE
SCALA 1:10

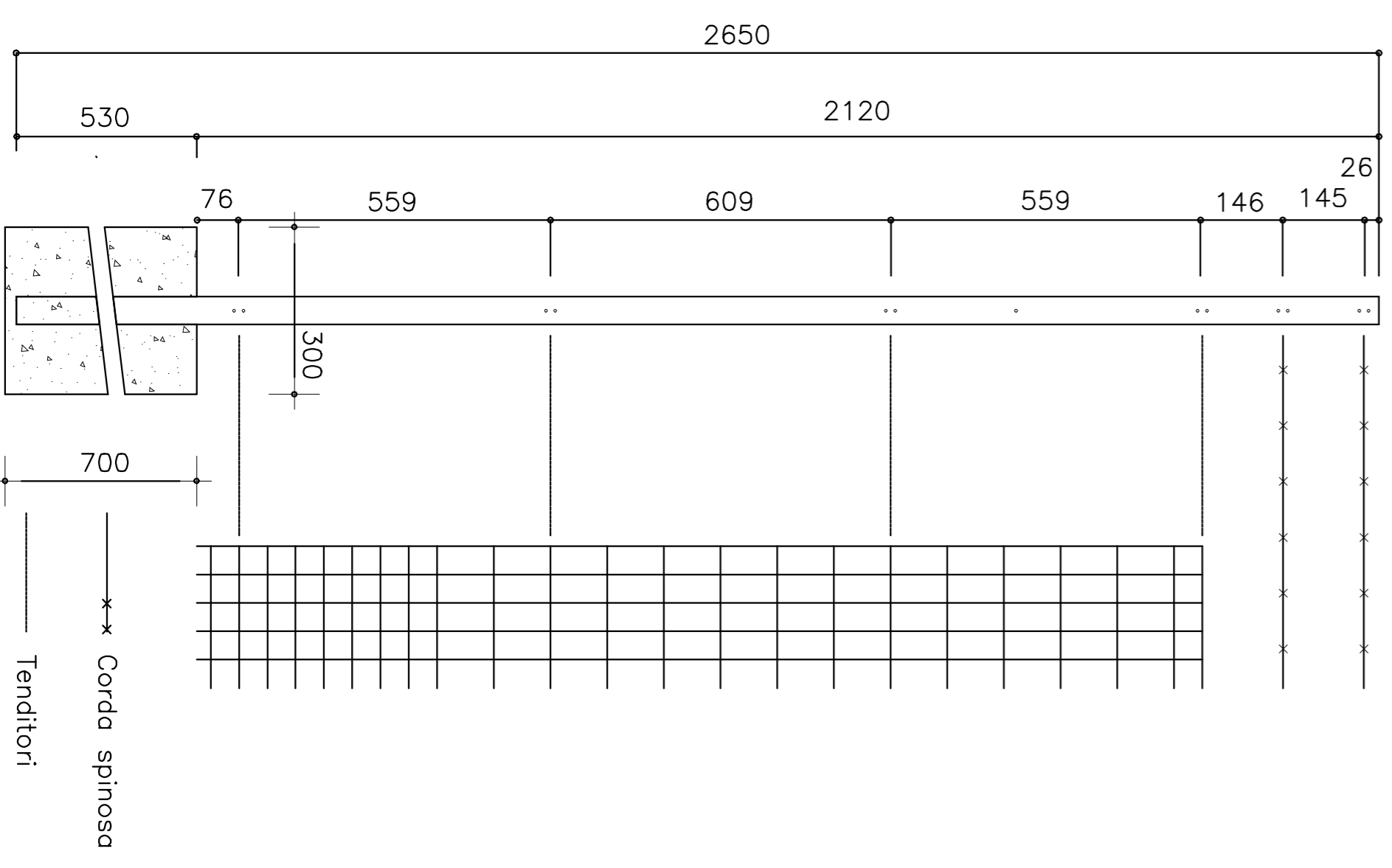
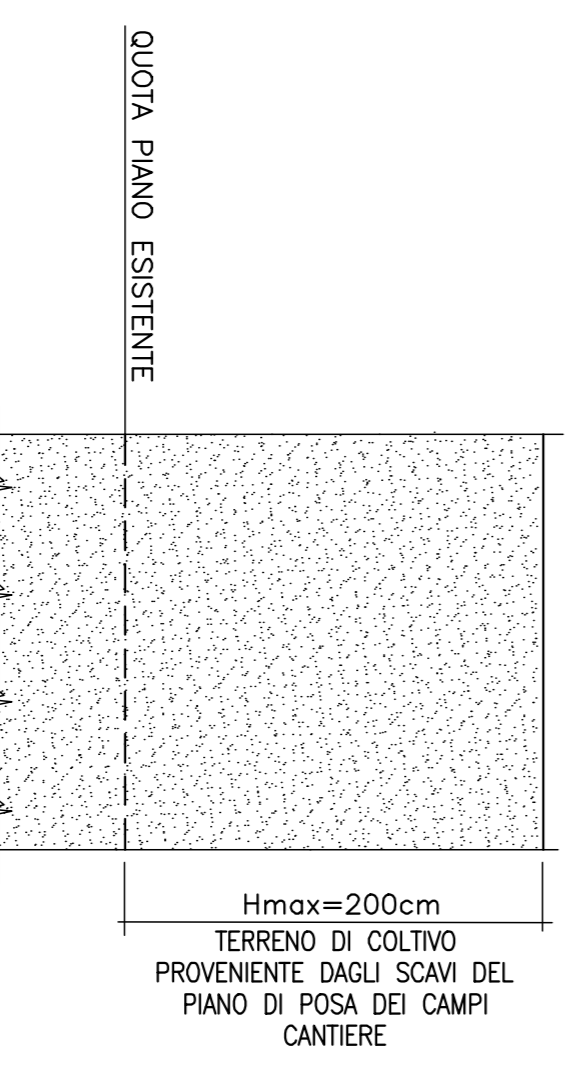

CN – CANTIERIZZAZIONE E FASI COSTRUTTIVE

AREE DI CANTIERE

NUOVO SVINCOLO DI PESARO SUD

PLANIMETRIA UBICAZIONI AREE DI CANTIERE

autostrade // per l'Italia

AUTOSTRADA (A14) : BOLOGNA-BARI-TARANTO

AMPLIAMENTO ALLA TERZA CORSIA DEL TRATTO RIMINI NORD-PEDASO

TRATTO: CATTOLICA – FANO

OPERE COMPENSATIVE COMUNE DI PESARO

PROGETTO DEFINITIVO

IL RESPONSABILE PROGETTAZIONE Ing. Maurizio Pizzoli Gen. Geom. prov. MI n.847/6	IL RESPONSABILE APPROVAZIONE Ing. Michele Angelo Perrillo Ord. Ingeg. Avellino N.9333	IL DIRETTORE TECNICO Ing. Maurizio Torrisi Ord. Ingeg. Milano N. 16492
RESPONSABILE UNICO CAP	CAPO COMMISSA/PRODUCT ENGINEER	RESPONSABILE DIREZIONE OPERATIVA Ing. Andrea Torrisi Ord. Ingeg. Parma N.1154
REFERIMENTO ELABORATO IN: MARZO 2015		

WBS	DATA:	REVISIONE:
11143101STPCAP02111	MARZO 2015	

CONSULENZA	INGEGNERIA	ELABORAZIONE
spea	ingegneria	ELABORAZIONE
Autopista	Autopista	A.C.A. DI I. PERRILLO
Ing. Maurizio Pizzoli	Ing. Maurizio Pizzoli	Ing. Maurizio Torrisi
Ord. Ingeg. Avellino N. 9333	Ord. Ingeg. Avellino N. 9333	Ord. Ingeg. Milano N. 16492
Ing. Michele Angelo Perrillo	Ing. Michele Angelo Perrillo	Ing. Michele Angelo Perrillo
Ord. Ingeg. Avellino N. 9333	Ord. Ingeg. Avellino N. 9333	Ord. Ingeg. Avellino N. 9333

VARO DEL COMMITTENTE	VARO DEL CONCESSIONE
autostrade // per l'Italia	Milano - Autostrade Italiane S.p.A.
Gen. Mauro Mordenti	Gen. Mauro Mordenti

IL PRESENTE DOCUMENTO NON DEVE ESSERE TRATTO A SEPARATO, MA CONSIDERATO IN TUTTO IL SUO CONTESTO. IL CONCESSIONARIO DELLA STRADA A.C.A. DI I. PERRILLO NON ASSUME NESSUNA RESPONSABILITA' PER IL CONTENUTO DEL PRESENTE DOCUMENTO. IL CONCESSIONARIO DELLA STRADA A.C.A. DI I. PERRILLO NON ASSUME NESSUNA RESPONSABILITA' PER IL CONTENUTO DEL PRESENTE DOCUMENTO. IL CONCESSIONARIO DELLA STRADA A.C.A. DI I. PERRILLO NON ASSUME NESSUNA RESPONSABILITA' PER IL CONTENUTO DEL PRESENTE DOCUMENTO.