

PLANIMETRIA -1:200

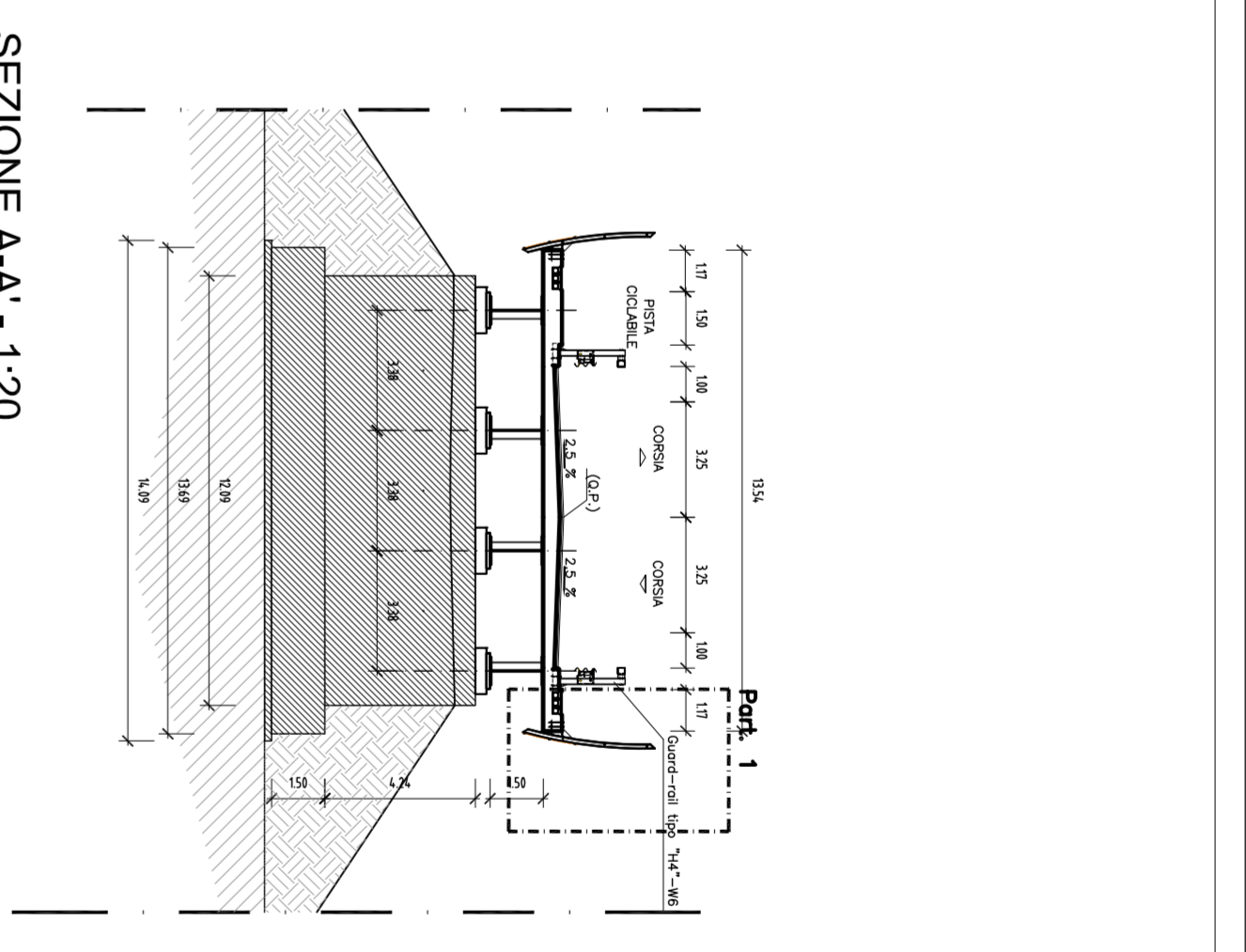

SEZIONE A-A' - 1:20

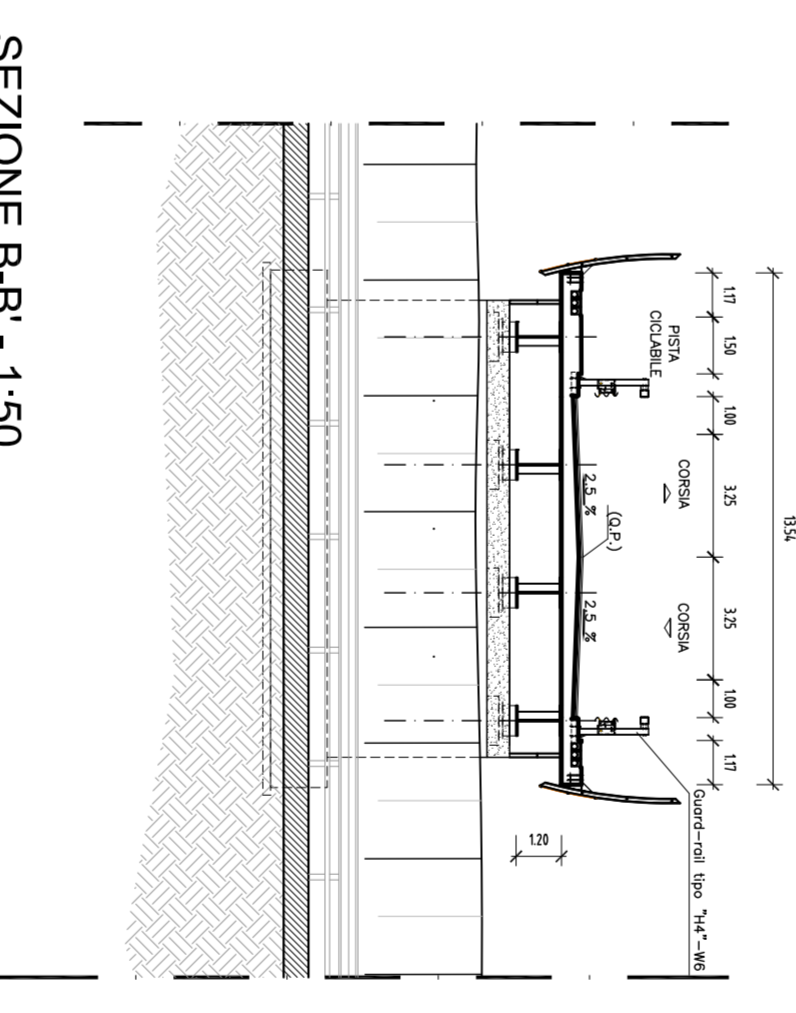

SEZIONE B-B' - 1:50

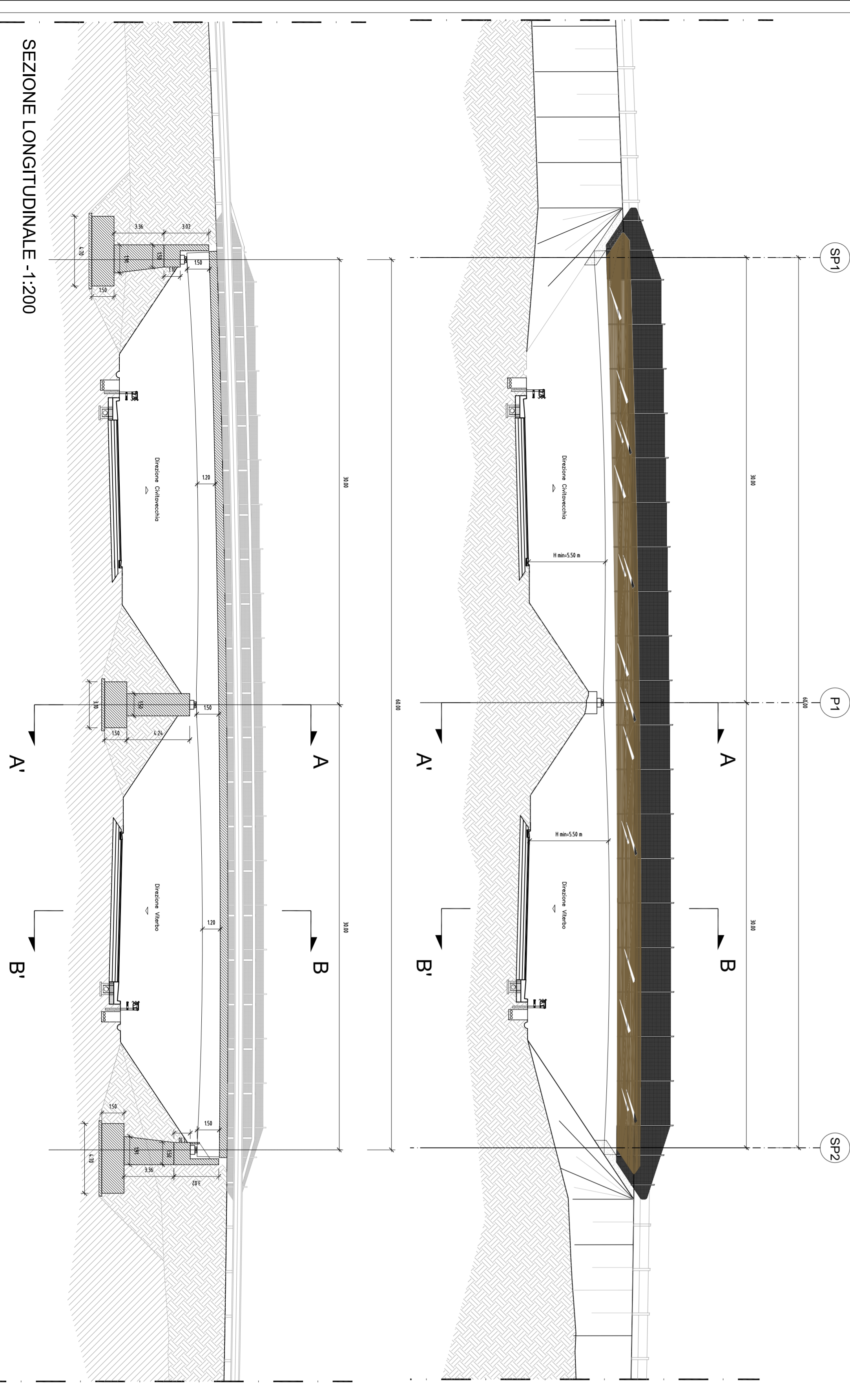

SEZIONE LONGITUDINALE -1:200

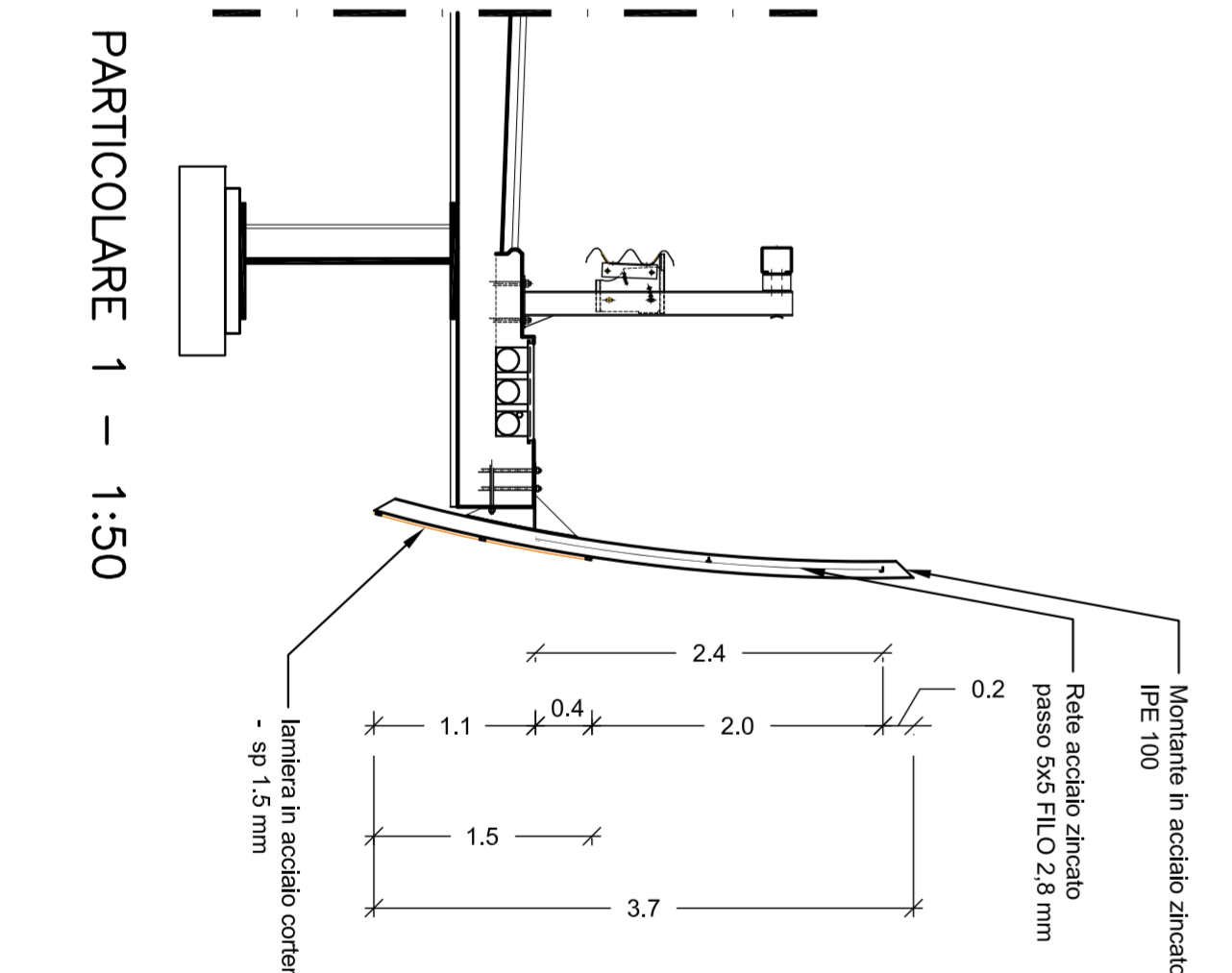

PARTICOLARE 1 - 1:50

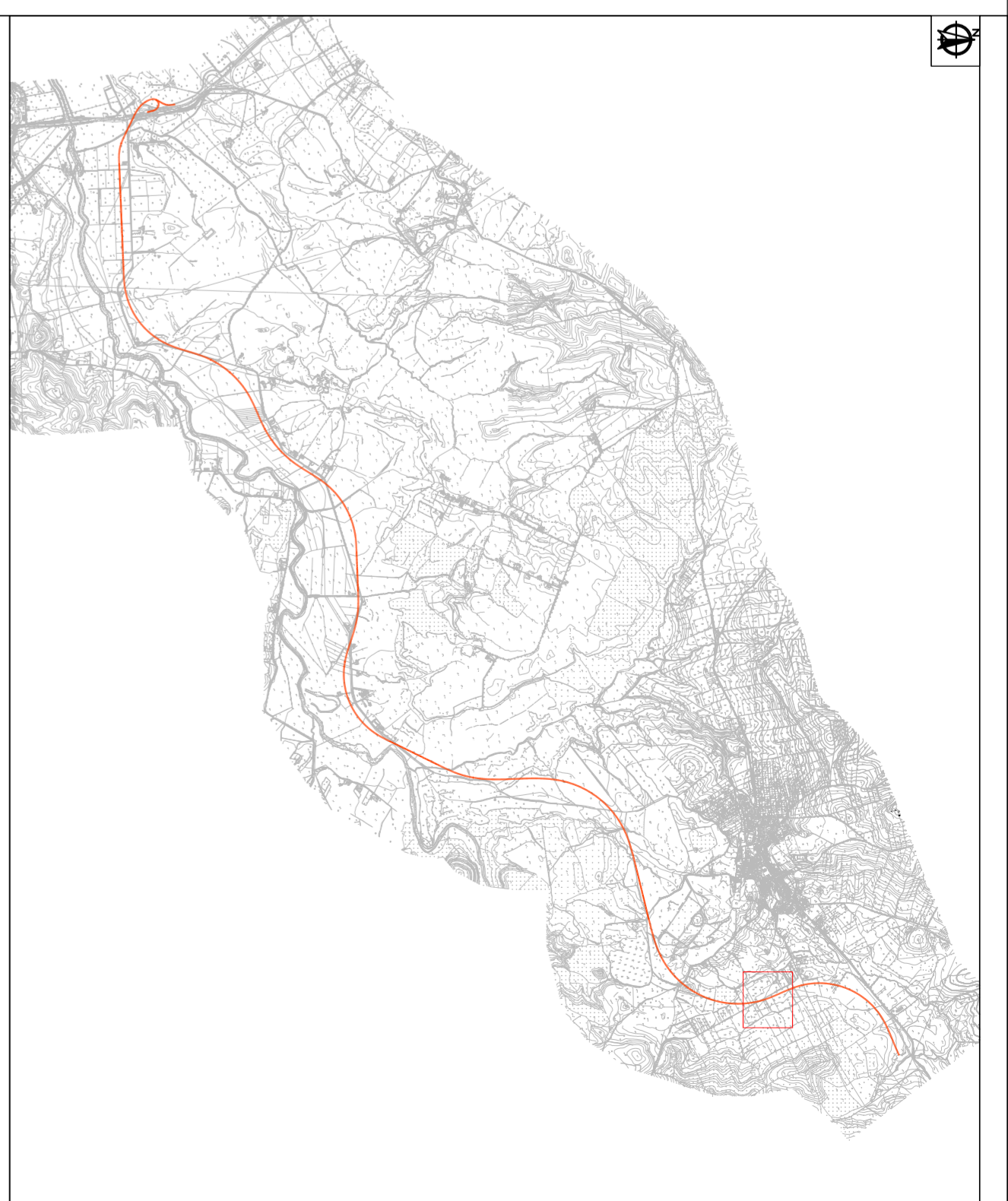

OGGETTO	DESCRIZIONE	U.M.	QUANTITA'
Spalla 01	Fondazione	mc	85,31
	Armatura (resistenza Kg/cm ² di ds)	Kg	10237,00
	Elevazione	mc	98,62
Pila 01	Calcestruzzo Armatura (resistenza Kg/cm ² di ds)	mc	11834,00
	Fondazione	mc	58,27
	Elevazione	Kg	6752,00
Spalla 02	Calcestruzzo Armatura (resistenza Kg/cm ² di ds)	mc	76,96
	Fondazione	mc	9235,00
	Elevazione	mc	85,31
	Armatura (resistenza Kg/cm ² di ds)	Kg	10237,00
	Calcestruzzo Armatura (resistenza Kg/cm ² di ds)	mc	98,62
	Armatura (resistenza Kg/cm ² di ds)	Kg	11834,00

PROGETTAZIONE PRELIMINARE ED ANALISI ECONOMICA DEL TRATTO TERMINALE DEL COLLEGAMENTO DEL PORTO DI CIVITAVECCHIA CON IL NODO INTERMODALE DI ORTE PER IL COMPLETAMENTO DELL'ASSE VIARIO EST-OVEST (CIVITAVECCHIA-ANCONA)
2012-IT-91060-P

TRATTA MONTE ROMANO EST - CIVITAVECCHIA
PROGETTO PRELIMINARE
PROGETTAZIONE: ANAS - DIREZIONE CENTRALE PROGETTAZIONE

<p>PROGETTISTA: Ing. Maurizio Marchetti Ondine Ing. di Roma n° 19008</p> <p>IL GEOLOGO: Dott. Geol. Stefano Serragalli Dott. Geol. Enzo n. 659</p> <p>IL RESPONSABILE DEL S.I.A.: Dott. Geol. Severo Magliola</p> <p>COORDINATORE PER LA SICUREZZA IN FASE DI PROGETTAZIONE: Arch. Roberto Roggi</p> <p>IL RESP. DEL PROCEDIMENTO: Ing. Mario Capria</p>	<p>GRUPPO DI PROGETTAZIONE ANAS: Geom. R. Izzo Ing. F. Borio Ing. F. Bezzi Geol. G. Cardillo Ing. L. Cedrone Ing. P. G. D'Ammiri Sig. A. M. D'Avverso Ing. A. De Leo Geom. E. De Masi Geom. M. Diomente Ing. P. Fobro Ing. G. Govornini</p> <p>SERVIZI SUPPORTO ESTERNO: VISTO: IL DIRETTORE CENTRALE Ing. Vito DiStamardo</p>
---	--

CODICE PROGETTO	LIV. PROGL.	N. PROGL.	REVISIONE	TAVOLA	SCALA:
L04102D	P	1301	A	1 di 1	1:200
<p>NOTE FILE: L04102D_P1301_S02_P501_T04_PROGL04MG</p> <p>PROGETTO: L04102D_P1301_S02_P501_T04_PROGL04MG</p> <p>COGNE: S01CV01STRDI01</p> <p>EDAB: S01CV01STRDI01</p>					
A	EMISSIONE	DATA	TECNO/REVISIONI	MANCANTI	OPERA
B	DESCRIZIONE		REDAITO	VERIFICATO	APPROVATO

VARIANTE S.P.42
Cavalcavia
pianta - prospetto - sezioni