

UNIFICAZIONE

ENEL

LINEA A 132 - 150 kV
ARMAMENTO PER SOSPENSIONE DOPPIA
DEL CONDUTTORE ALL.- ACC. Φ 22,8

25 XX B

LM 2

Ottobre 1994
Ed. 5 - 1/1

DDI - VICE DIREZIONE TECNICA

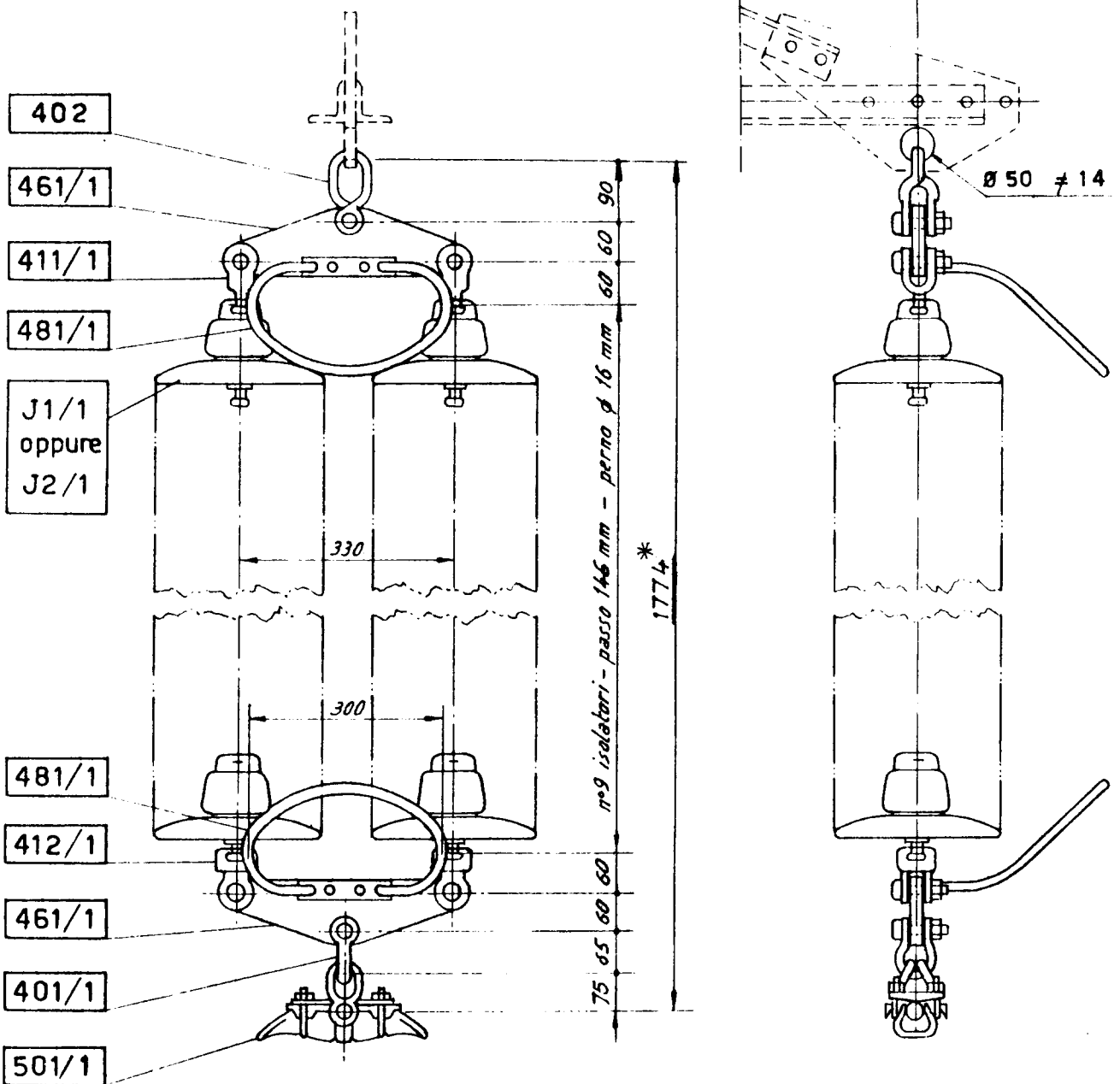

* La quota aumenta di 584 mm nel caso di impiego di n° 13 isolatori J 2/1 (vedi J 121)

Riferimento. C1