

Riferimento : C4

00	19/03/2004	PRIMA EMISSIONE	SVT/INL	SVT/INL		SVT/INL
Rev.	Data	Descrizione della revisione	Elaborato	Verificato	Collaborazioni	Approvato
Sostituisce il :						

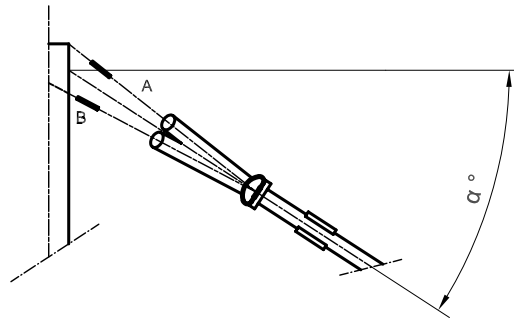

TABELLA PER LA SCELTA DELLE PROLUNGHE IN RELAZIONE
 ALL' ANGOLO DI USCITA DEL FASCIO DI CONDUTTORI DAL SOSTEGNO

α° (compreso tra)	PROLUNGA			
	A		B	
	LUNGH. (mm)	TIPO	LUNGH. (mm)	TIPO
0° + 5°	400	421/37	1150	421/35
5° + 17°	600	421/31	1150	421/35
17° ÷ 29°	800	421/33	1150	421/35
29° ÷ 43°	1000	421/34	1150	421/35
43° ÷ 45°	1200	421/36	1150	421/35