

Tipologia sostegno linea T.181 tratto tra la C.E. di Pessina Cremonese e il p. CSN (sostituzione sostegno 50N o 51N o 52N, da 50N a 52N e da 51N a 52N)

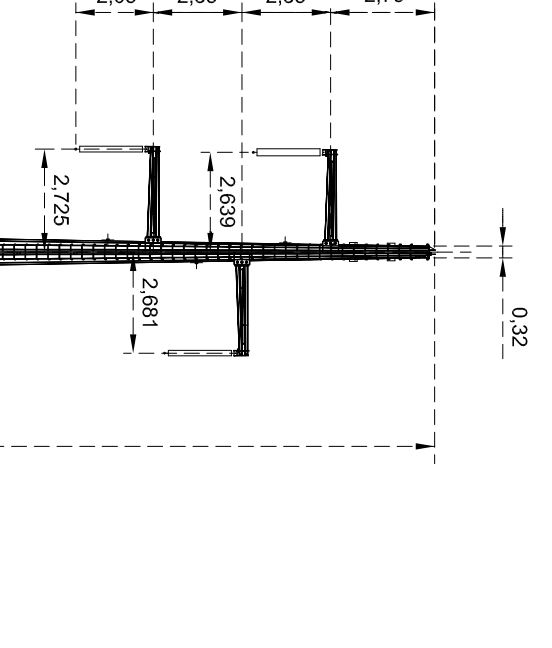

Tipologia sostegno linea T.181 tratto tra la C.E. di Pessina Cremonese e il p. CSN (sostituzione sostegno 50N o 50N)

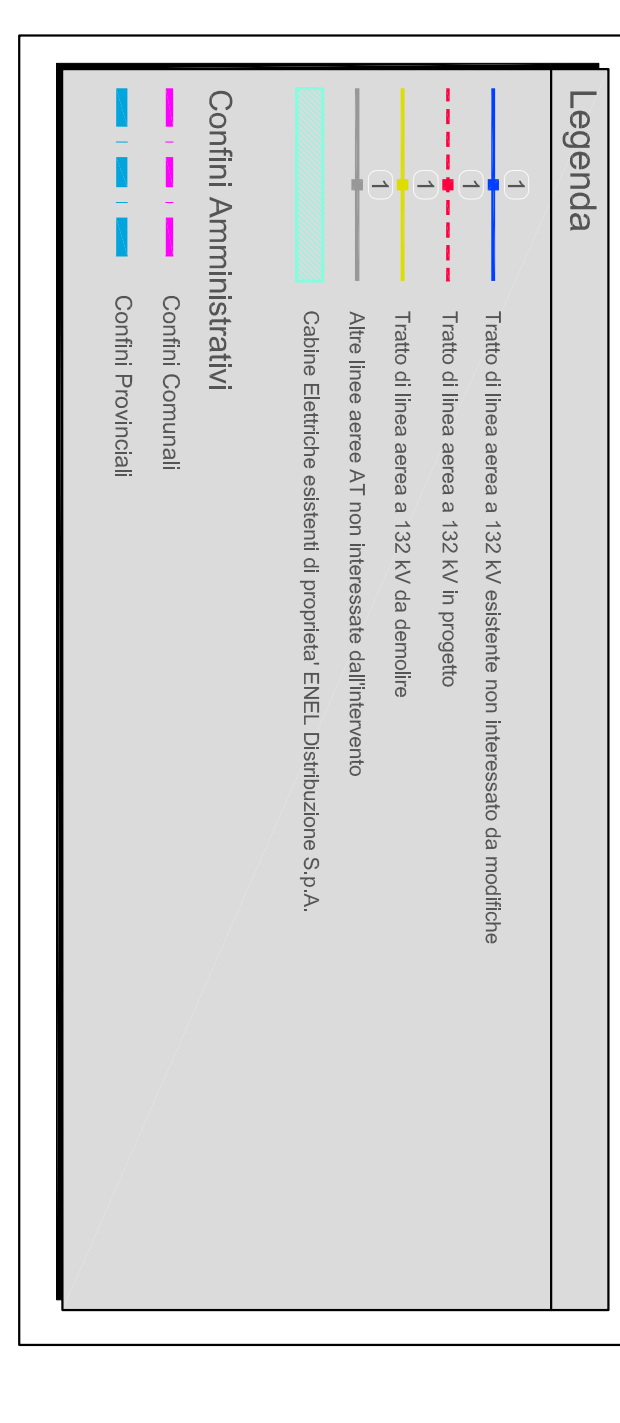
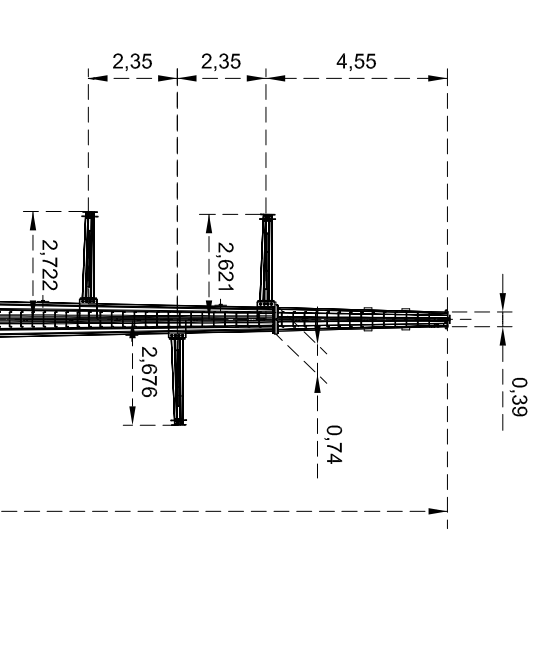

Tipologia sostegno linea T.181 tratto tra la C.E. di Pessina Cremonese e il p. CSN (sostituzione sostegno 50N)

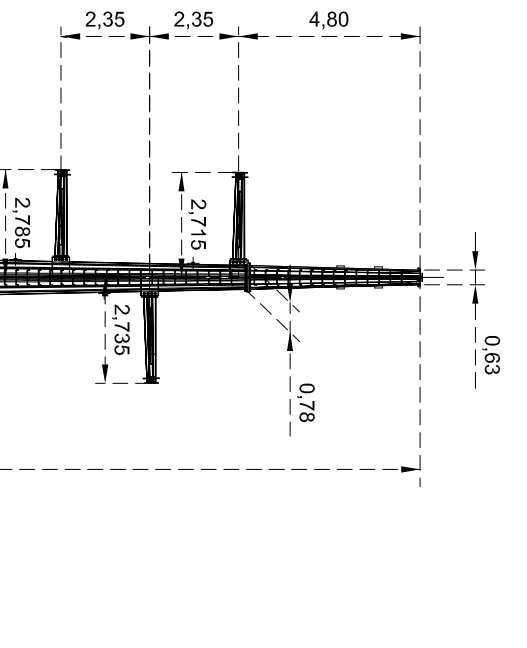

Sostegno tipo T27

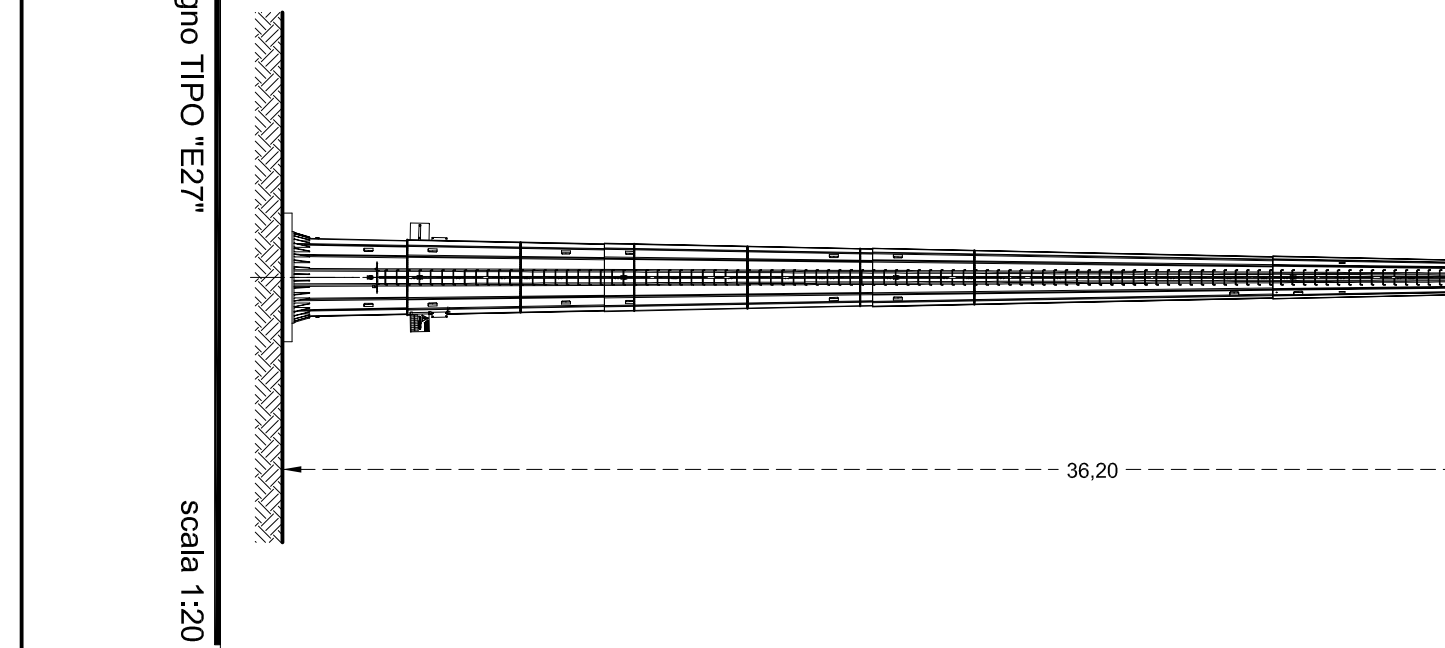

GEOLINE Via Salaria, 471 - 00198 Roma (RM) C.F. 01014310001 - P.I. 01014310001 geoline@geoline.com		Italia Progettazione Integrata Via Po, 12 - 20121 Milano (MI) itipi@itipi.it	
Nome: GEOLINE Indirizzo: Via Salaria, 471 - 00198 Roma (RM) Telefono: +39 06 478141 Fax: +39 06 478141	Nome: ITIP Indirizzo: Via Po, 12 - 20121 Milano (MI) Telefono: +39 02 773077 Fax: +39 02 773077	Data: 27/05/2015	Fase: Fase esecutiva
Autore: ITIP Disegnato: ITIP Verificato: ITIP Approvato: ITIP	Titolo: 132 Descrizione: 132 Data: 13/09	Destinazione: ES Tipo: ES Stato: ES	Fogli: 3 di 5
Direzione: Terracina Nuova Omb Ufficio: Ufficio Foglio: 3 di 5		Progetto: 132 Data: 13/09 Foglio: 3 di 5	

Titolo: 132 Descrizione: 132 Data: 13/09	Destinazione: ES Tipo: ES Stato: ES
Progetto: 132 Data: 13/09 Foglio: 3 di 5	Fogli: 3 di 5