

# CENTRALE DI RILANCIO ANTINCENDIO

FANNA 1:50

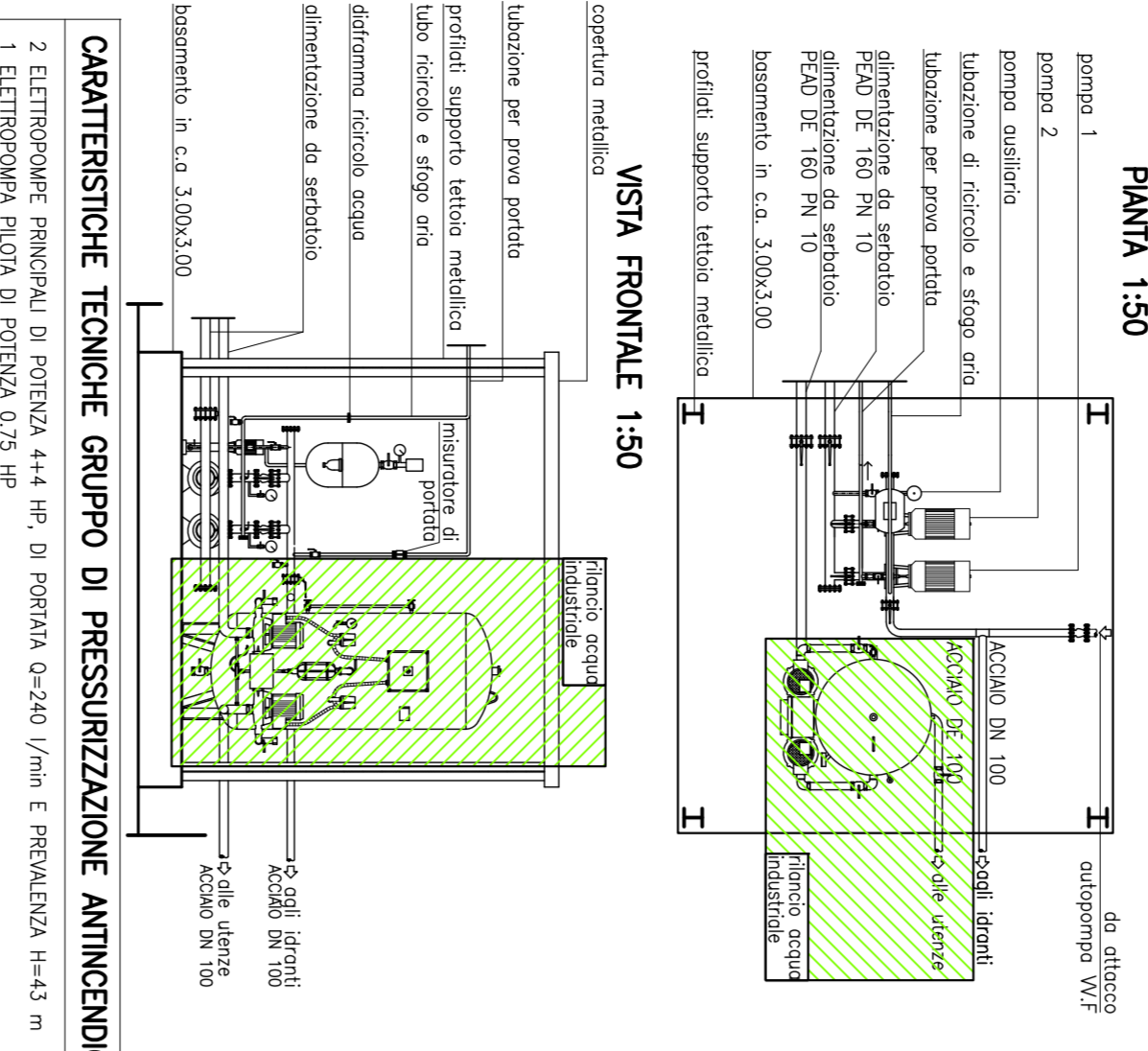

**CARATTERISTICHE TECNICHE GRUPPO DI PRESSURIZZAZIONE ANTINCENDIO**  
 1 LITRI/ORA  
 1 LITRI/ORA  
 1 LITRI/ORA

# IDRANTE A COLONNA SOPRASUOLO

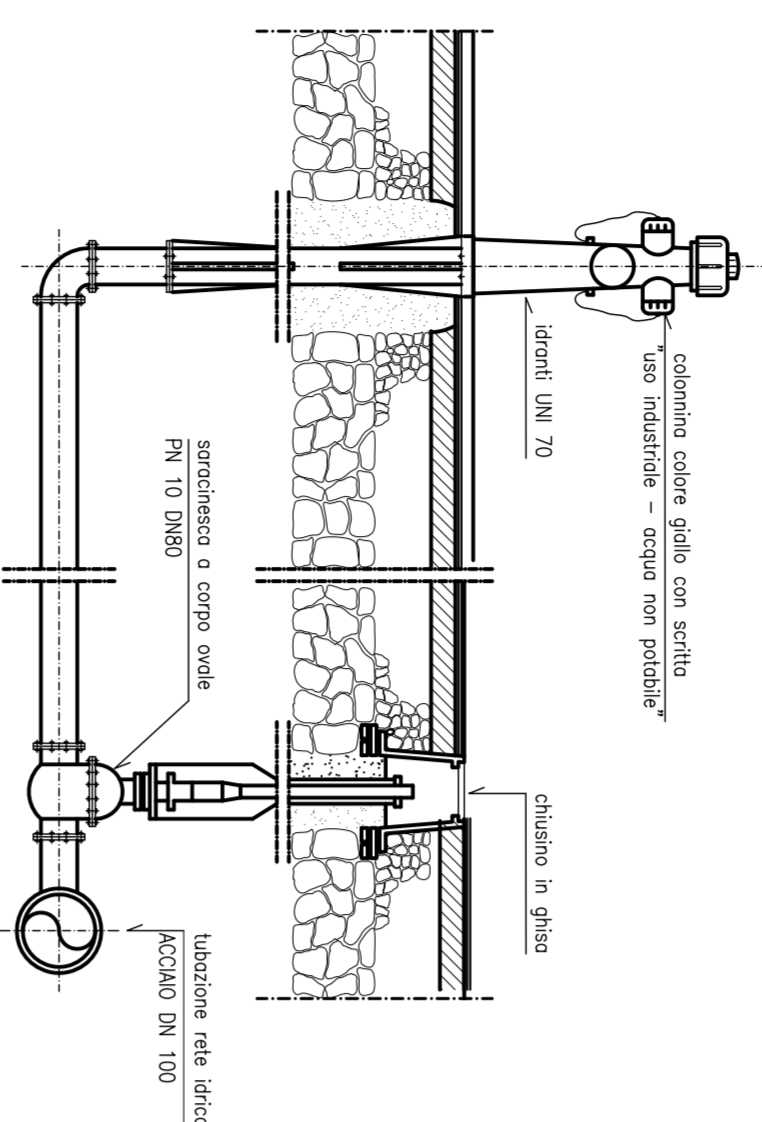

## LEGENDA

- ⊕ POMPA PRINCIPALE
- ⊕ MANOMETRO A GUERNA
- ⊕ POMPA PIUTA
- ⊕ PRESSOSTATO DI AVVIAMENTO
- ⊕ VALVOLA DI INTERSEZIONE
- ⊕ QUADRANTE DI AVVIAMENTO
- ⊕ VALVOLA DI RIENTRO
- ⊕ BIPOLARE E SERVO ACQUA
- ⊕ PRESSURIZZATORE
- ⊕ TRAZIONE PROVA POMPA
- ⊕ MANOMETRO
- ⊕ MISURATORE DI PORTATA
- ⊕ VALVOLA DI INTERSEZIONE
- ⊕ VALVOLA DI SCARICO
- ⊕ SERBATOIO LT. 18000

# STAZIONE DI PRESSURIZZAZIONE ANTINCENDIO- SCHEMA IDRAULICO

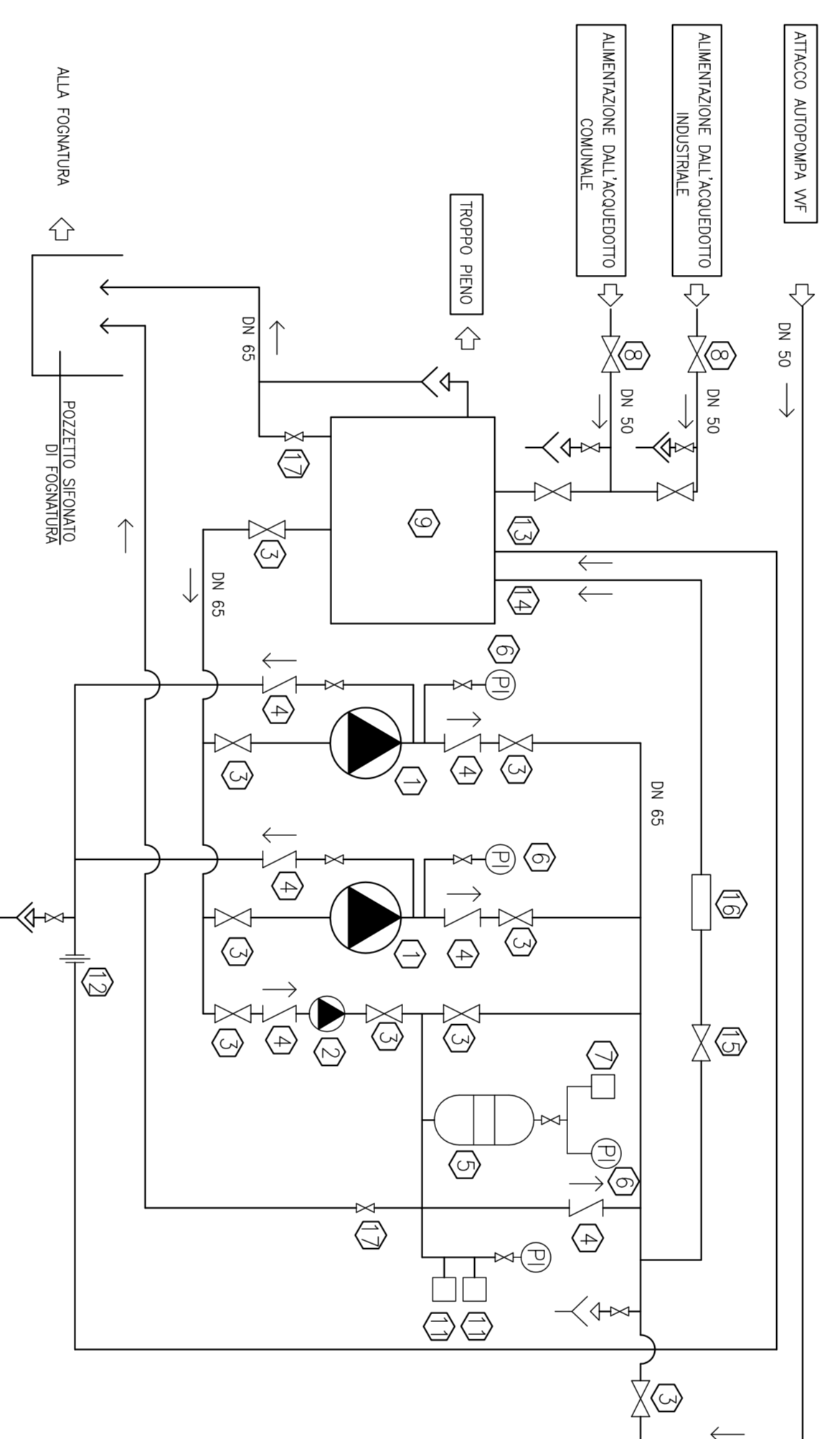

# SEZIONE TIPO SU SUPERFICIE CEMENTATA 1:10

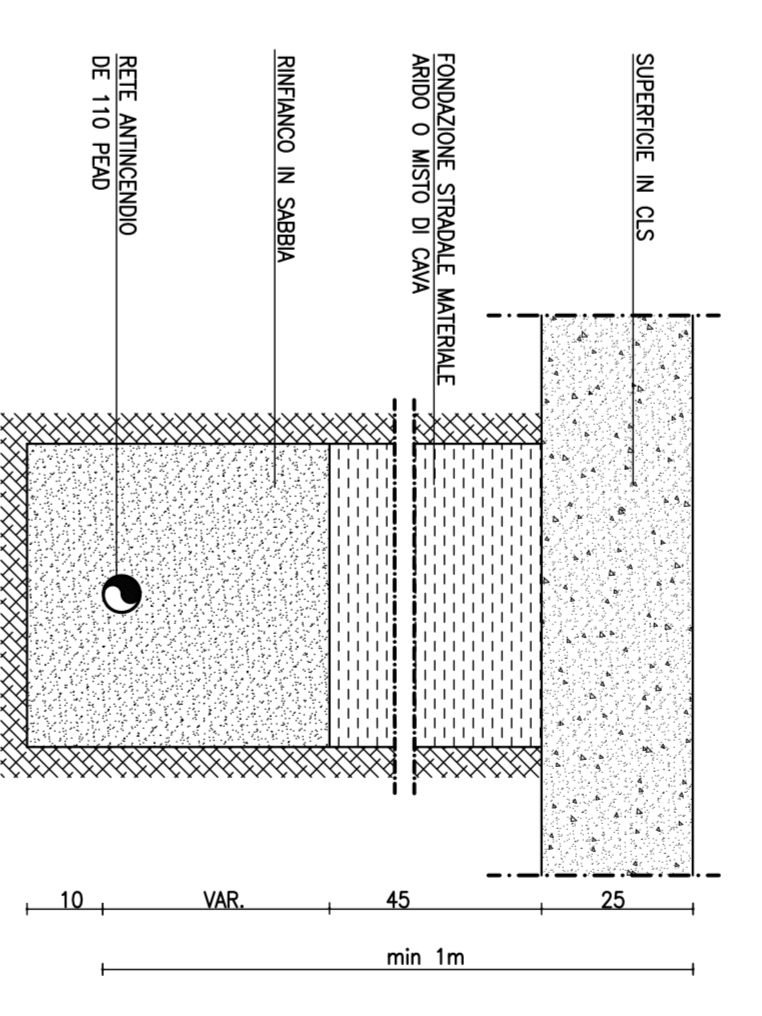

# SERBATOIO 100mc ACCUMULO E RILANCIO

RETE ANTINCENDIO

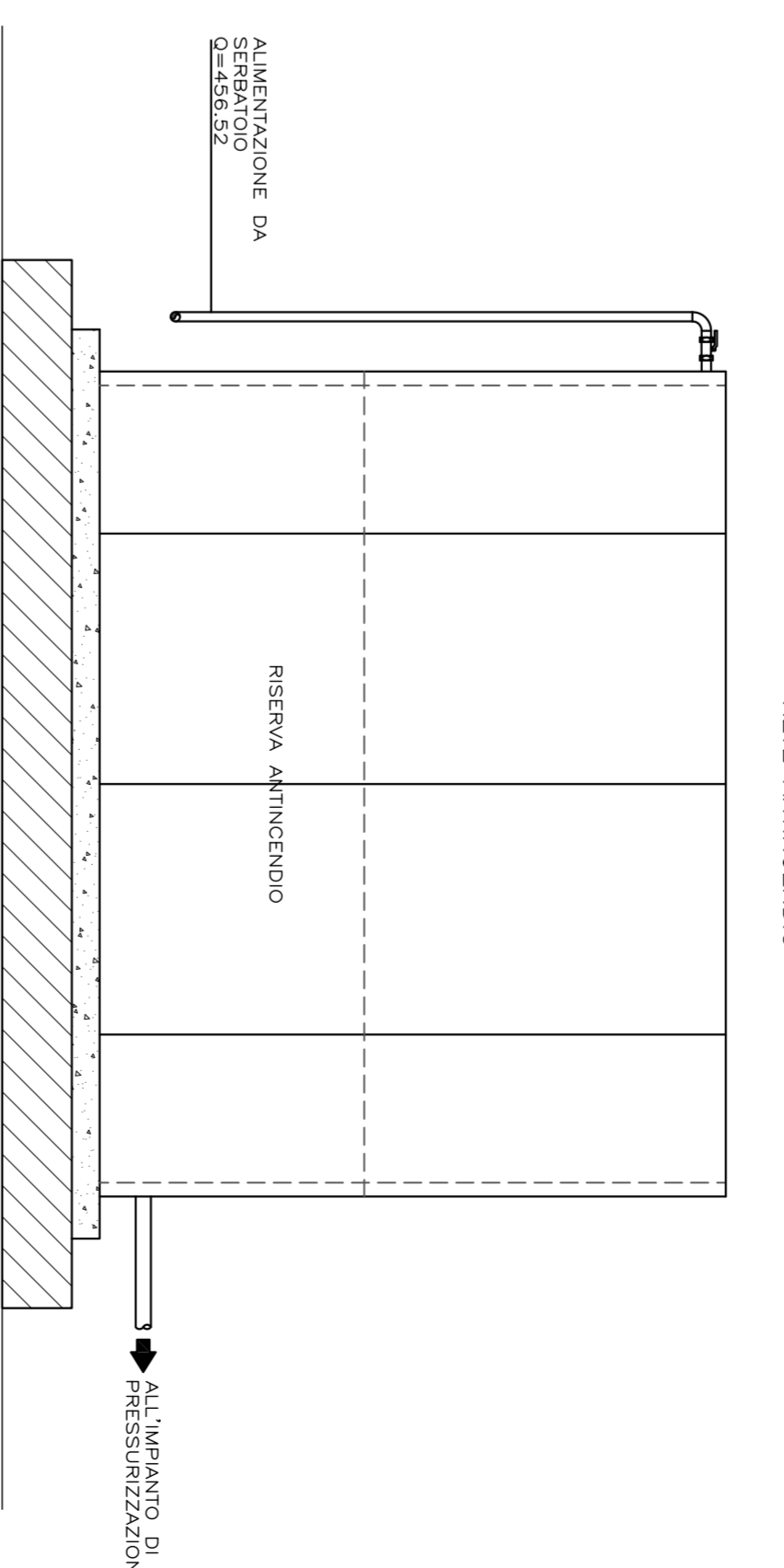

# PARTICOLARE STAFFAGGI - TIPOLOGICO

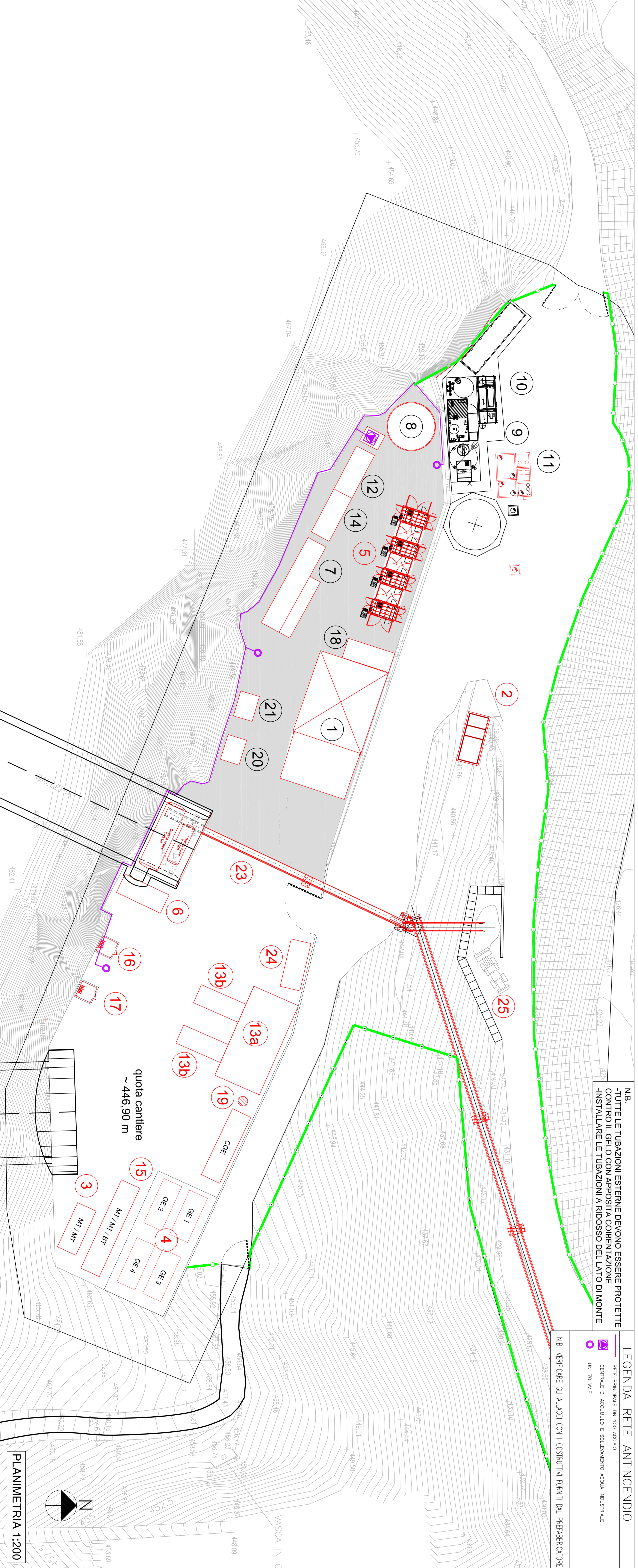
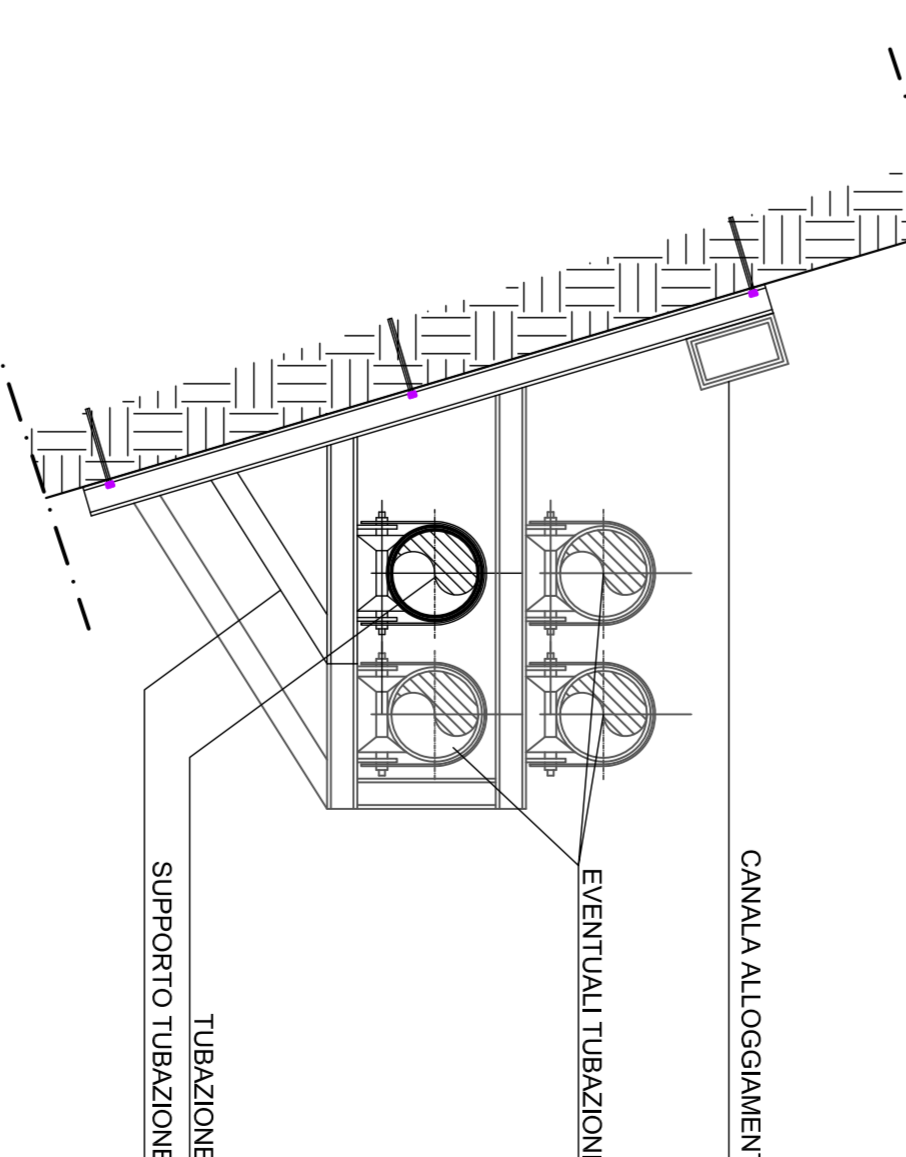

**LEGENDA RETE ANTINCENDIO**  
 RETE PRINCIPALE DA 100 ACQUA  
 CENTRALE DI ACCUMULO E SOLLEVAMENTO ACQUA INDUSTRIALE  
 UNI 79 MFI

**LEGENDA RETE ANTINCENDIO**  
 RETE PRINCIPALE DA 100 ACQUA  
 CENTRALE DI ACCUMULO E SOLLEVAMENTO ACQUA INDUSTRIALE  
 UNI 79 MFI

**LEGENDA RETE ANTINCENDIO**  
 RETE PRINCIPALE DA 100 ACQUA  
 CENTRALE DI ACCUMULO E SOLLEVAMENTO ACQUA INDUSTRIALE  
 UNI 79 MFI

**LEGENDA RETE ANTINCENDIO**  
 RETE PRINCIPALE DA 100 ACQUA  
 CENTRALE DI ACCUMULO E SOLLEVAMENTO ACQUA INDUSTRIALE  
 UNI 79 MFI

**LEGENDA RETE ANTINCENDIO**  
 RETE PRINCIPALE DA 100 ACQUA  
 CENTRALE DI ACCUMULO E SOLLEVAMENTO ACQUA INDUSTRIALE  
 UNI 79 MFI

**LEGENDA RETE ANTINCENDIO**  
 RETE PRINCIPALE DA 100 ACQUA  
 CENTRALE DI ACCUMULO E SOLLEVAMENTO ACQUA INDUSTRIALE  
 UNI 79 MFI

**LEGENDA RETE ANTINCENDIO**  
 RETE PRINCIPALE DA 100 ACQUA  
 CENTRALE DI ACCUMULO E SOLLEVAMENTO ACQUA INDUSTRIALE  
 UNI 79 MFI

**COMMITTENTE**  
**ATA SORVEGLIANZA**

**GENERAL CONTRACTOR**  
**COATV**

**INFRASTRUTTURE FERROVIARIE STRATEGICHE DEFINITE DALLA LEGGE OBBLITTO N.443/01**  
 TRATTA A V/A C. MILANO - GENOVA. TERZO VALICO DEI GIOVI

**PROGETTO ESECUTIVO**  
**COP2 - CAMPO OPERATIVO CASTAGNOLA - SECONDA FASE**  
**PLANIMETRIA SOTTOSERVIZI**  
 Rete antincendio e parteciani costruttivi

**GENERAL CONTRACTOR**  
**COATV**

**SCALE**  
 VARIE

COMPARTI	LEGITTO	PARTE	PRODOTTO	OPERAZIONE	PRODOTTO	PRODOTTO
1	00	E	CV	AZ	CA	1801
2	00	E	CV	AZ	CA	1801
3	00	E	CV	AZ	CA	1801
4	00	E	CV	AZ	CA	1801
5	00	E	CV	AZ	CA	1801
6	00	E	CV	AZ	CA	1801
7	00	E	CV	AZ	CA	1801
8	00	E	CV	AZ	CA	1801
9	00	E	CV	AZ	CA	1801
10	00	E	CV	AZ	CA	1801
11	00	E	CV	AZ	CA	1801
12	00	E	CV	AZ	CA	1801
13	00	E	CV	AZ	CA	1801
14	00	E	CV	AZ	CA	1801
15	00	E	CV	AZ	CA	1801
16	00	E	CV	AZ	CA	1801
17	00	E	CV	AZ	CA	1801
18	00	E	CV	AZ	CA	1801
19	00	E	CV	AZ	CA	1801
20	00	E	CV	AZ	CA	1801
21	00	E	CV	AZ	CA	1801
22	00	E	CV	AZ	CA	1801
23	00	E	CV	AZ	CA	1801
24	00	E	CV	AZ	CA	1801
25	00	E	CV	AZ	CA	1801
26	00	E	CV	AZ	CA	1801