

SERVIZI IGIENICI

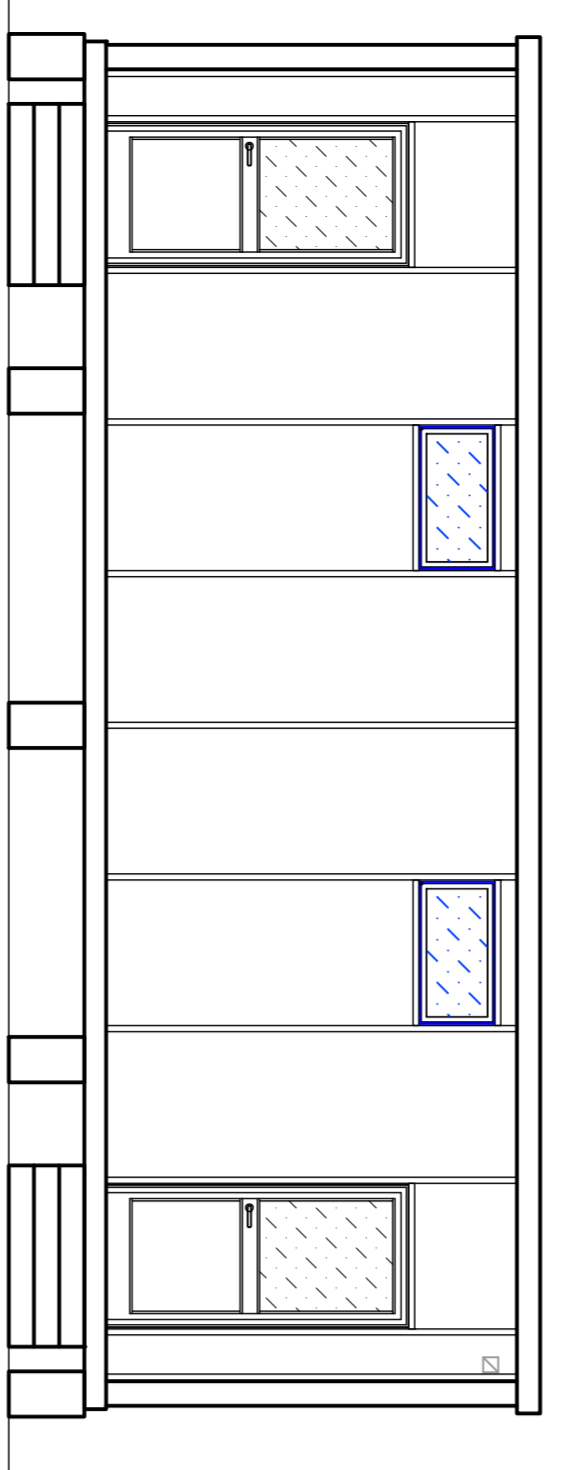

PROSPETTO A

UFFICIO OPERATIVO/LABORATORIO

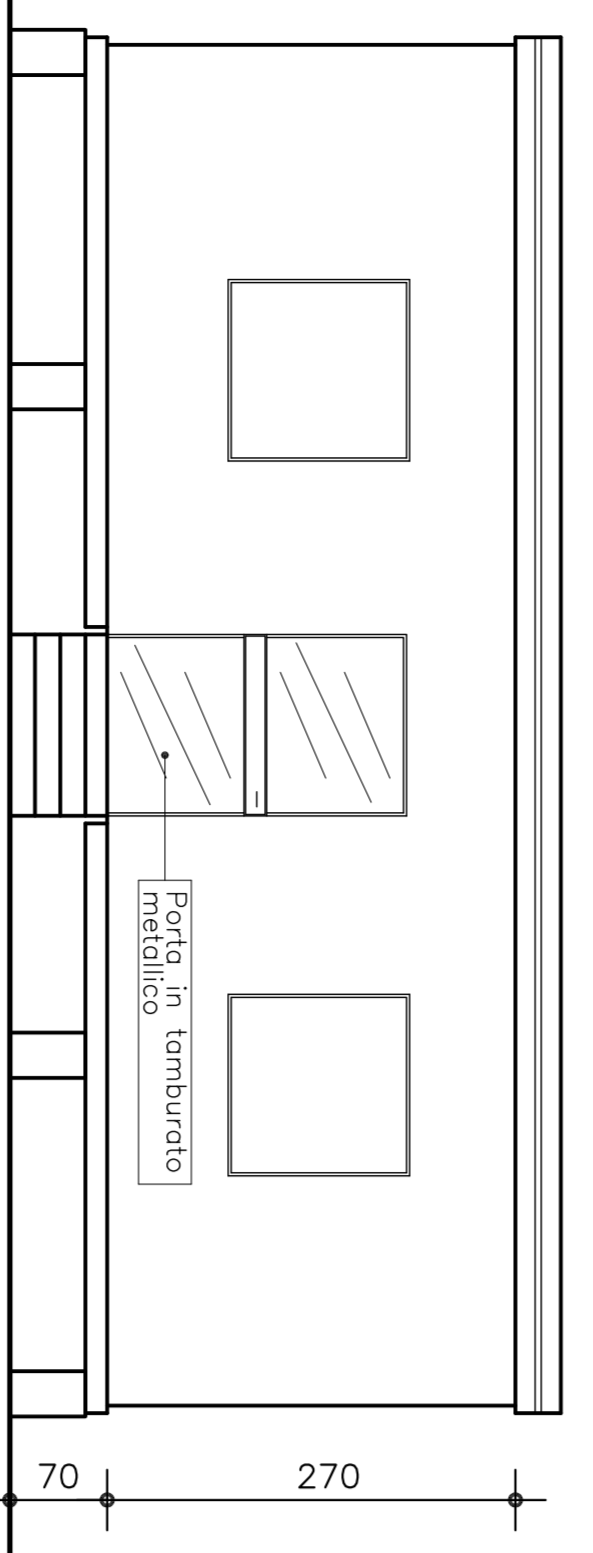

PROSPETTO A

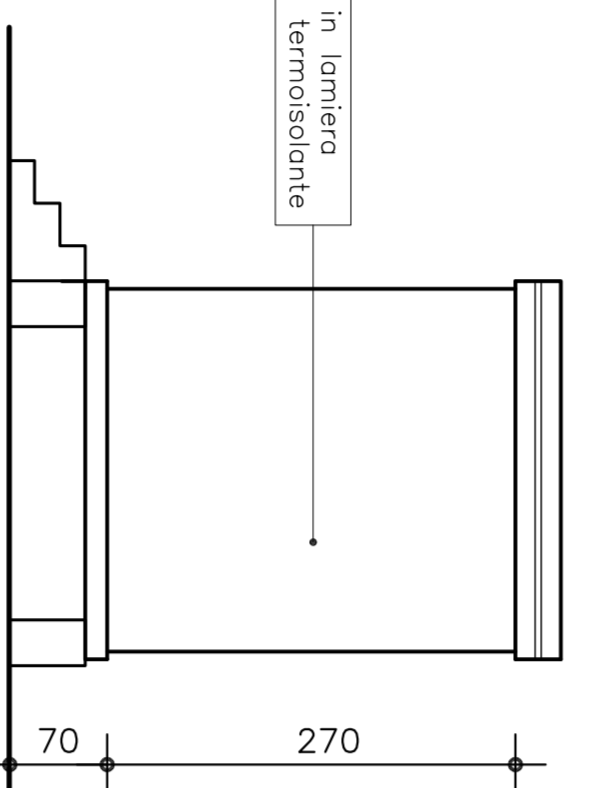

PROSPETTO B

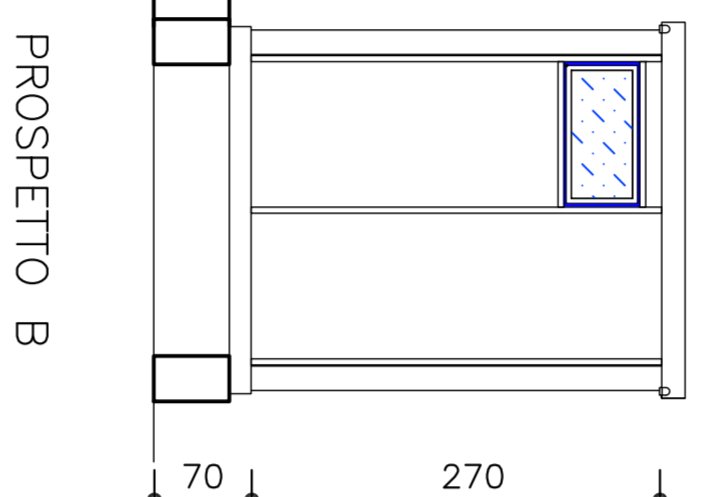

PROSPETTO B

CARATTERISTICHE DEI MATERIALI

Tamporamenti:	Pannelli in lamiera sandwich termoisolati
Copertura:	Pannelli in lamiera sandwich termoisolati
Pavimenti:	Piastrelle in monocottura o pvc
Tramezzi:	Pannelli in laminato plastico
Servizi igienici:	Pavimenti in piastrelle monocottura, pannelli in lamiera sandwich termoisolati, pastiglie di monocottura o pvc, sanitari in ceramica, sanitari in acciaio inox, infissi metallici con vetrocamera 4/6/4
Infissi:	Infissi metallici con vetrocamera 4/6/4
Acqua calda sanitaria:	Boiler elettrico

GUARDIANIA

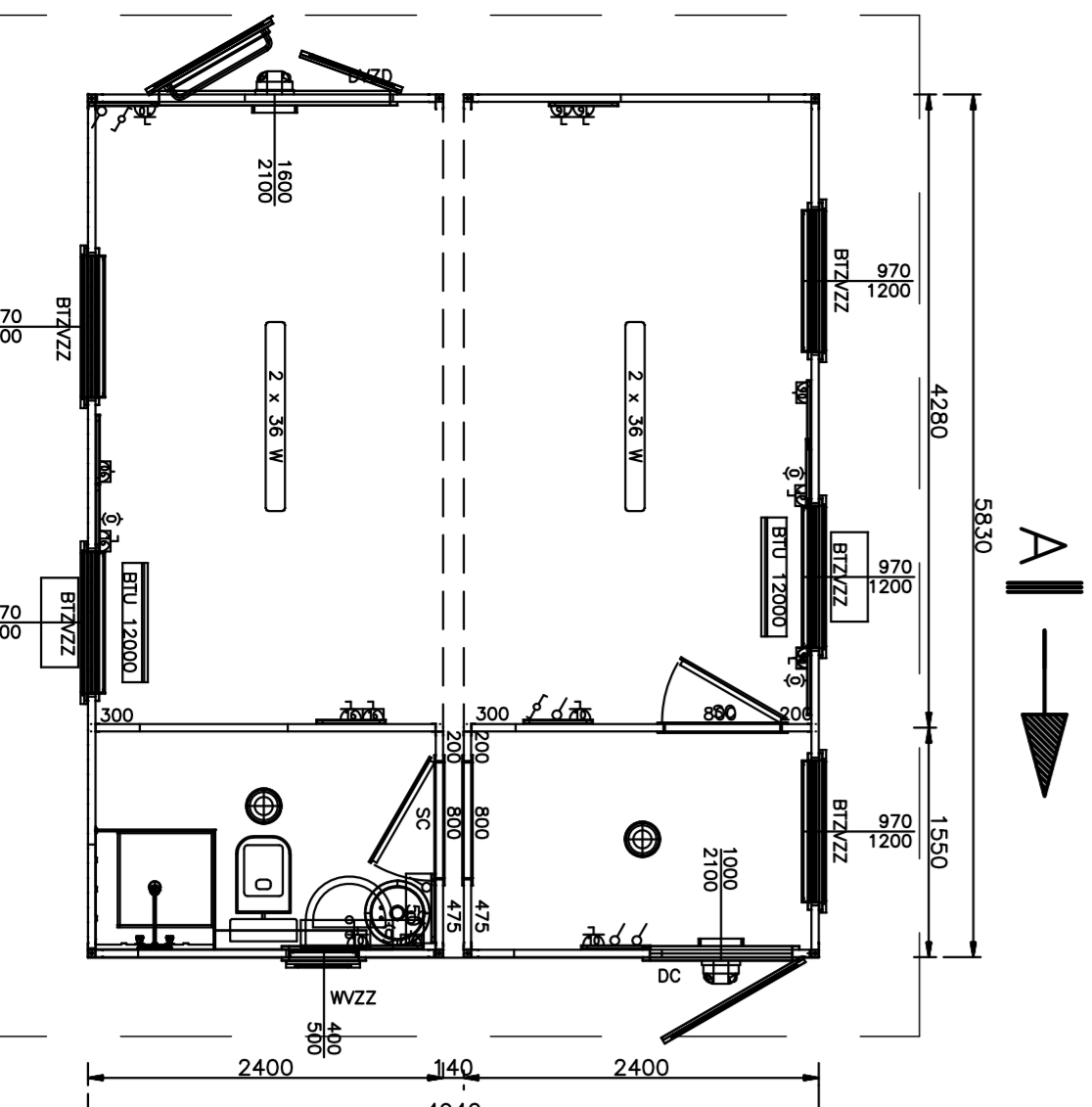

PIANTA

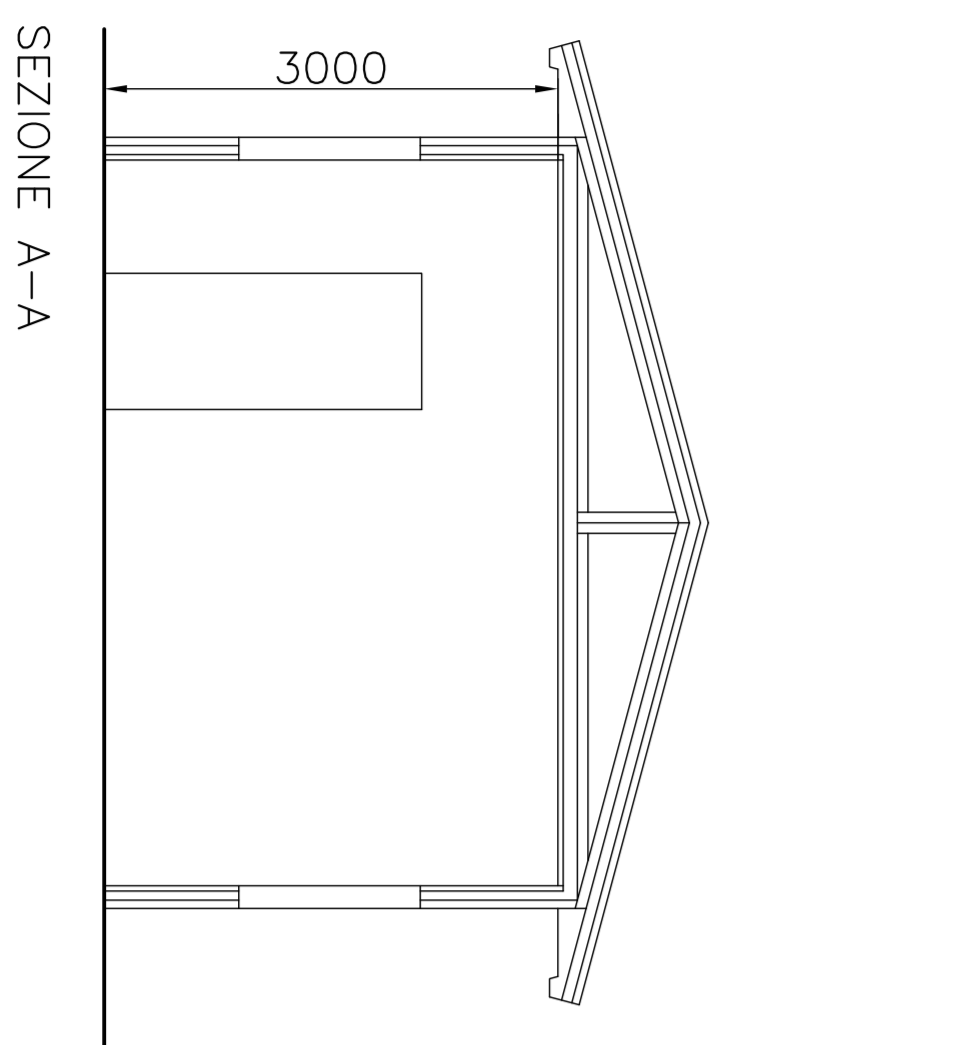

SEZIONE A-A

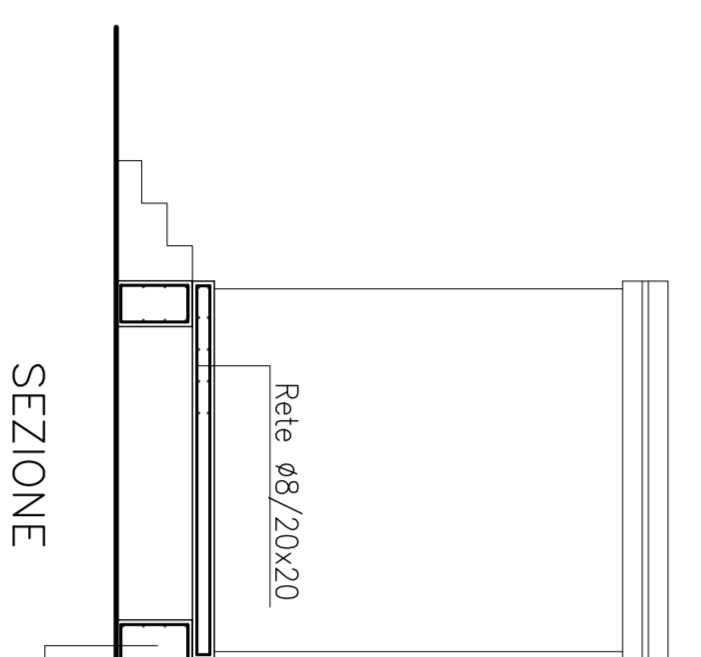

SEZIONE

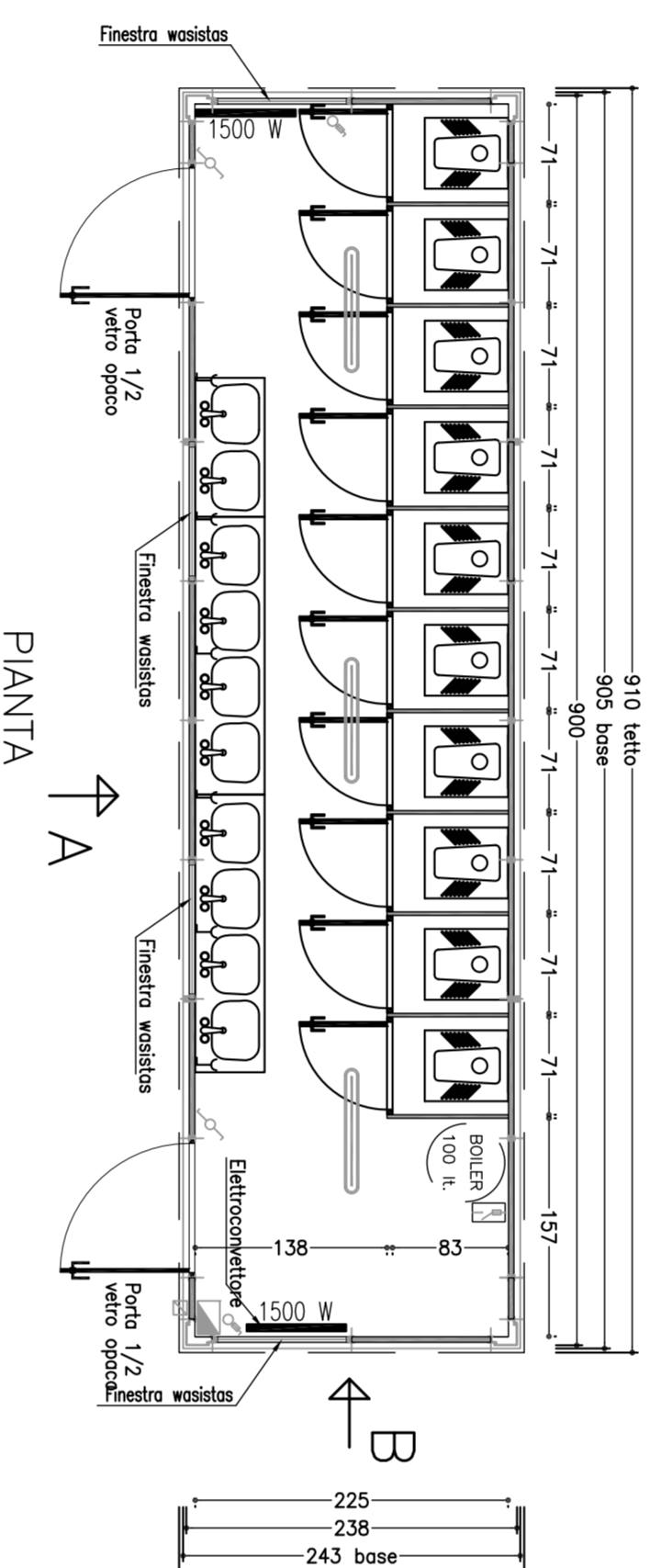

PIANTA

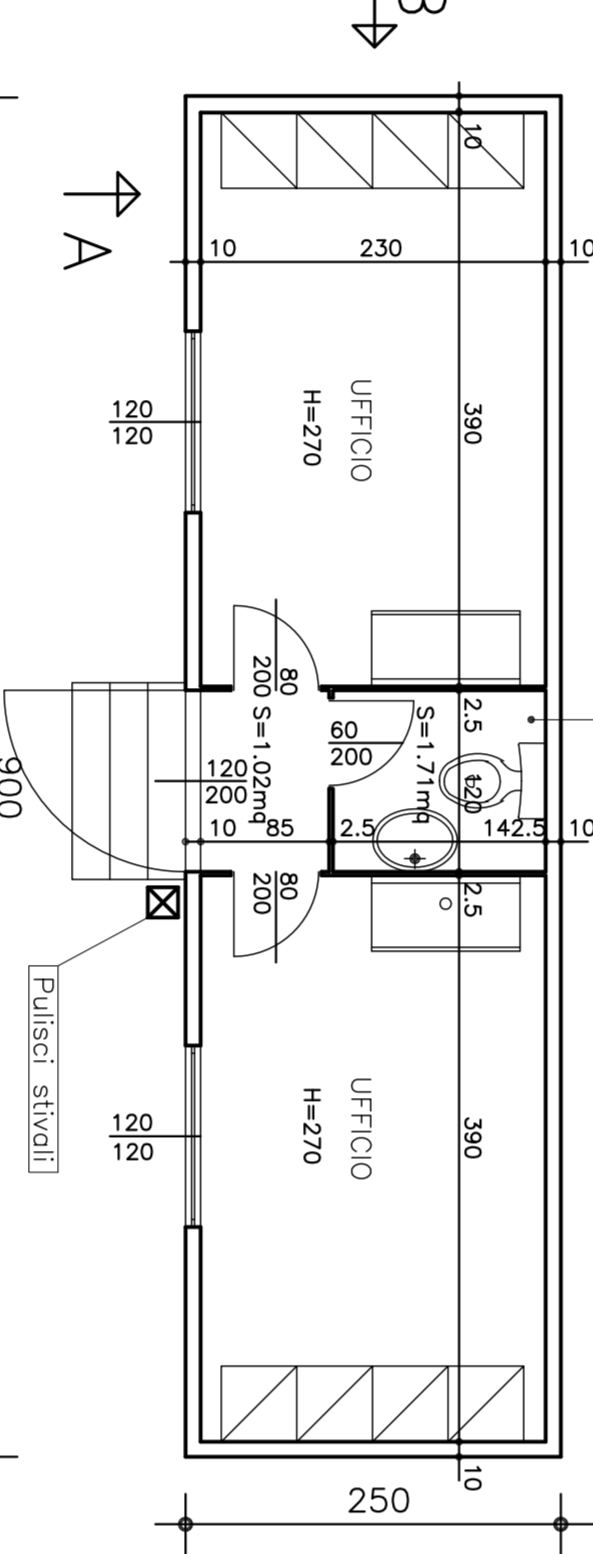

PIANTA

CARPENTERIA E ARMATURA BASAMENTO

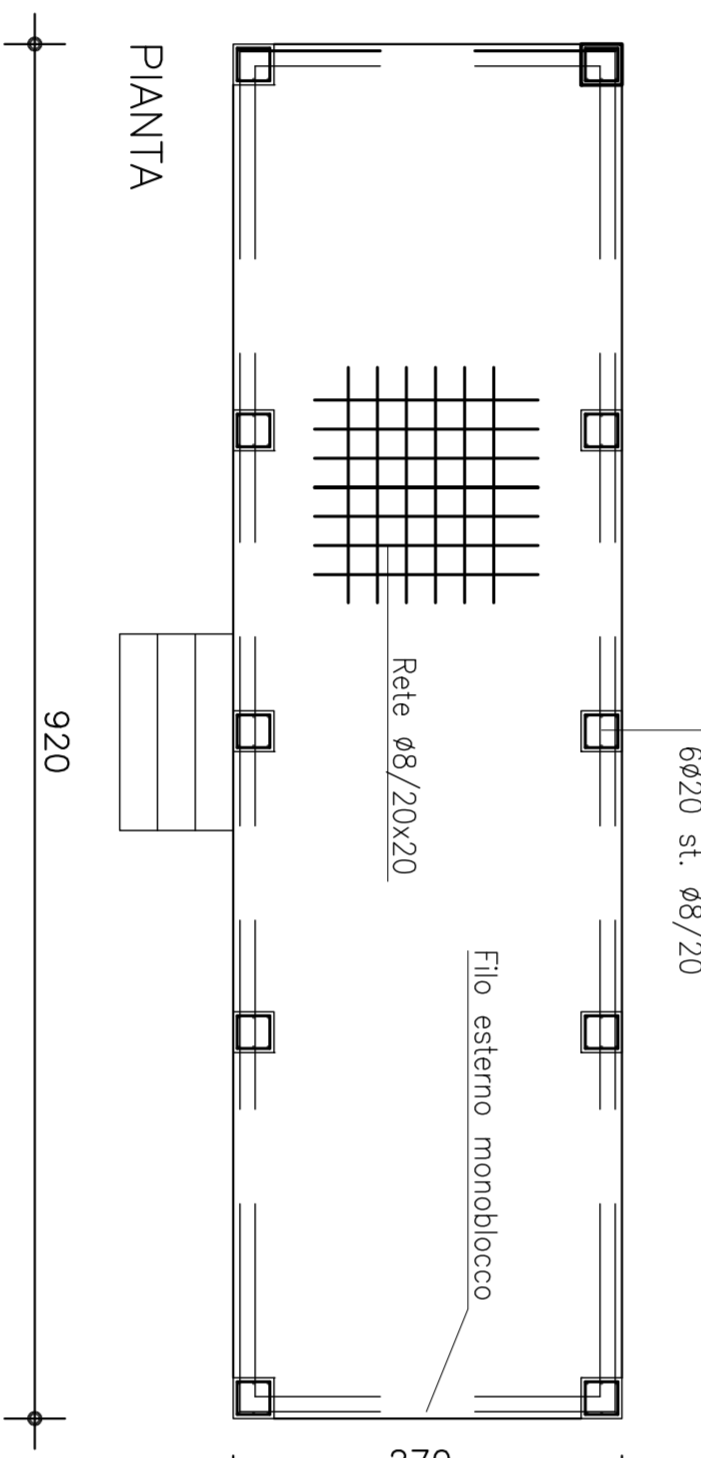

PIANTA

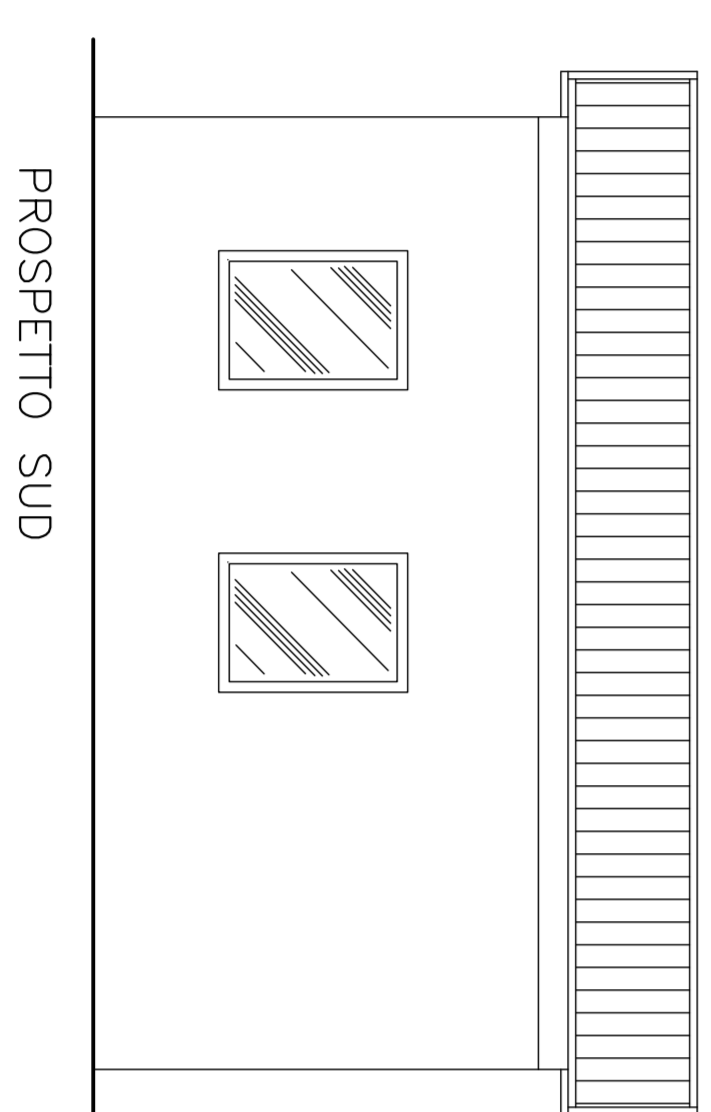

PROSPETTO SUD

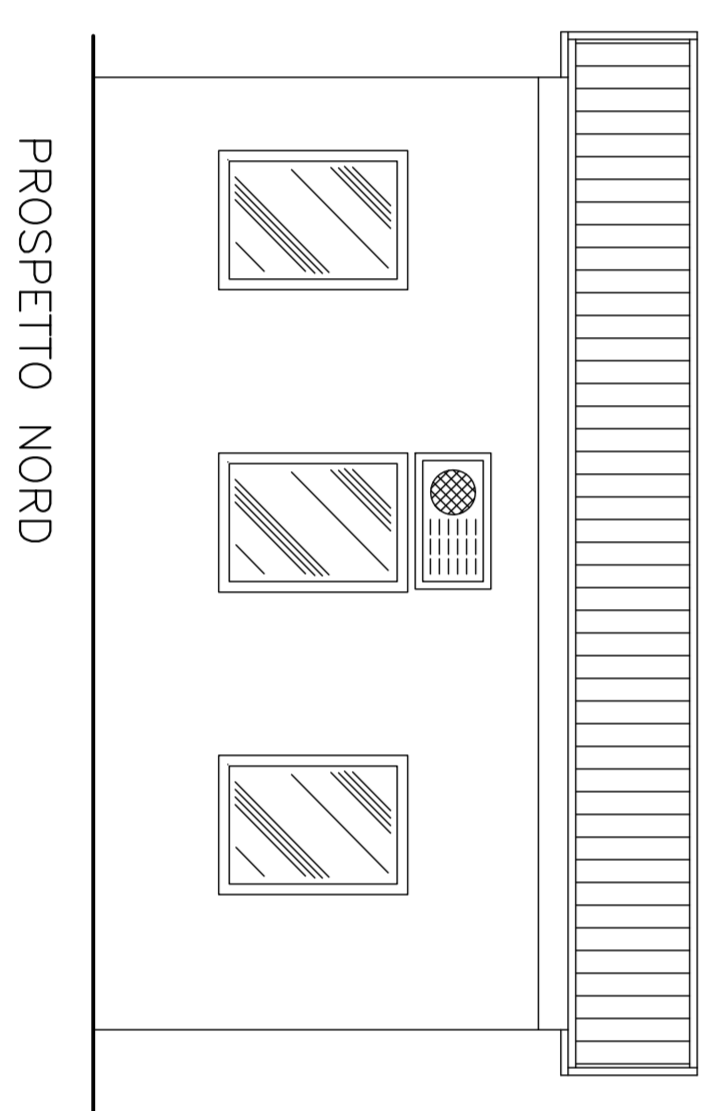

PROSPETTO NORD

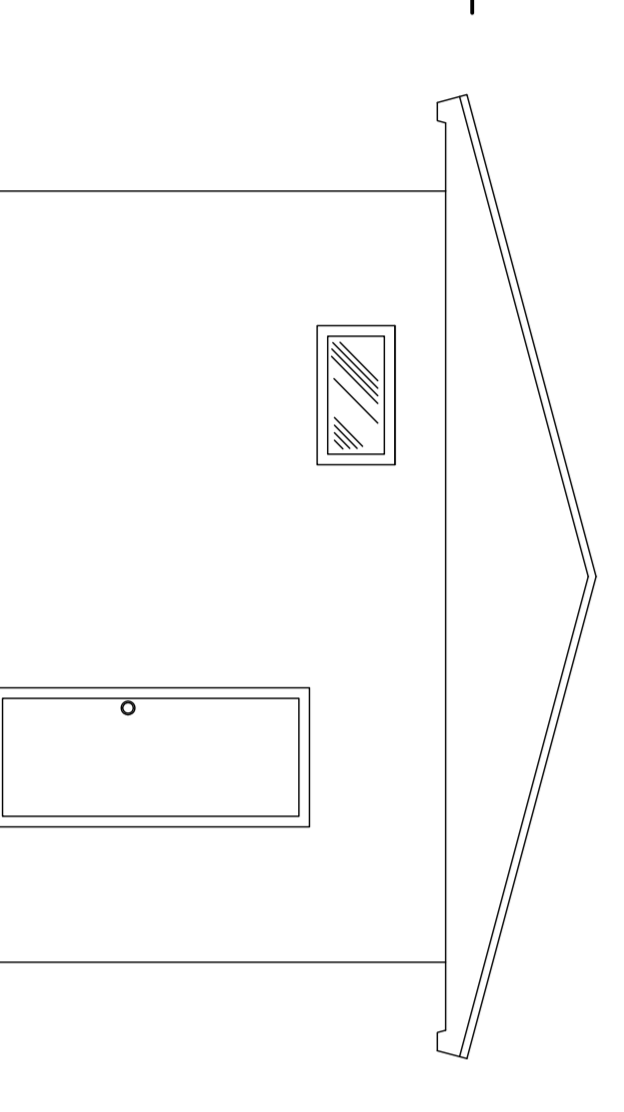

PROSPETTO EST

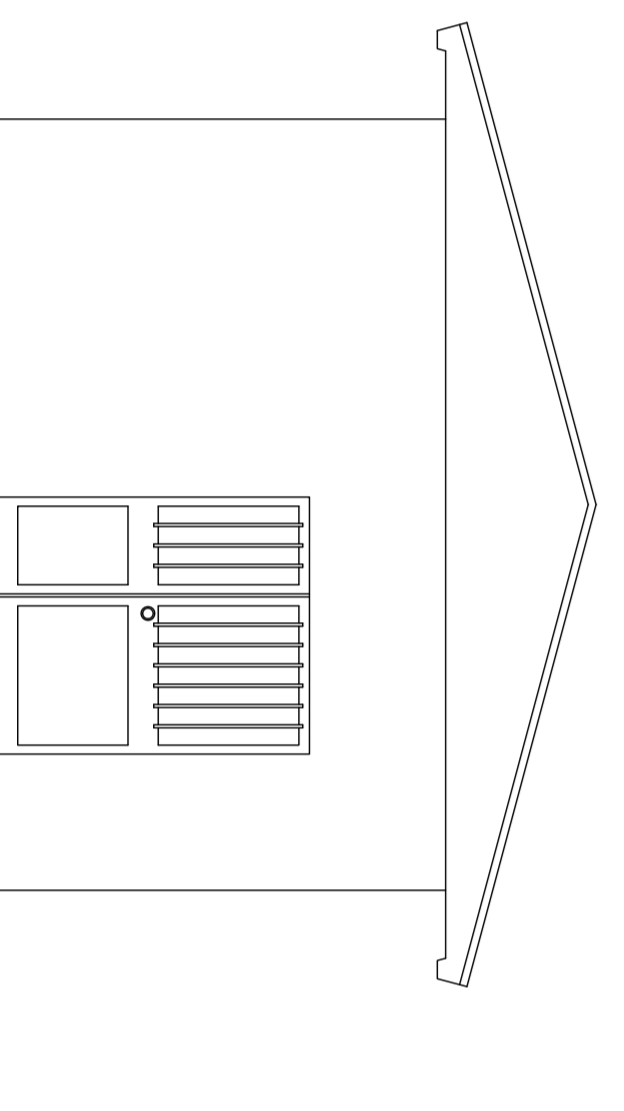

PROSPETTO OVEST

LEGENDA INSTALLAZIONI CSP1

Sim.	Descrizione
1	GUARDIANIA
2	PUNTO DI CONSEGNA INEL
3	CABINA TRASFORMAZIONE MT/BT
4	GRUPPO ELETTOGENO
5	SETTI PER DEPOSITO INERTI
6	IMPIANTO LAVOROTE
7	CONTAINER PER DEPOSITO INERTI
8	DEPOSITO INERTI
9	MANICAGO PRODUZIONE VASONE
10	DEPOSITO ASBESTO
11	PER NASCO PRODUZIONE INERTI
12	IMPIANTO TRATTAMENTO ACQUE BERTONIGO
13	SERVIZI IGIENICI
14	UFFICIO DI PRIMA PRODIGIA PIAZZALE E.O. = 48,5 m
15	VASCA DI PRIMA PRODIGIA PIAZZALE E.O. = 47,8 m
16	CONTAINER PEROSTO ATTREZZATURE
17	CONTAINER PEROSTO ATTREZZATURE
18	CONTAINER PEROSTO ATTREZZATURE
19	CONTAINER PEROSTO ATTREZZATURE
20	CONTAINER PEROSTO ATTREZZATURE
21	CONTAINER PEROSTO ATTREZZATURE
22	CONTAINER PEROSTO ATTREZZATURE
23	CONTAINER PEROSTO ATTREZZATURE
24	CONTAINER PEROSTO ATTREZZATURE
25	CONTAINER PEROSTO ATTREZZATURE
26	CONTAINER PEROSTO ATTREZZATURE
27	CONTAINER PEROSTO ATTREZZATURE
28	CONTAINER PEROSTO ATTREZZATURE
29	CONTAINER PEROSTO ATTREZZATURE
30	CONTAINER PEROSTO ATTREZZATURE
31	CONTAINER PEROSTO ATTREZZATURE
32	CONTAINER PEROSTO ATTREZZATURE
33	CONTAINER PEROSTO ATTREZZATURE
34	CONTAINER PEROSTO ATTREZZATURE
35	CONTAINER PEROSTO ATTREZZATURE
36	CONTAINER PEROSTO ATTREZZATURE
37	CONTAINER PEROSTO ATTREZZATURE
38	CONTAINER PEROSTO ATTREZZATURE
39	CONTAINER PEROSTO ATTREZZATURE
40	CONTAINER PEROSTO ATTREZZATURE
41	CONTAINER PEROSTO ATTREZZATURE
42	CONTAINER PEROSTO ATTREZZATURE
43	CONTAINER PEROSTO ATTREZZATURE
44	CONTAINER PEROSTO ATTREZZATURE
45	CONTAINER PEROSTO ATTREZZATURE
46	CONTAINER PEROSTO ATTREZZATURE
47	CONTAINER PEROSTO ATTREZZATURE
48	CONTAINER PEROSTO ATTREZZATURE
49	CONTAINER PEROSTO ATTREZZATURE
50	CONTAINER PEROSTO ATTREZZATURE

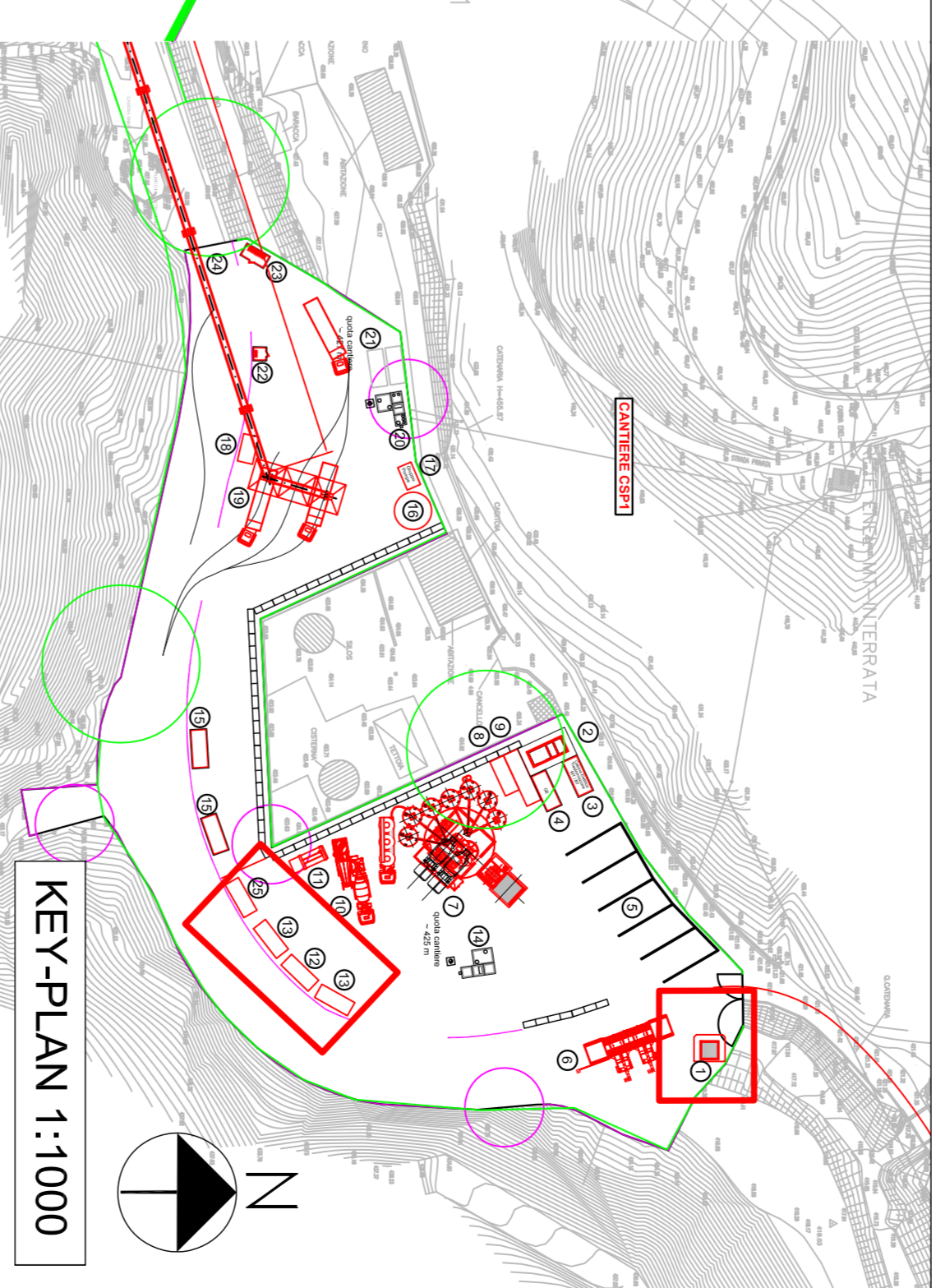
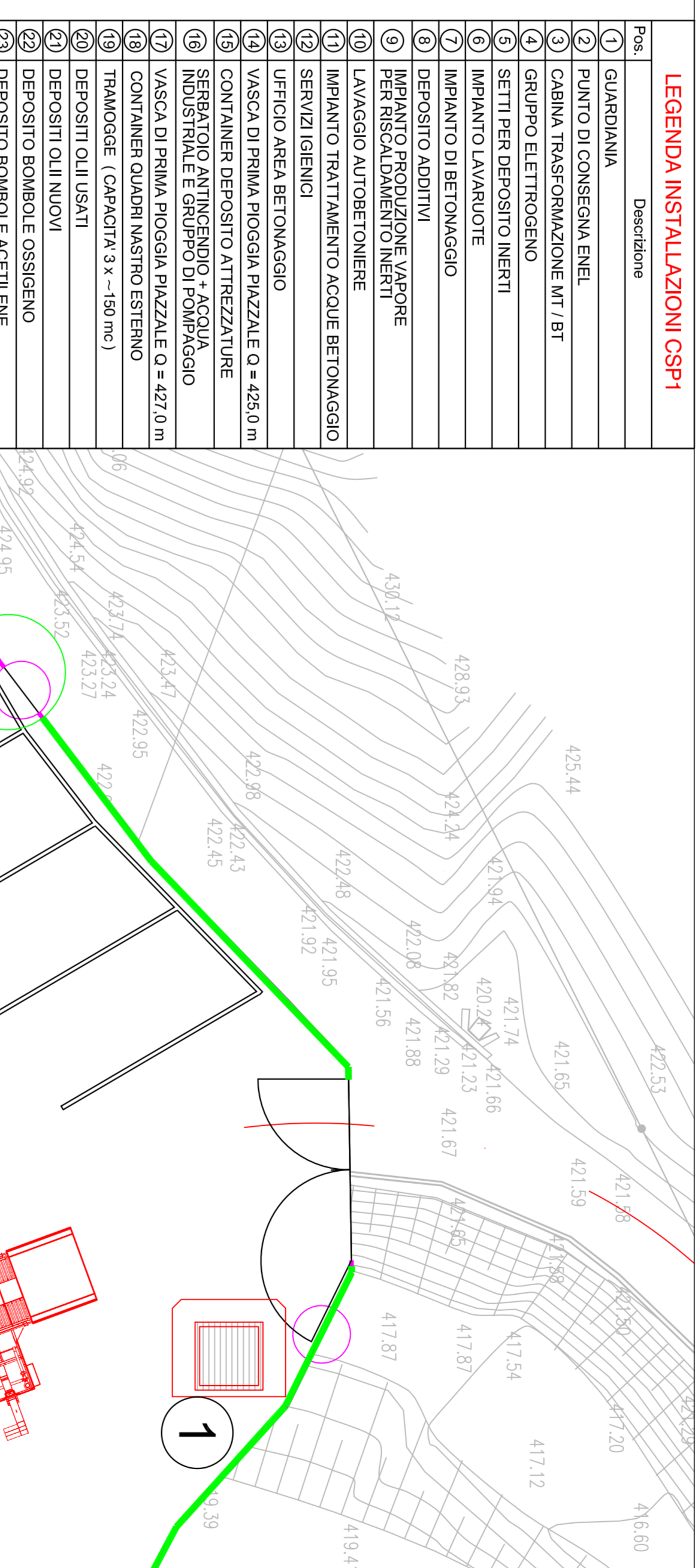

KEY-PLAN 1:1000

quota cantiere ~ 425 m

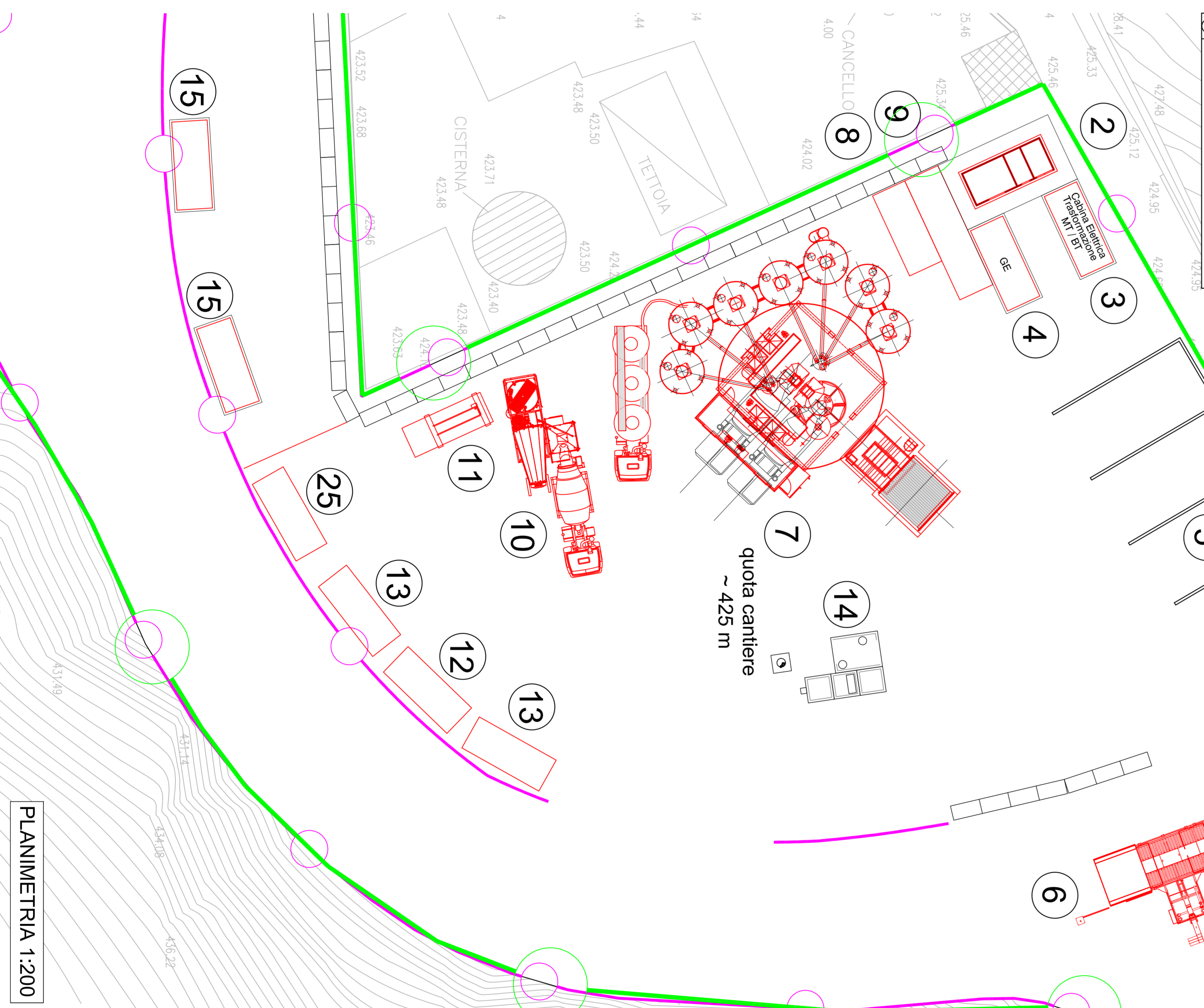

PLANIMETRIA 1:200

UTILEZZI
 ACCIAIO INOX
 MONORE C/100 SINGOLE 15-20m
 PIAZZALE VIE CASE 88 - 2000 85
 MONORE C/100 SINGOLE 15-20m
 MONORE C/100 SINGOLE 15-20m

COMITENTE

ALTA SUPERELENDA

GENERAL CONTRACTOR

COPIV

INFRASTRUTTURE FERROVIARIE STRATEGICHE DEFINITE DALLA LEGGE OBBIETTIVO N.44301 TRATTA A/VIA C. MILANO - GENOVA. TERZO VALICO DEI GIOVI

PROGETTO ESECUTIVO

GSP1 - CAMPO SERVIZI CASTAGNOLA GUARDIANIA, UFFICIO/LABORATORIO E SERVIZI IGIENICI

SCALE: VARIO

GENERAL CONTRACTOR

Cociv

SCALE: VARIO

PROGETTO ESECUTIVO

GSP1 - CAMPO SERVIZI CASTAGNOLA GUARDIANIA, UFFICIO/LABORATORIO E SERVIZI IGIENICI

SCALE: VARIO

PROGETTO ESECUTIVO

GSP1 - CAMPO SERVIZI CASTAGNOLA GUARDIANIA, UFFICIO/LABORATORIO E SERVIZI IGIENICI

SCALE: VARIO