

PIANTE PROSPETTI E SEZIONI OFFICINA MECCANICA

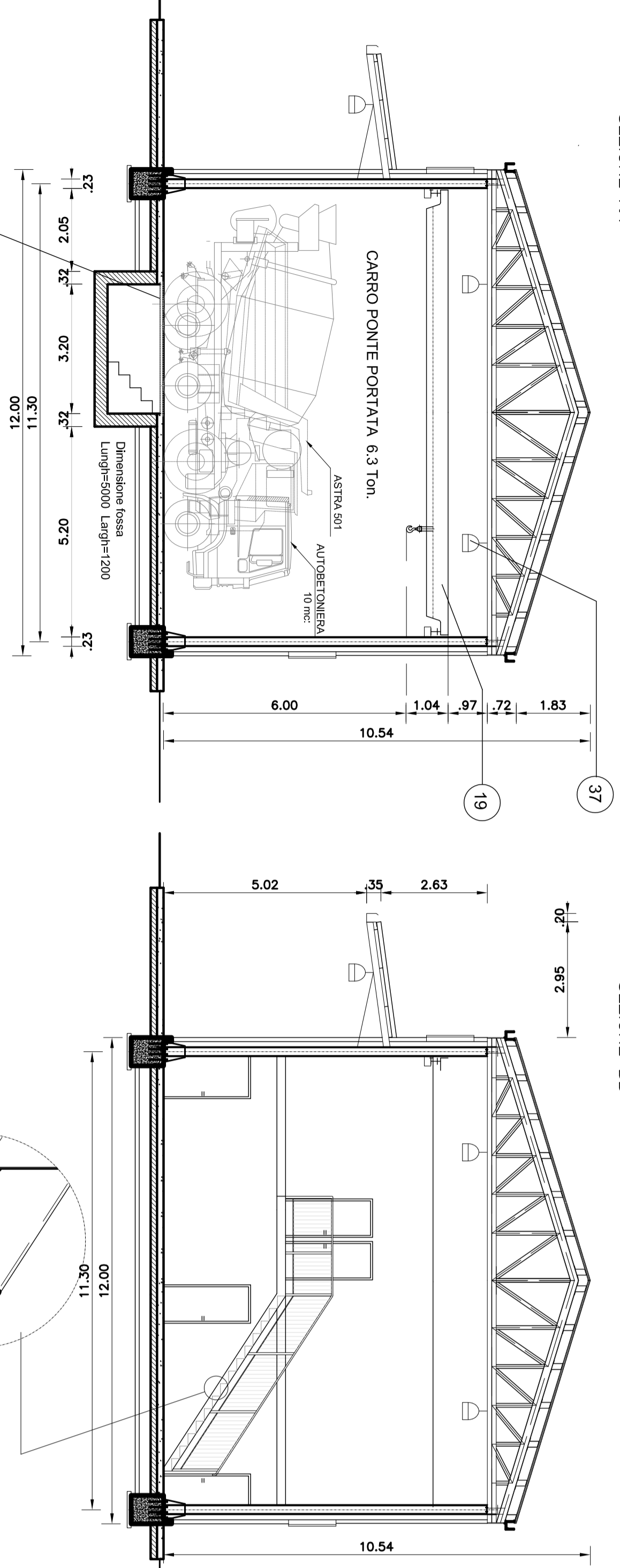

LEGENDA

| Pos. | Q. Inf. | Descrizione | Potenza |
|------|---------|---|---------|
| 1 | 1 | ELETTROSALDATRICE DA 400 A | 810 kw |
| 2 | 1 | MOTOSALDATRICE DA 400 A SILENZIATA | |
| 3 | 1 | ELETTROCOMPRESS. DA 800 L. INSONORIZZATO | 8,0 kw |
| 4 | 1 | SERBATOIO PER AC. DA 2000 L. | |
| 5 | 1 | TRAPIANO A COLONNA | 1,5 kw |
| 6 | 1 | SEGHETTO ALTERNATIVO | 2,5 kw |
| 7 | 1 | MACCHINA PULVAPOR | 1,0 kw |
| 8 | 1 | SISTEMA ASPRAZIONE FUMI DI SALDATURA | 7,0 kw |
| 9 | 1 | ATTREZZI PER SMONTAGGIO GOMME | 2,0 kw |
| 10 | 2 | MOIA SFRENIGLIO A COLONNA | 2,0 kw |
| 11 | 1 | PRESSA IDRAULICA DA 50 Ton | 1,0 kw |
| 12 | 1 | TRASPALLET DA 2200 kg | 2,0 kw |
| 13 | 4 | ARRIOTOLATORE (GRASSOCILIO) | |
| 14 | 1 | CESOLA A LEVA PER LAMIERA MAX. 4 mm | 2,0 kw |
| 15 | 2 | CARRELLI PORTA BOMBOLE | |
| 16 | 2 | CARRELLI CARICA BATTERIE (MOBILI) | 2,0 kw |
| 17 | 4 | CARRELLI ELEVATORE A LEVA | |
| 18 | 1 | SISTEMA ASPIRAZ. E DEPRUAZ. NOBILIE FUMI | 2,5 kw |
| 19 | 1 | CARRONTE E.3 Ton. | 6,0 kw |
| 20 | 1 | CASSONETTO PER RIPULITI | |
| 21 | 1 | PER FABBRICATI 9.00 X 2.50 | |
| 22 | 1 | WC n.3 Cabine Elettriche Distribuzione MTBT (3) | |
| 23 | 1 | LAVABINDIO | |
| 24 | 1 | SCRANNA | |
| 25 | 1 | SEDA | |
| 26 | 1 | TELEFONO | |
| 27 | 1 | TAVOLO | |
| 28 | 1 | ARMADIO | |
| 29 | 1 | COBERTURA ASPORTABILE CON GINGILATO CARABILE | |
| 30 | | | |
| 31 | 1 | (APPARECCHIATURA E MATER. ELETTRICO) | |
| 32 | 5 | BATT. DA PARETE CON PRESE CEE | |
| 32a | 3 | BATT. DA PARETE CON PRESE CEE | |
| 33 | 1 | QUADRO DISTRIB. MACCHINE UTENS. FISSE | |
| 34 | 3 | TRASFORMAT. 220/24V CON AVVOLGIMENTO | |
| 35 | 4 | ARMAT. FLUORESC. 1x28W DA PARETE | |
| 36 | 9 | ARMAT. FLUORESC. 1x28W A SOSPENS. | |
| 37 | 8 | RIFLETTORI INDUSTRI. DA 40W JM | |
| 38 | 1 | PANNA OFFICINA | |
| 39 | 1 | VASCA DI DISOLEAZIONE ACQUE OFFICINA | |

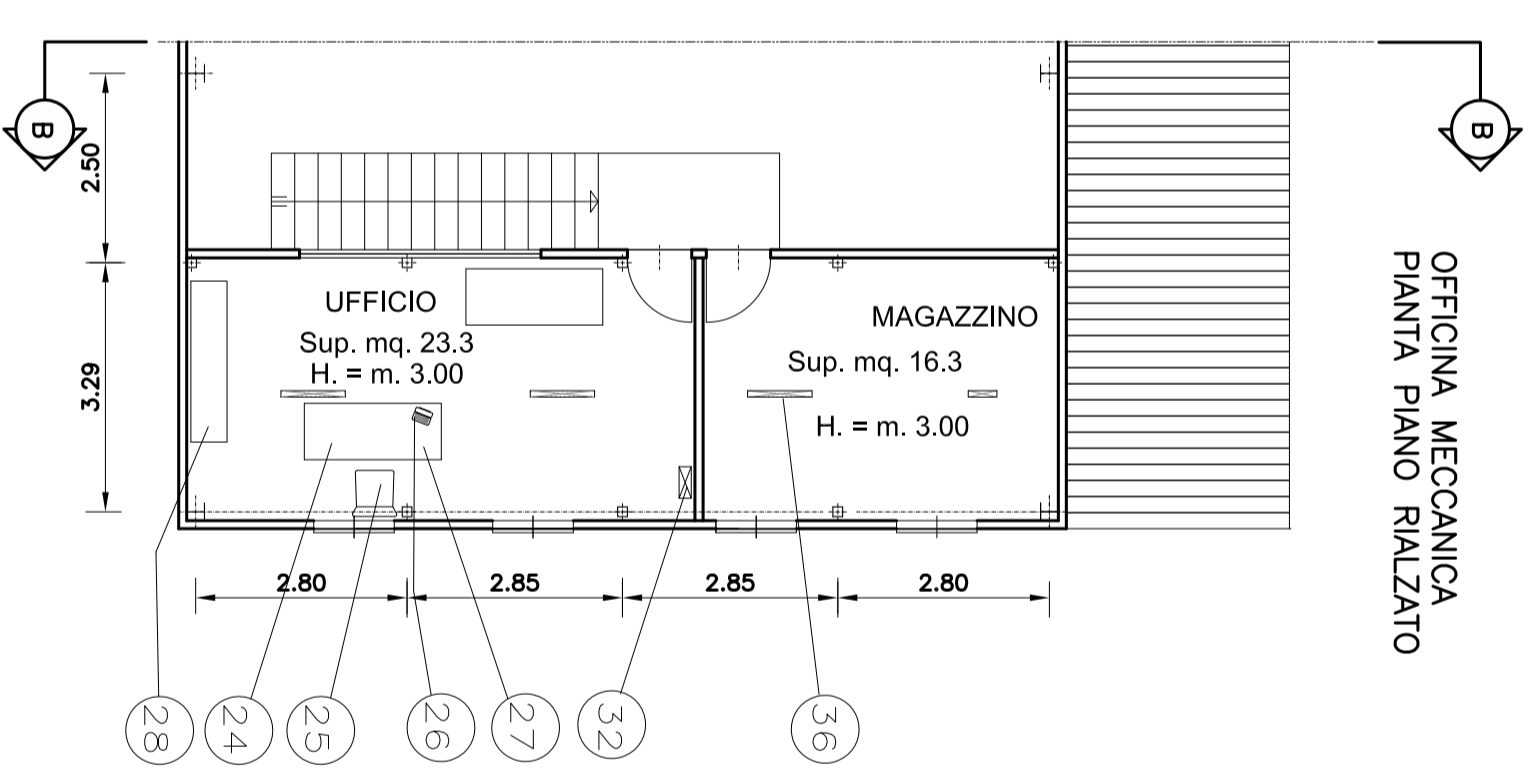
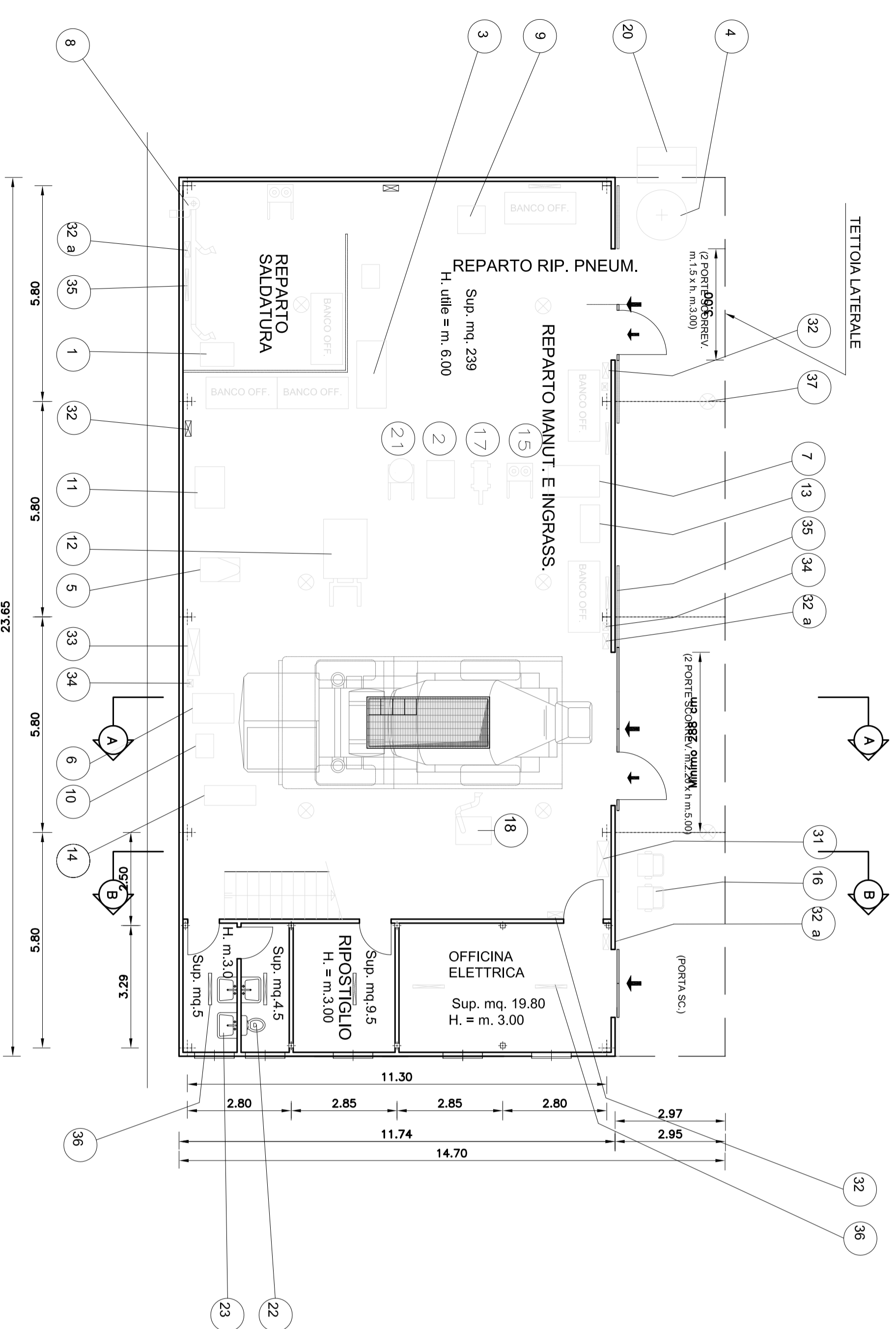
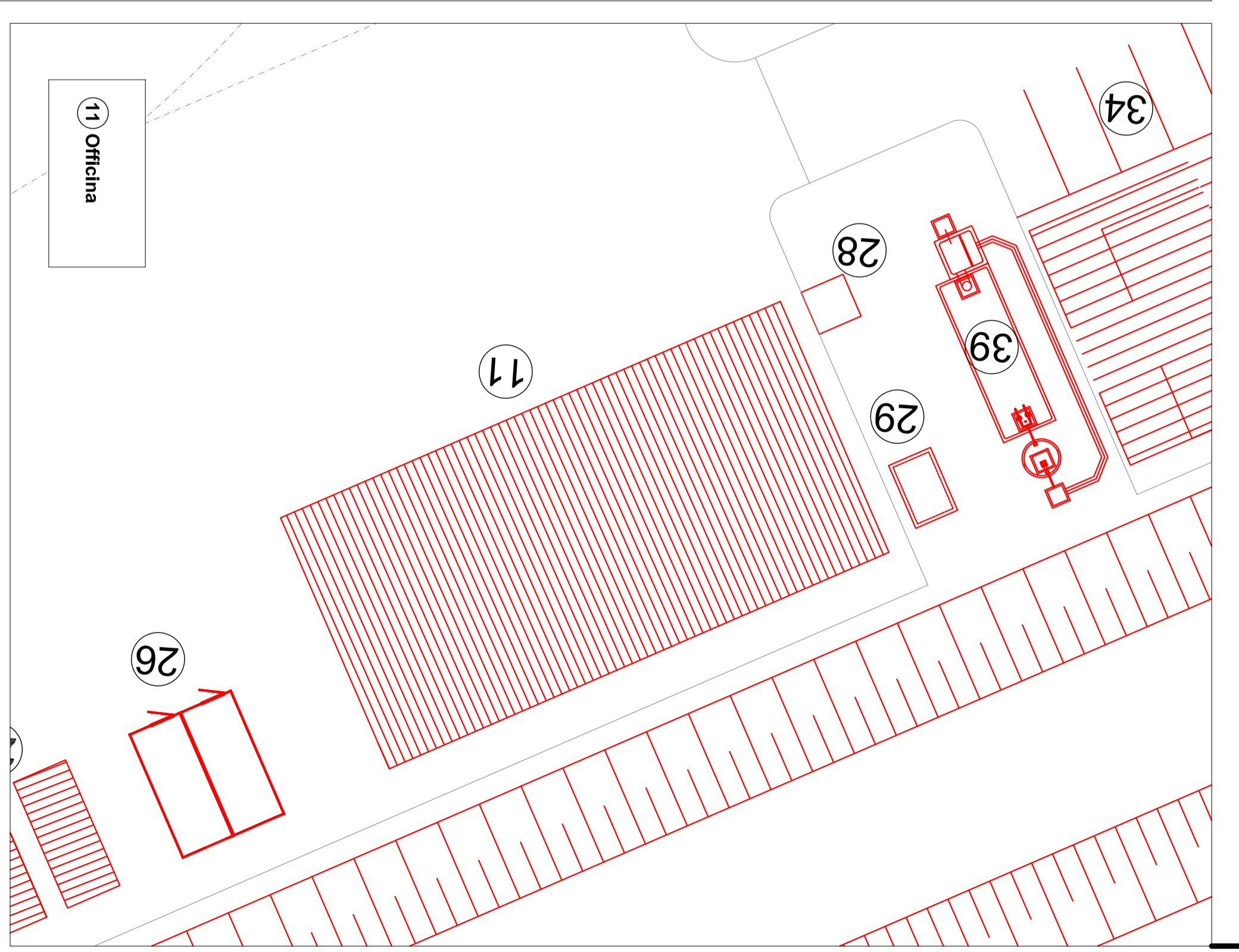

ALTA SORVEGLIANZA:

GENERAL CONTRACTOR:

COOP
Coopere Collaborative Imprese Verdi

INFRASTRUTTURE FERROVIARIE STRATEGICHE DEFINITE DALLA LEGGE OBIETTIVO N.443/01

TRATTA AV/AC. TERZO VALICO DEI GIOVI
PROGETTO ESECUTIVO

CAMPO NOVI LIGURE COP7
OFFICINA
Pianta prospetti e sezioni

GENERAL CONTRACTOR:

ITALERR
Gruppo Ferrovie dello Stato Italiane

GENERAL CONTRACTOR

Commisario
Cociv
Ing. E. Pagani

DIRETTORE LAVORI

SCALA: 1:100

COMMESSA: LOTTO FASE ENTE TIPO DOC. OPERANDI/SCALINA PROGE. REV.

1 | G | S | I | 0 | 0 | E | C | V | P | A | C | A | 2 | 3 | 0 | 1 | 0 | 0 | 1 | B

PROGETTAZIONE

| Rev. | Descrizione emissione | Redatto | Data | Verificato | Data | Progettista | Data | IL PROGETTISTA |
|------|-----------------------|---------|------------|------------|------------|---------------|------------|----------------|
| 400 | Prima Emulsione | CO CIV | 29/01/2014 | CO CIV | 29/01/2014 | A. Paganini | 31/01/2014 | COOP |
| 800 | Revisione generale | CO CIV | 08/07/2015 | CO CIV | 08/07/2015 | A. Manzanella | 08/07/2015 | COOP |

Nome File: 20140301000008
Codice File: 151052000000008