

2 - GRUPPI ELETTROGENI

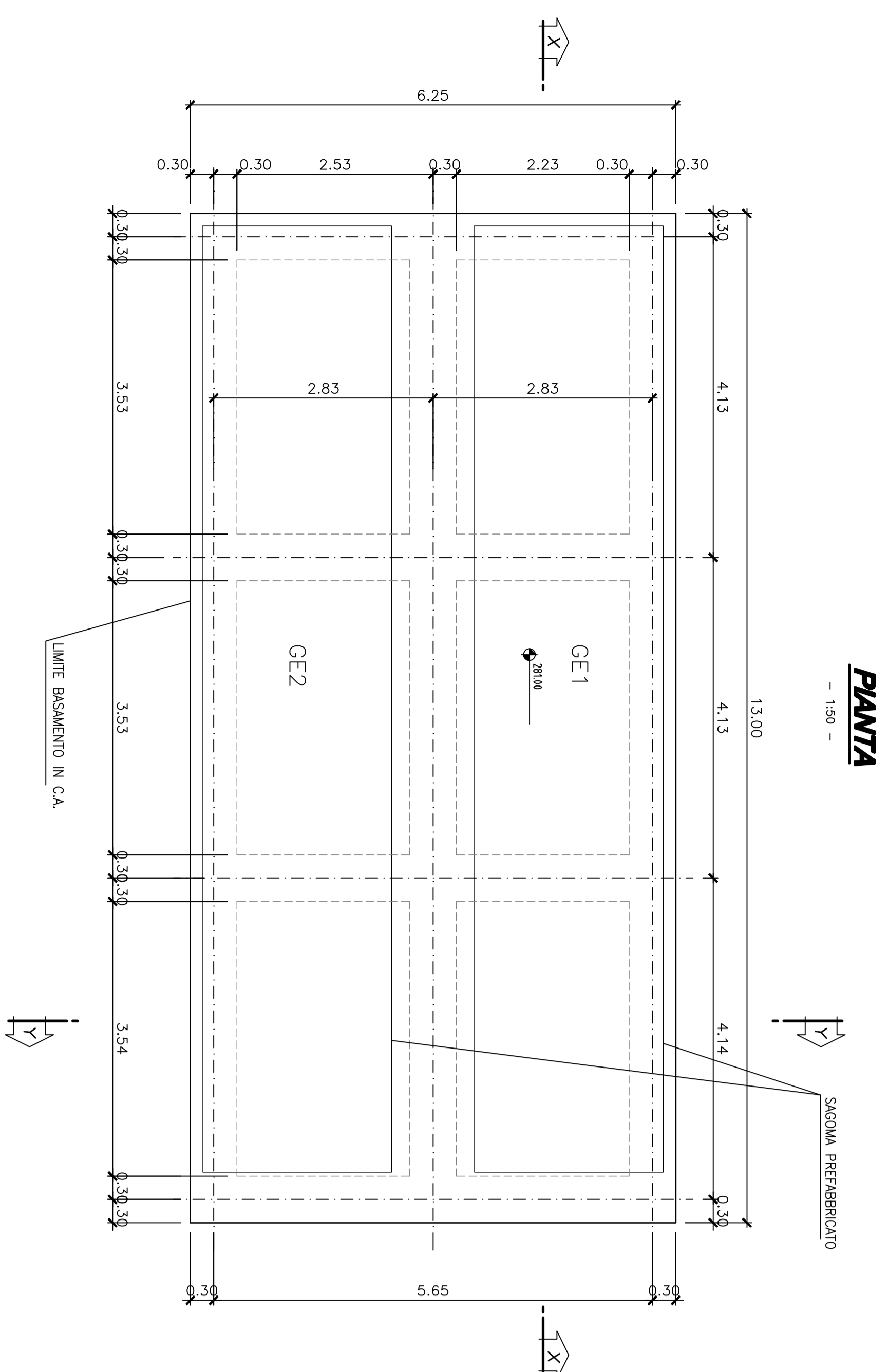

SEZIONE X-X'



TABELLA MATERIALI

MAGRONE DI PULIZIA E LIVELLAMENTO

- RESISTENZA MEDIA : Min 2.15 MPa
- CONTENUTO MIN. CEMENTO : 150 kg/m³

CALCESTRUZZO

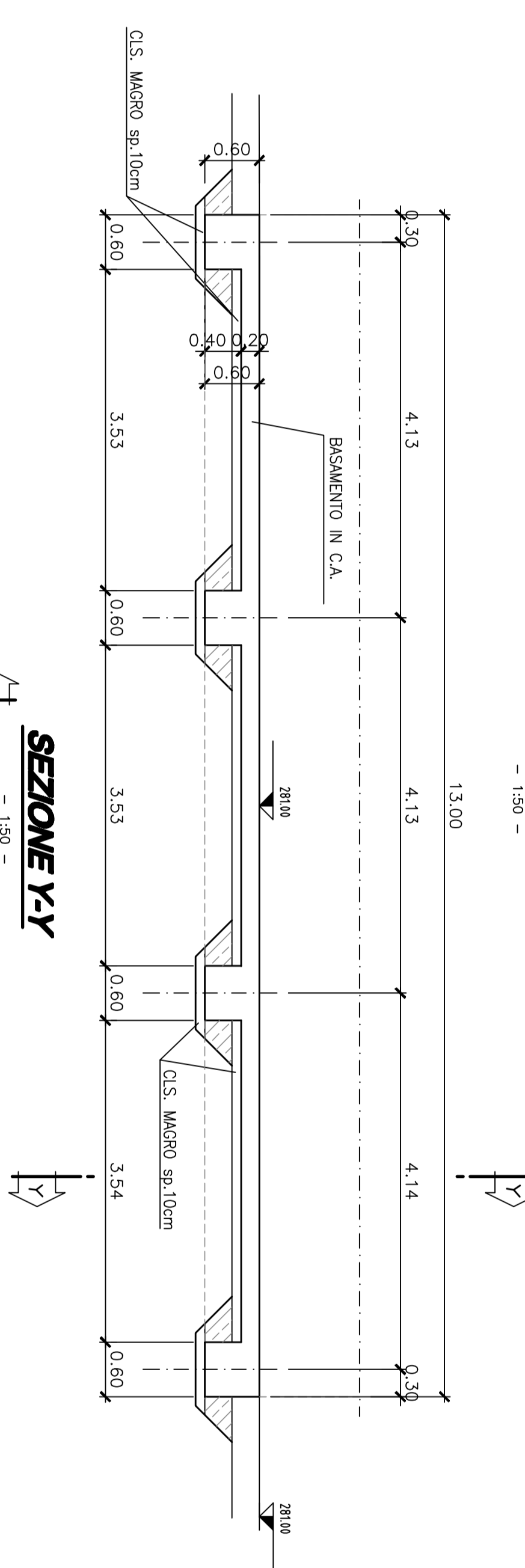
- CLASSE DI RESISTENZA : C25/30
- CLASSE DI ESPOSIZIONE : XC2
- COPRIFERRO : C = 40 mm
- CLASSE DI CONSISTENZA SUMP : S335S
- CLASSE CONDIZIONE CLIMATICA : CI 0,4

ACCIAIO PER ARMATURE LENTE

- BRACC : S335S
- COPRIFERRO MINIMO (distanza tra superficie esterna dell'armatura, comprese staffe e collegamenti, e la superficie stessa del calcestruzzo) : 40 mm
- STRUTTURE INTERNE

INCIDENZA DI ARMATURA: 100Kg/mc

PREFABBRICATO - PIANTA

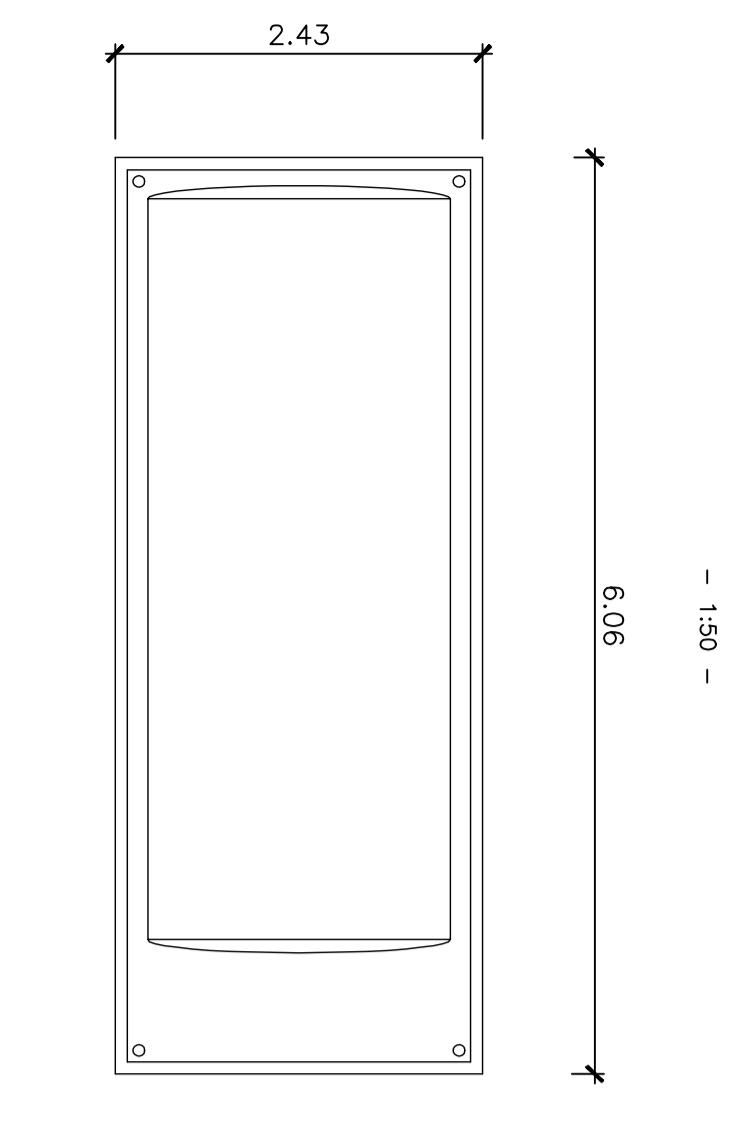

PANTA

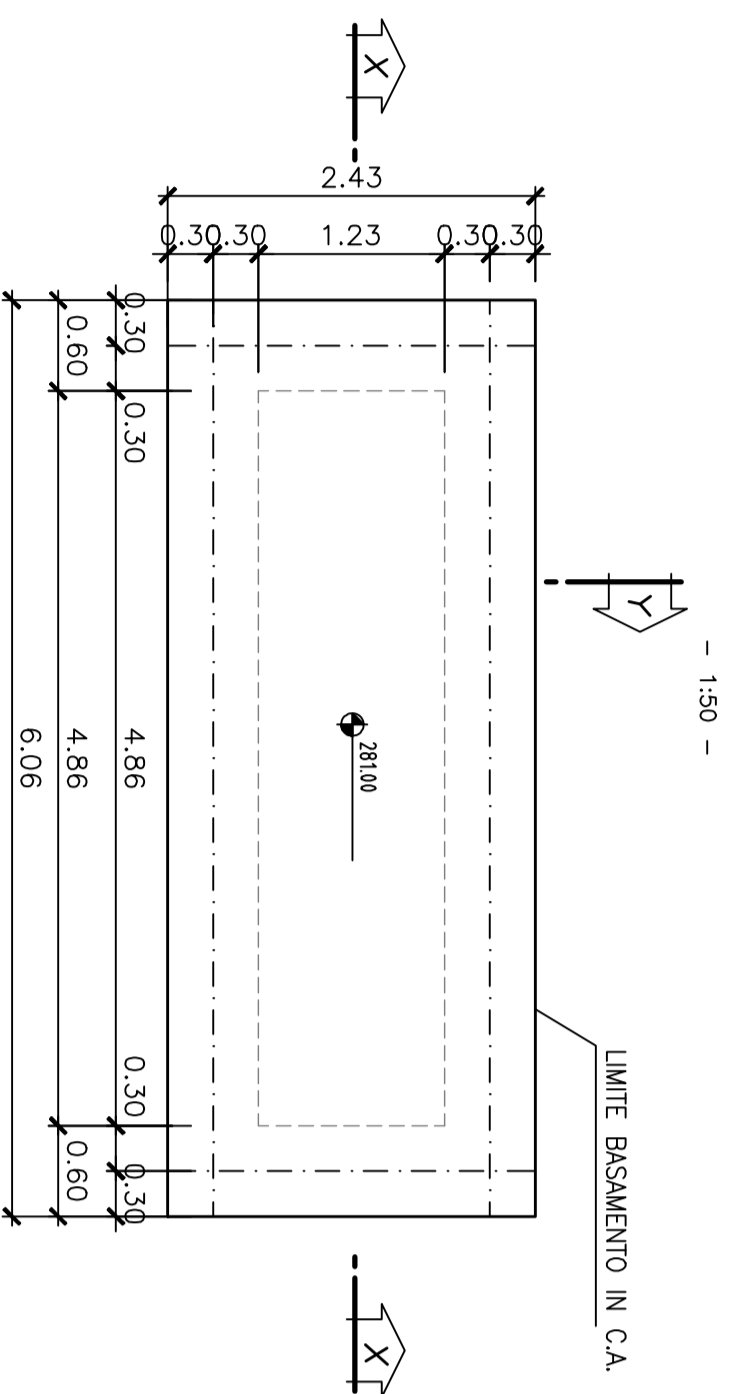

SEZIONE X-X'

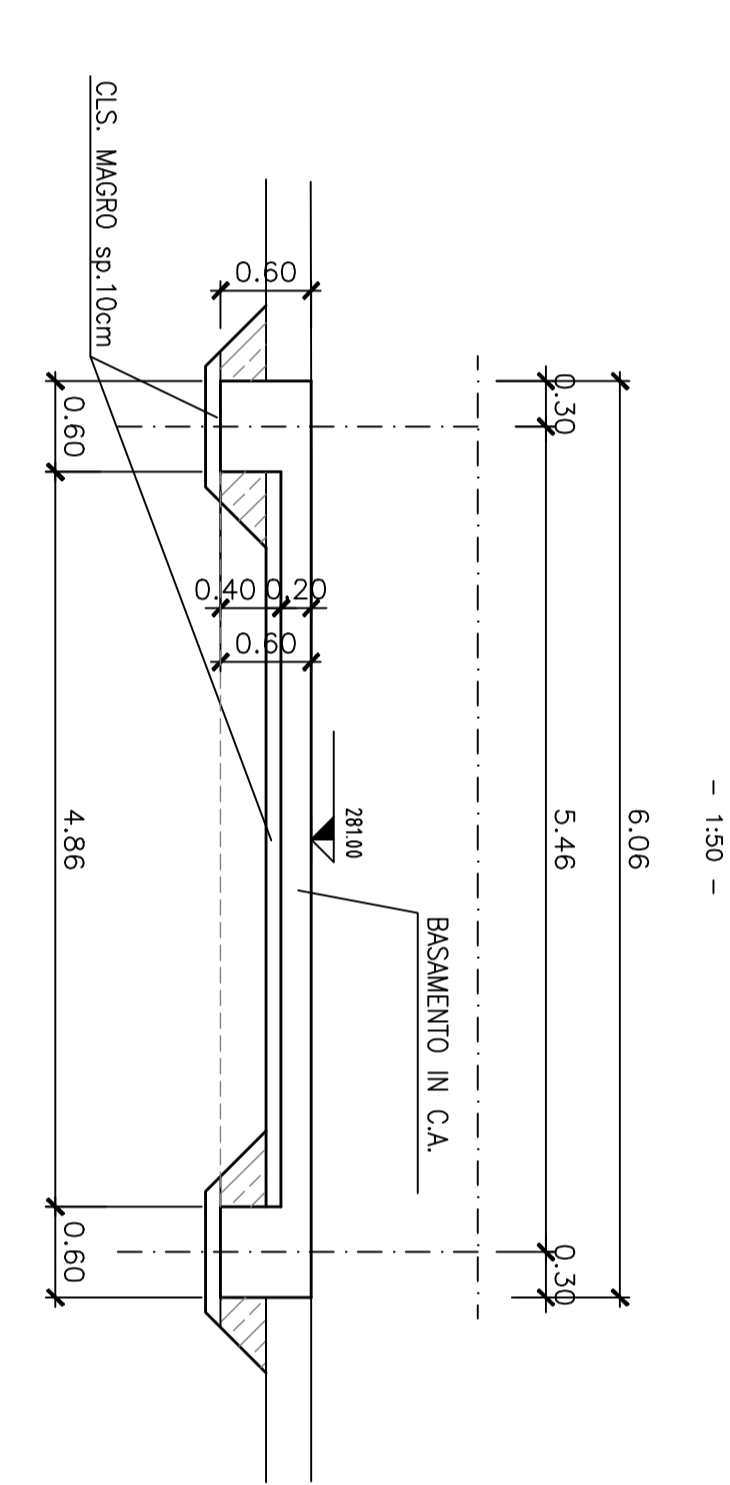

SEZIONE Y-Y'

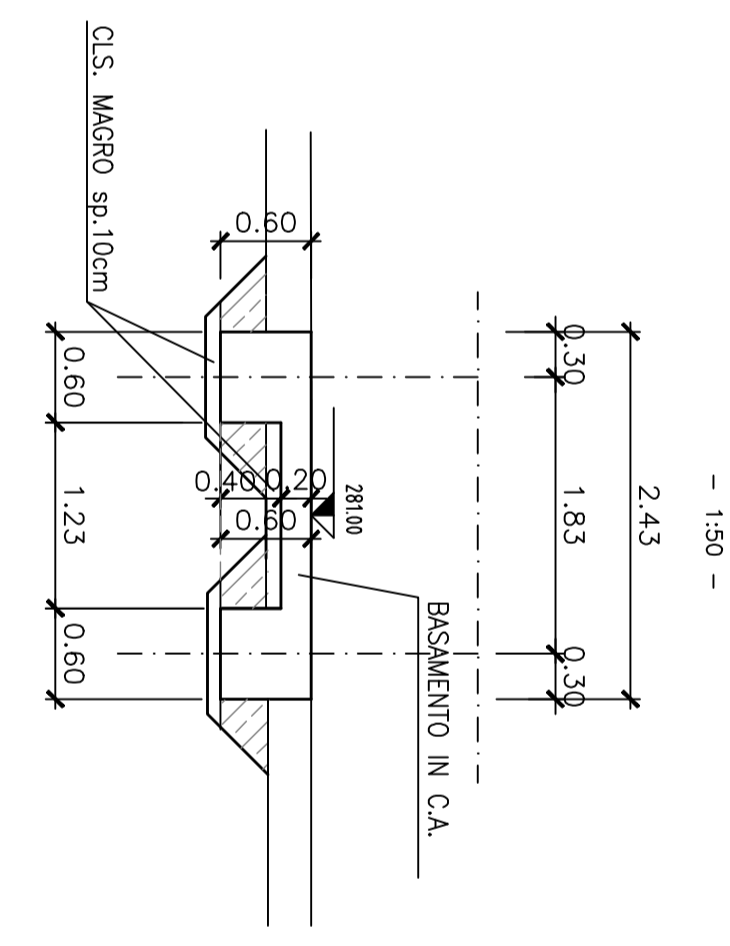

4 - SERBATOIO GASOLIO PER GRUPPI ELETTROGENI

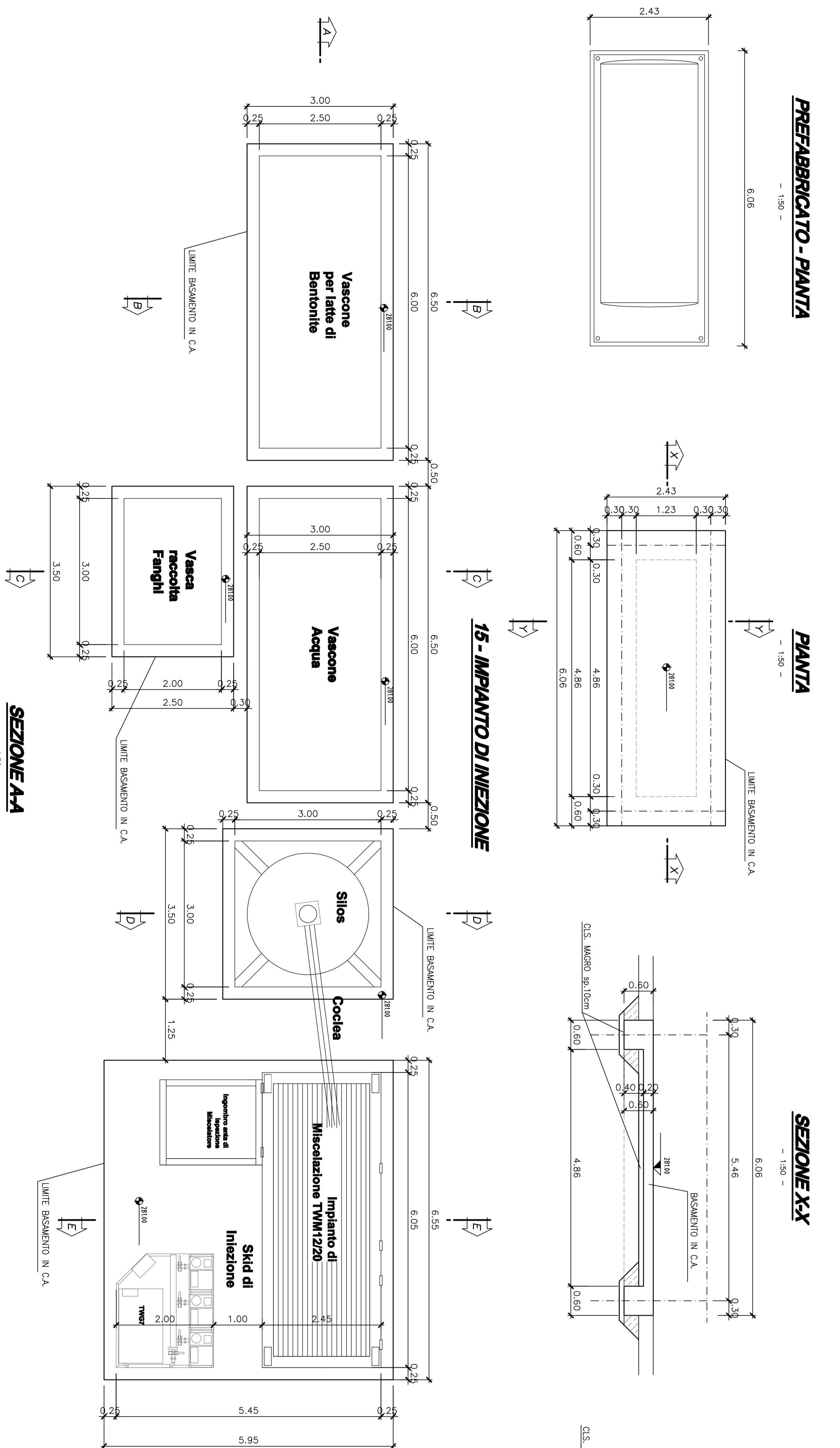

SEZIONE A-A'

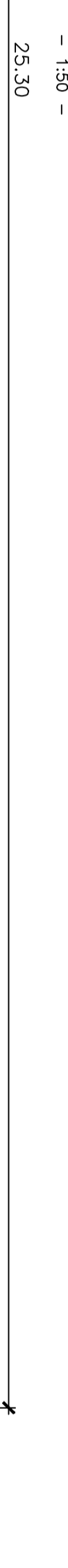

SEZIONE B-B'

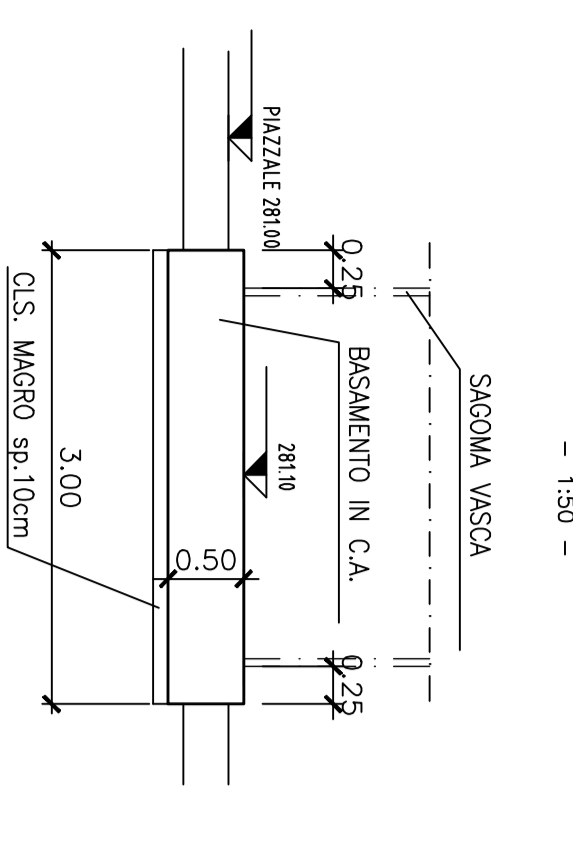

SEZIONE C-C'

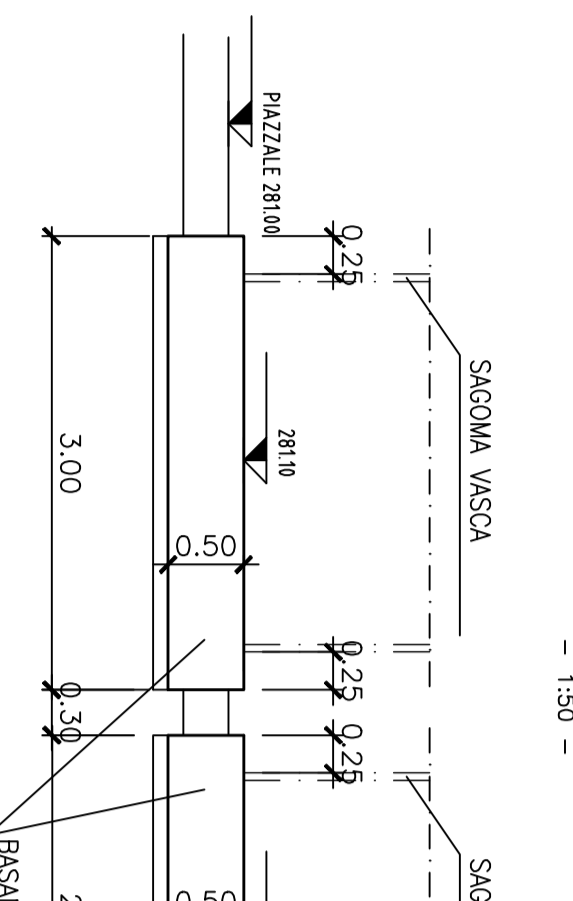

SEZIONE D-D'

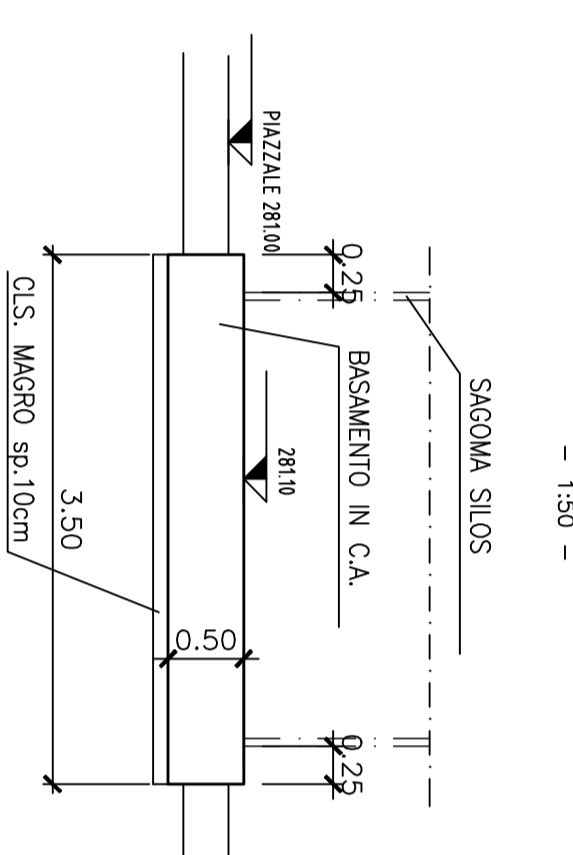

SEZIONE E-E'

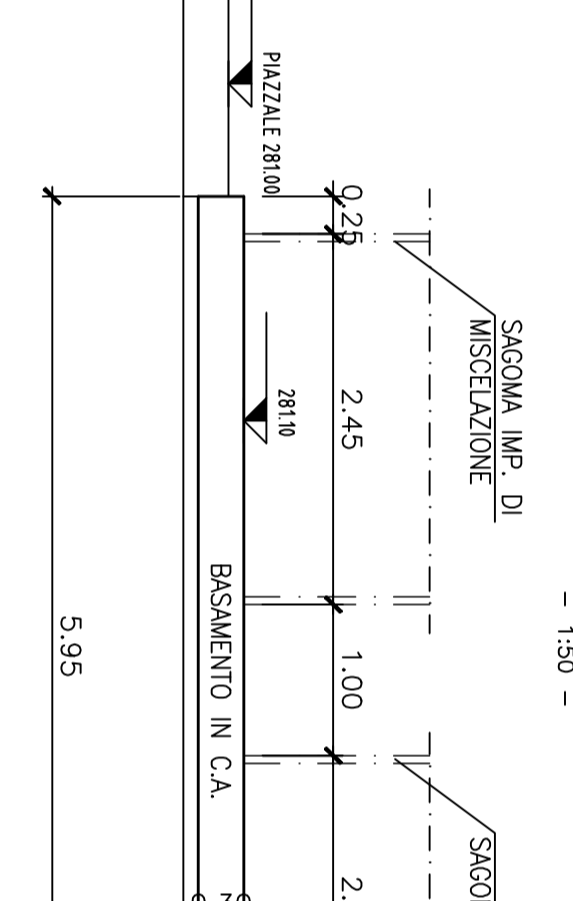

NOTA:

- 1 PRESPORGERE ADEGUATA COMPARTIMENTAZIONE DEL PIANO DI FONDO SERBATOIO PER IL GESTO DELL'INIEZIONE
- 2 PER EVENTUALI DETTAGLI PASTIGIE DA INGHINARE VEDERE TAVOLE SPECIFICHE/SPERIFICHE
- 3 LA POSIZIONE PLANIMETRICA DEI BAGGIOLI DOVRA' ESSERE CONGRUENTE CON IL PROGETTO DELLA CARPENTERIA METALLICA
- 4 LA CARPENTERIA FINALE DOVRA' COMPRENDERE LE PREDISPOSIZIONI IMPIANTISTICHE (A CURA DELL'APPALTATORE) 5 PREVEDERE PAVIMENTAZIONE INDUSTRIALE TRATTATA CON PROTETTIVO SPECIFICO IN FUNZIONE DELLE SOSTANZE CHIMICHE PREVISTE (TIPO SOLUZIONE AL 40% DI SILICATO SU SODIO)

COMITENTE: ALTA SORREGGIANZA

GENERAL CONTRACTOR: **COVIV** - Gruppo Cooperativa Impiegati Verdi

INFRASTRUTTURE FERROVIARIE STRATEGICHE DEFINITE DALLA LEGGE OBBLITTIVO N.44/901

TRATTA A.V.A.C. TERZO VALICO DEI GIOVI

PROGETTO ESECUTIVO

CA41-Cantiere Operativo Crema (COV7) (NW21)

GRUPPI ELETTROGENI, SERBATOIO GASOLIO PER GRUPPI ELETTROGENI E IMPIANTO DI INIEZIONE BASAMENTI - CARPENTERIA - Pianta e sezioni

GENERAL CONTRIBUTOR: **COVIV**

PROGETTISTI: **IRPI** - GRUPPO FERRERIO ITALIA

PROGETTO: **ITALFERR** - GRUPPO FERRERIO ITALIA

CONFERMA	LOTTO	PIRE	ENTE	TIPO DOC	ORGANIZZAZIONE	PROV.	REV.
1051	00	E	CV	AB	CA4101	003	A

REVISIONI:

NO.	CONDIZIONE	REDAZIONE	DATA	VERIFICATA	DATA	PROPOSTA	DATA	ESECUTIVA
001	PROVA DEFINITIVA	COVIV		COVIV		COVIV		COVIV

IN CARTELLA: N. 1000

IN CARTELLA: N. 1000