

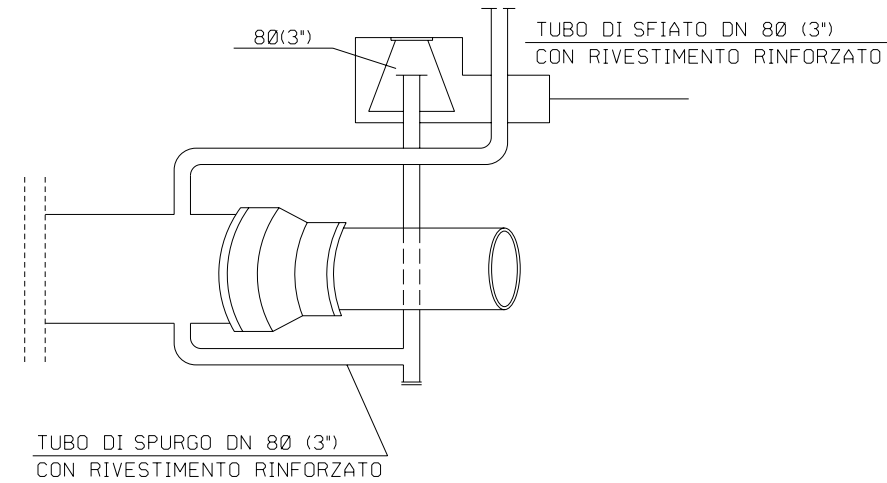
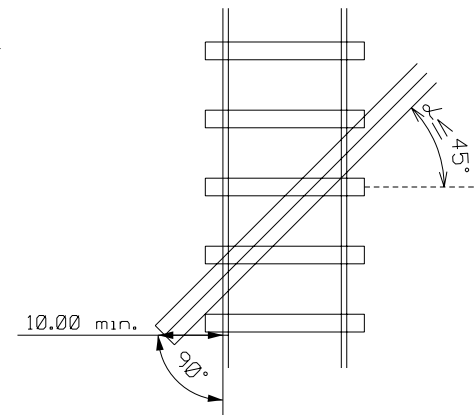

MISURE IN METRI**PARTICOLARE SPURGO DEL TUBO DI PROTEZIONE****PIANTA****NOTE:**

- COME PRESE MANOMETRO RICHIESTE DALLA NORMA MINISTERIALE, VENGONO UTILIZZATE QUELLE INSTALLATE ALL'INTERNO DEI PUNTI DI INTERCETTAZIONE.
- PER $\alpha > 0$ LE DISTANZE MINIME ORIZZONTALI DEVONO ESSERE DIVISE PER $\cos \alpha$
- IL TRATTO DI TUBAZIONE A SPESSORE RINFORZATO DOVRA' ESSERE PRECOLLAUDATO A PARTE.
- LE RADIOGRAFIE COMPRESSE DENTRO IL TUBO DI PROTEZIONE PIU' UNA FUORI DOVRANNO ESSERE INVIATE AD ENTE RICONOSCIUTO DA R.F.I.
- DECRETO MINISTERIALE 23-2-1971 / D.P.R.11-7-1980 N. 753/D.M. AGOSTO 2004

Rev.	DATA	DESCRIZIONE	ELABORATO	VERIFICATO	VERIFICATO	
0	03-03-08	EMISSIONE PER PERMESSI	M. BEGNI	H.D. AIUDI	F. FERRINI	
CLIENTE			COMMESSA	UNITA' N.		
			539341	A		
PROGETTO LNG FALCONARA CONDOTTA A TERRA - DN 700 (28"), P 85 bar			DIS. N. 700-HD-0372			
ATTRAVERSAMENTO TIPO DI FERROVIE DELLO STATO			REVISIONE	0		
			FG	2	DI	2
			SCALA	1:10000		