

PIANTA FONDAZIONI-Scala 1:200

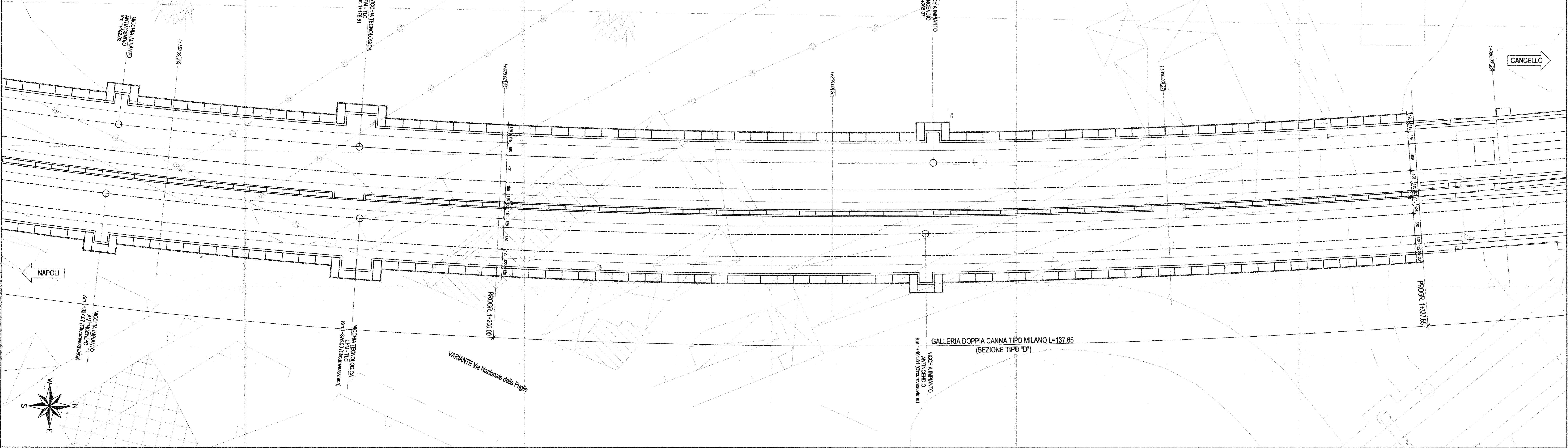

SEZIONE LONGITUDINALE-Scala 1:200
(Le progressive sono riferite all'asse del binario per della linea variante Caserta)

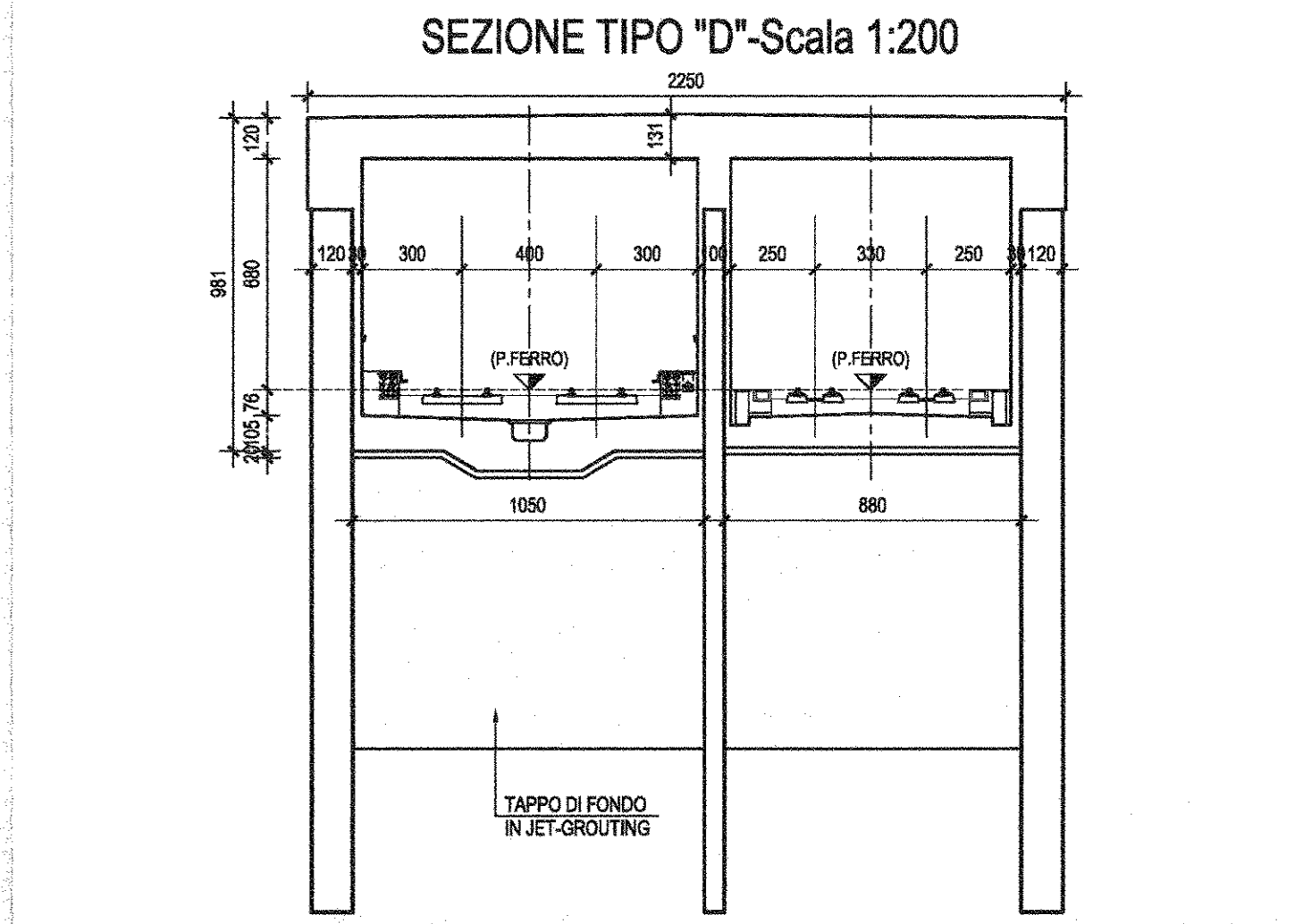
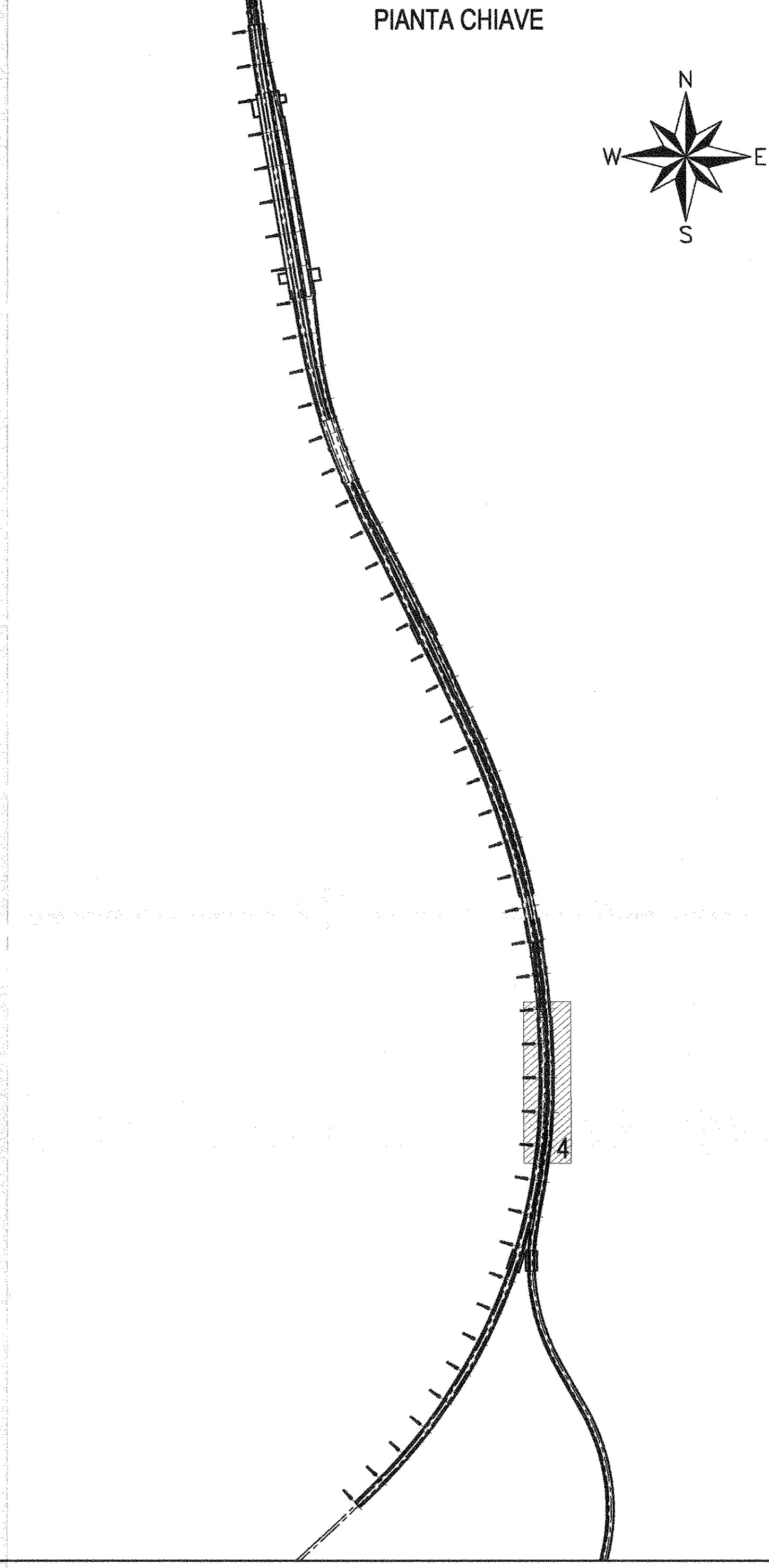
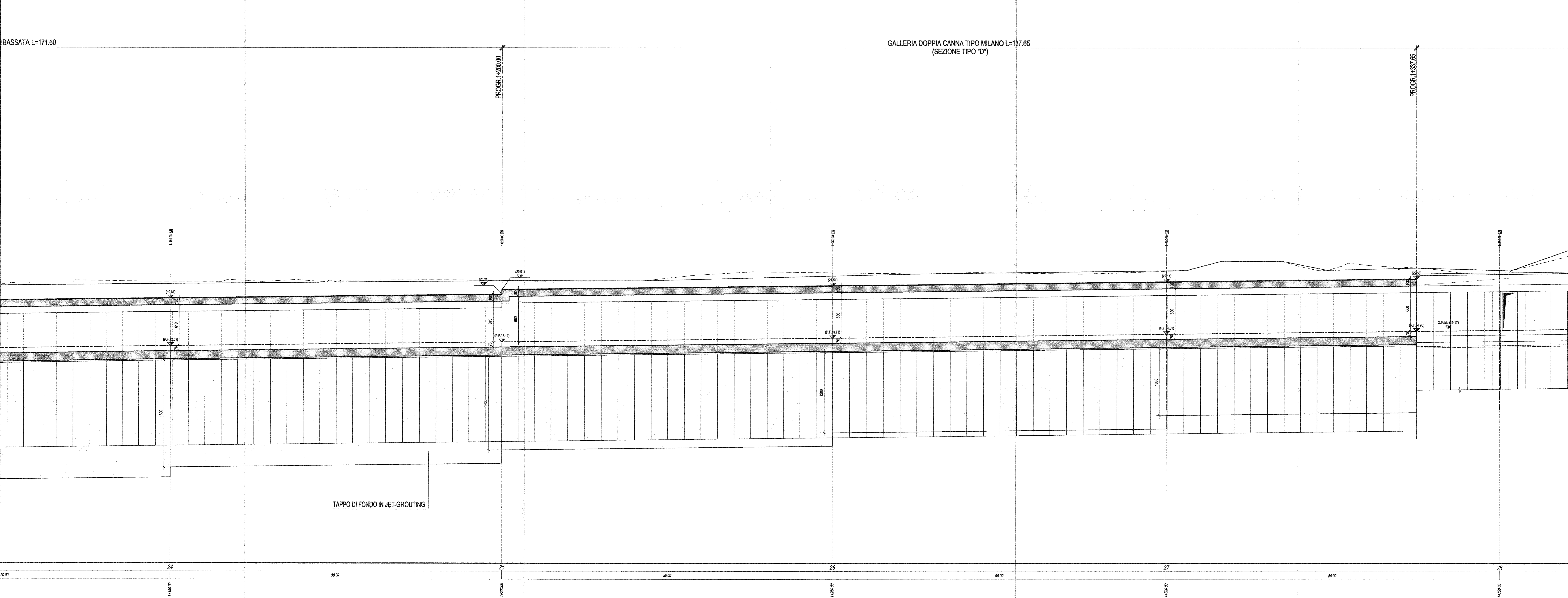

COMMITTENTE: **RFI** RETE FERROVIARIA ITALIANA GRUPPO FERROVIE DELLO STATO ITALIANO

PROGETTAZIONE: **ITALFERR** GRUPPO FERROVIE DELLO STATO ITALIANO

U.O. PRODUZIONE SUD-ISOLE

PROGETTO DEFINITIVO

ITINERARIO NAPOLI - BARI
VARIANTE LINEA CASALNUOVO - NAPOLI
GA01-GALLERIA CASALNUOVO DA km 0+550,000 A km 2+860,160

Pianta, Profilo e Sezione
Tav. 4 di 12

SCALA: 1:200

Rev.	Descrizione	Redatto	Data	Verificato	Data	Approvato	Data	Autenticato Data
A	Struttura per C.S.D.		Luglio 2015		Luglio 2015		Luglio 2015	

File: IFOE0078AG0A0100004A.DWG