

**CARPENTERIA FONDAZIONI (quota -0.20)**  
1:50

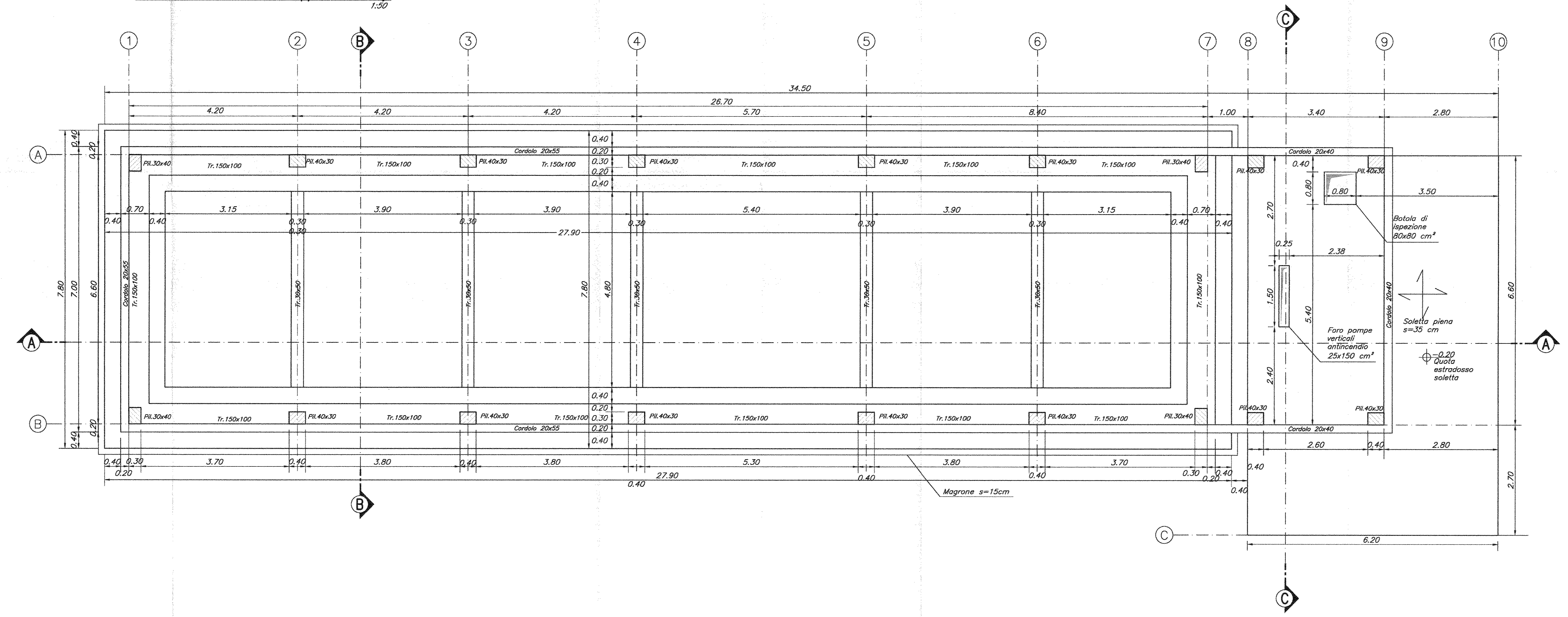

**CARPENTERIA COPERTURA VASCA (quota +0.15)**  
1:50

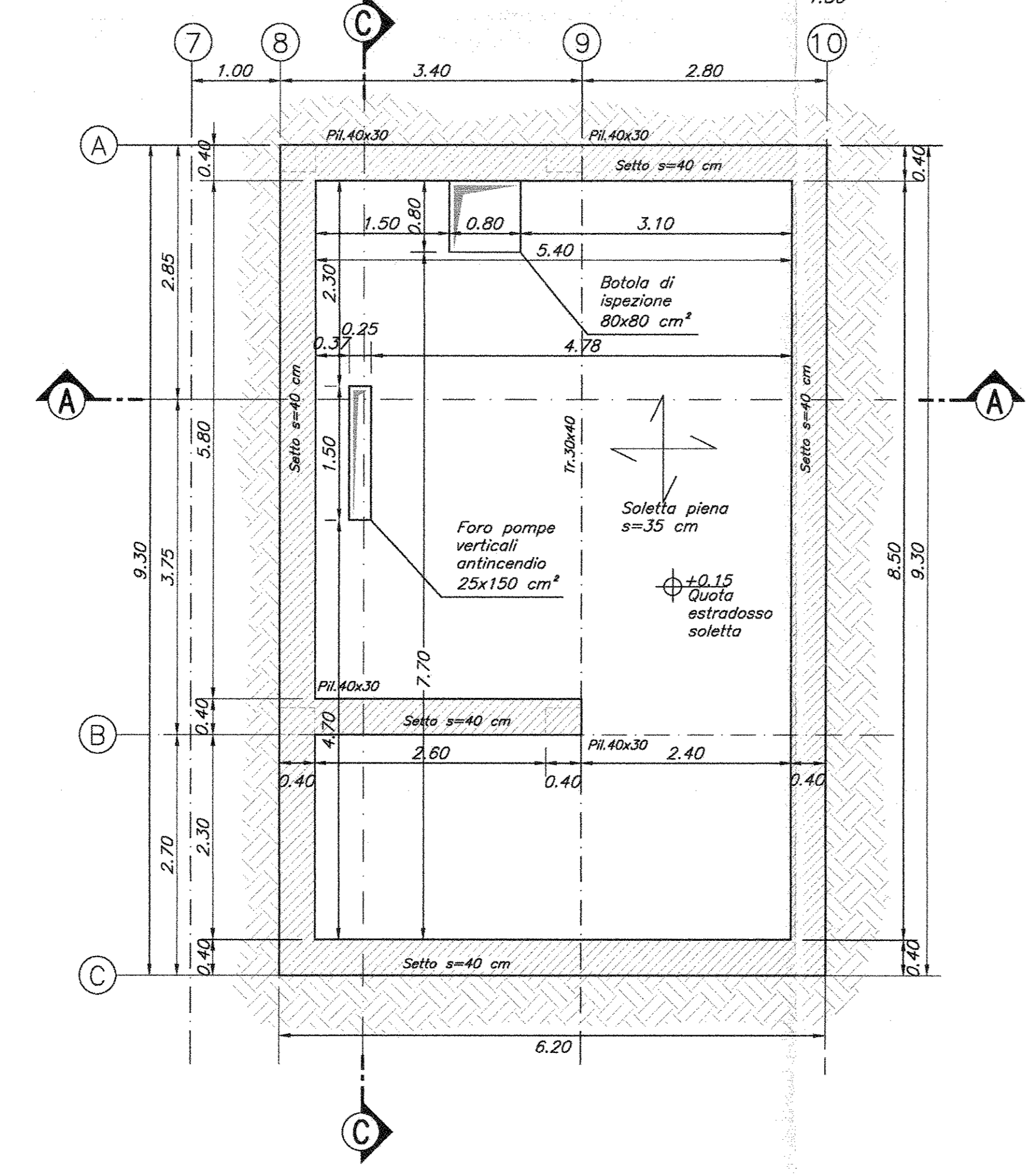

**CARPENTERIA FONDAZIONI VASCA**  
1:50

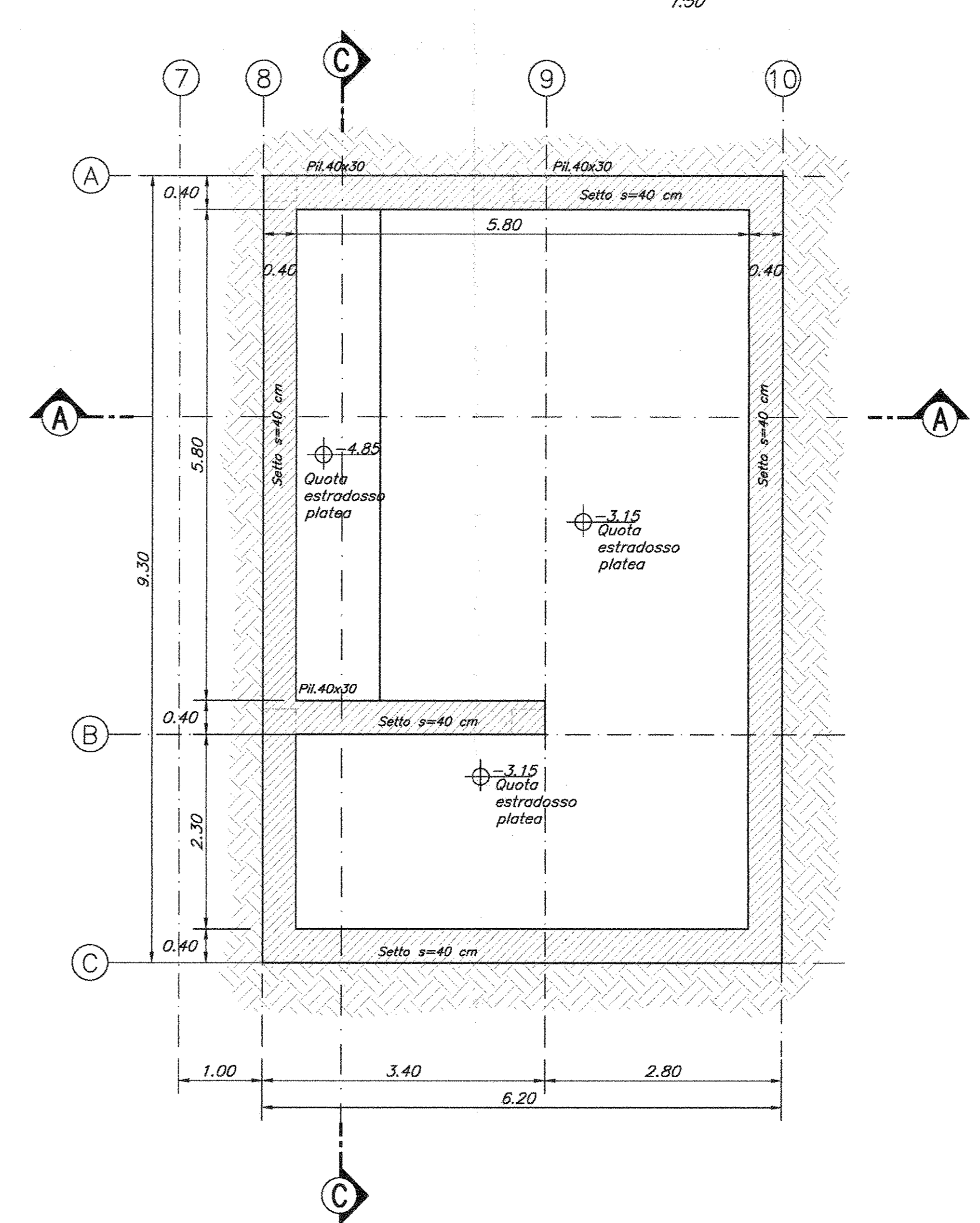

**ELABORATI DI RIFERIMENTO**

DESCRIZIONE	CODICE
FA02 - PGEP piazzale lato Napoli - Pianta fondazioni	IF0E000088FA0200001
FA02 - PGEP piazzale lato Napoli - Carpentaria copertura	IF0E000088FA0200002
FA02 - PGEP piazzale lato Napoli - Sezioni di carpenteria	IF0E000088FA0200003

**TABELLA MATERIALI**

**CALCESTRUZZO ELEVAZIONI** C25/C35  
Rapporto Acqua/cemento = 0,55  
Classe di esposizione = XC3  
Cemento tipo: III-V  
Dimensione max aggregato = 25 mm  
Contenuto minimo di cemento: 320 kg/m³  
Contenuto massimo di cemento: 400 kg/m³  
Slump: S3

**CALCESTRUZZO FONDAZIONI** C25/C30  
Rapporto Acqua/cemento = 0,80  
Classe di esposizione = XC2  
Cemento tipo: III-V  
Dimensione max aggregato = 25 mm  
Contenuto minimo di cemento: 300 kg/m³  
Contenuto massimo di cemento: 400 kg/m³  
Slump: S3

**MAGRONE DI PULIZIA:** C12/15  
**ARMATURA:** Barre B450C per acciaio  
Per tutto quanto non espressamente richiamato si farà riferimento alle prescrizioni di cui al CAPITOLO di COSTRUZIONE delle OPERE CIVILI ITALFERR

**NOTE:**  
La quota di riferimento del terreno naturale ante operam è da intendersi indicativa. Pertanto in fase di esecuzione sarà necessario verificare la quota effettiva.  
Le profondità di scavo saranno conseguentemente variabili fino a 0,3 m aggiuntivi.

INCIDENZE	
Fondazioni	120 kg/m³
Elevazioni	270 kg/m³



**DIREZIONE TECNICA**  
**UO STRUTTURE**  
**PROGETTO DEFINITIVO**  
**ITINERARIO NAPOLI - BARI**  
**VARIANTE LINEA CANCELLO NAPOLI**

FABBRICATI - ELABORATI STRUTTURALI  
FA02 - PGEP piazzale lato Napoli

Pianta fondazioni  
SCALA: 1:100

COMMESSA	LOTTO	FASE	ENTE	TIPO DOC.	OPERA/DISCRIZIONE	PROGR	REV
IF0E	00	09	BB	FA0200	001	A	

Rev.	Descrizione	Redatto	Data	Verificato	Data	Approvato	Data	Autorizzato	Data
A	Emissione Esecutiva	A.A. Orsi	07/2015	S. Casella	07/2015	D. Agnesi	07/2015	A. Vignati	07/2015