

SEZIONE A-A

Scala 1:50

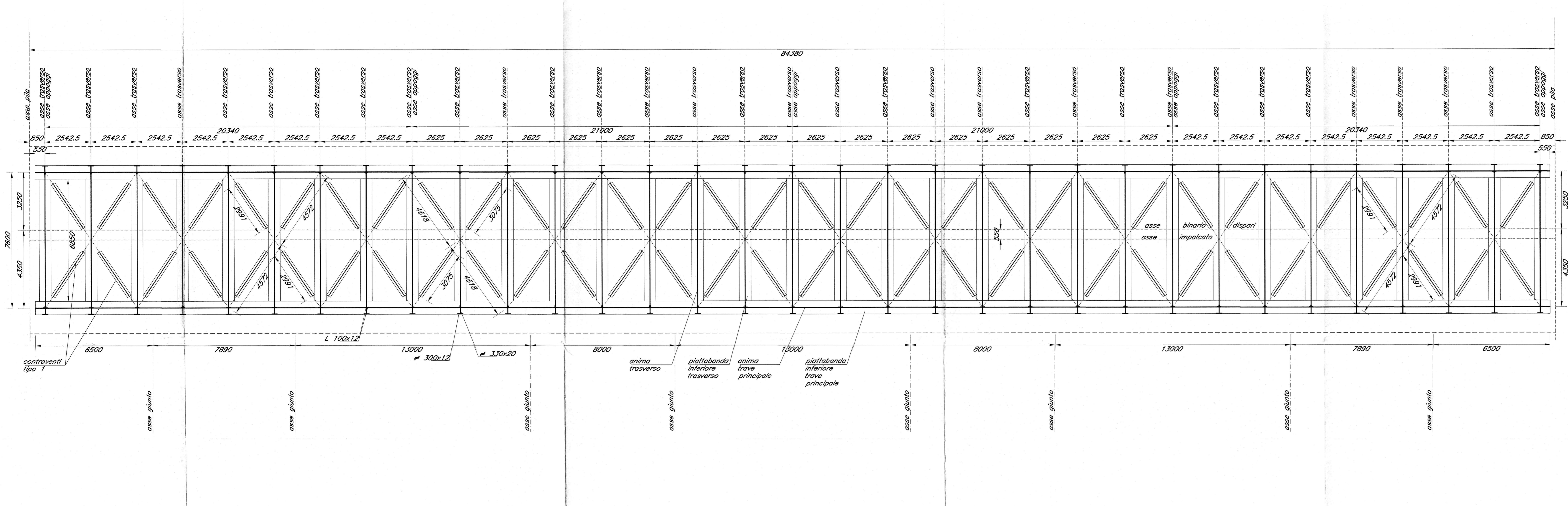

SEZIONE B-B

Scala 1:50

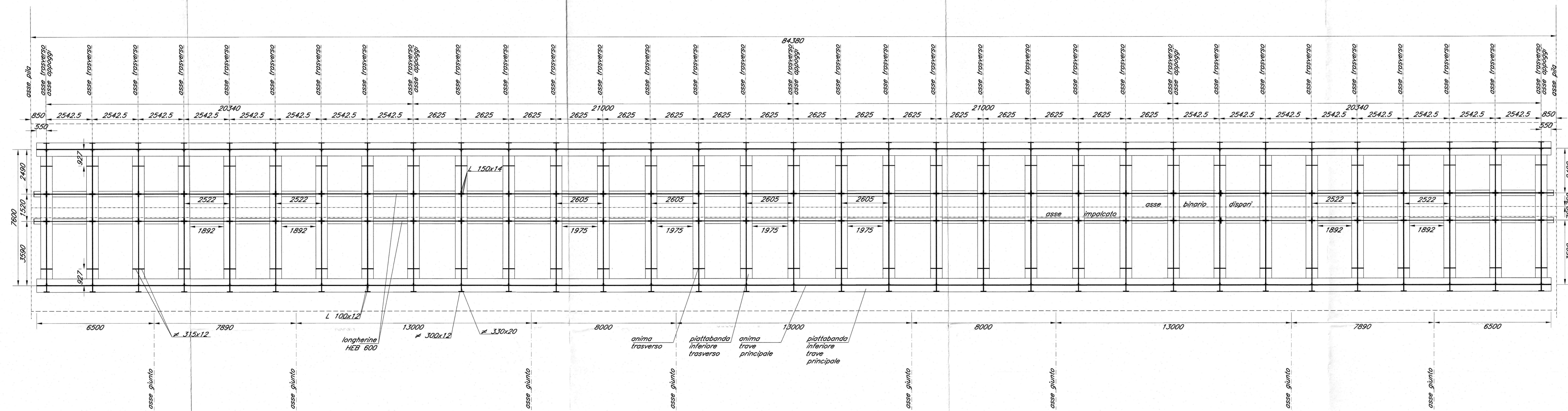

SEZIONE C-C

Scala 1:50

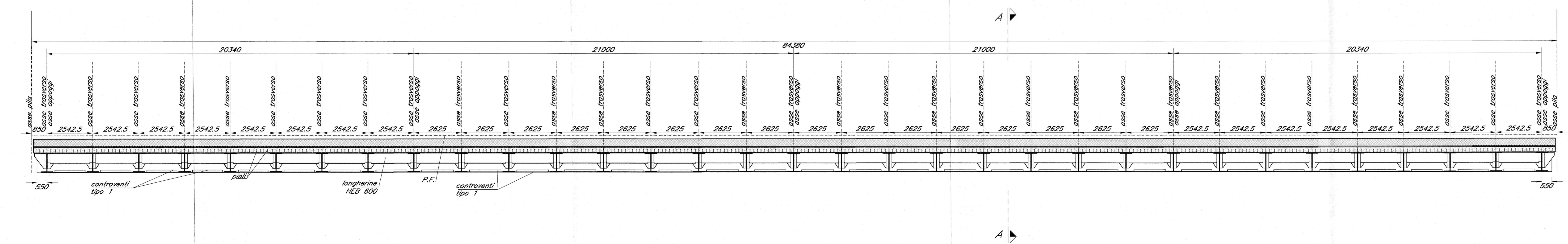

SEZIONE D-D

Scala 1:50

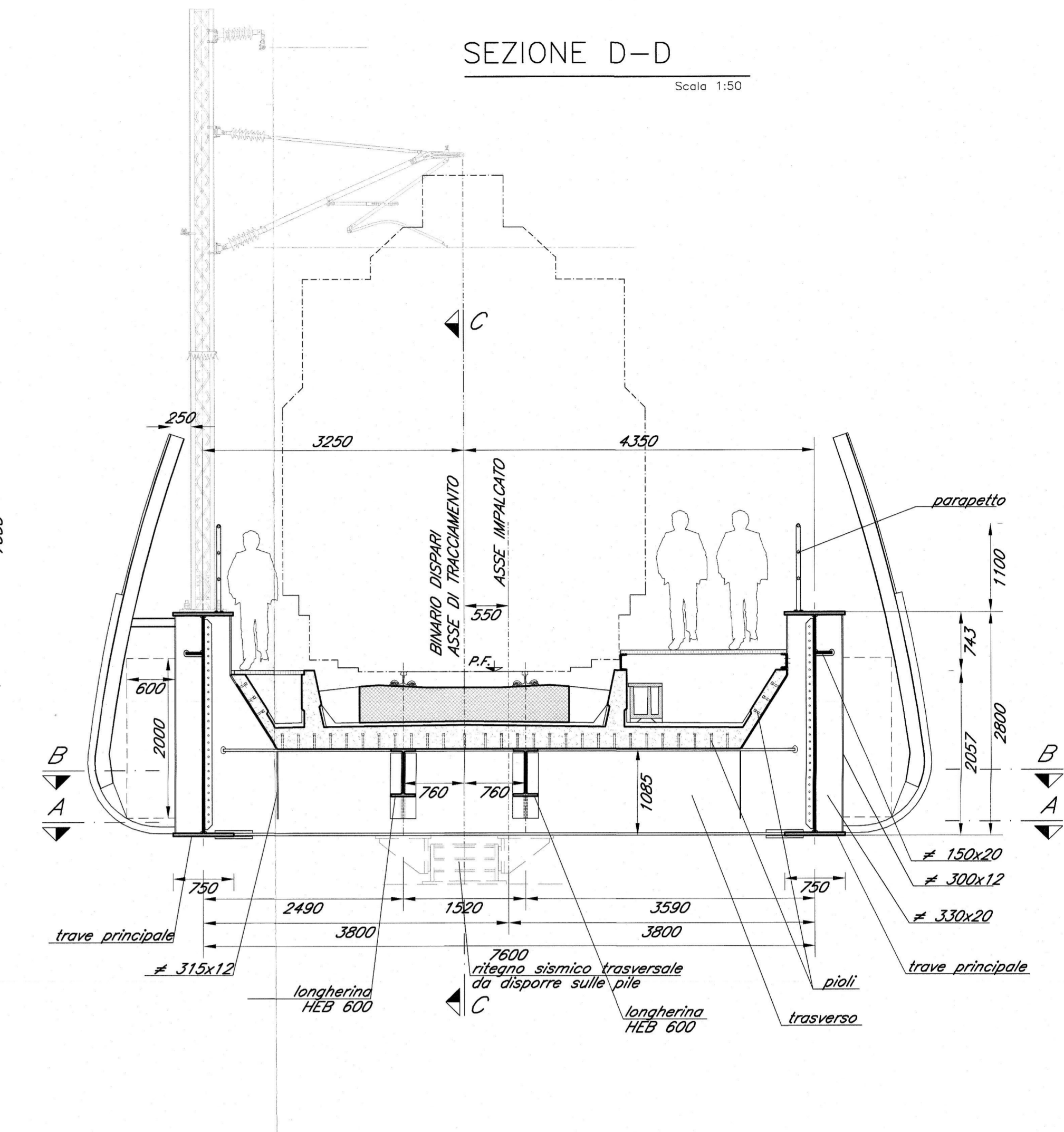

SEZIONE TRAVE PRINCIPALE

Scala 1:20

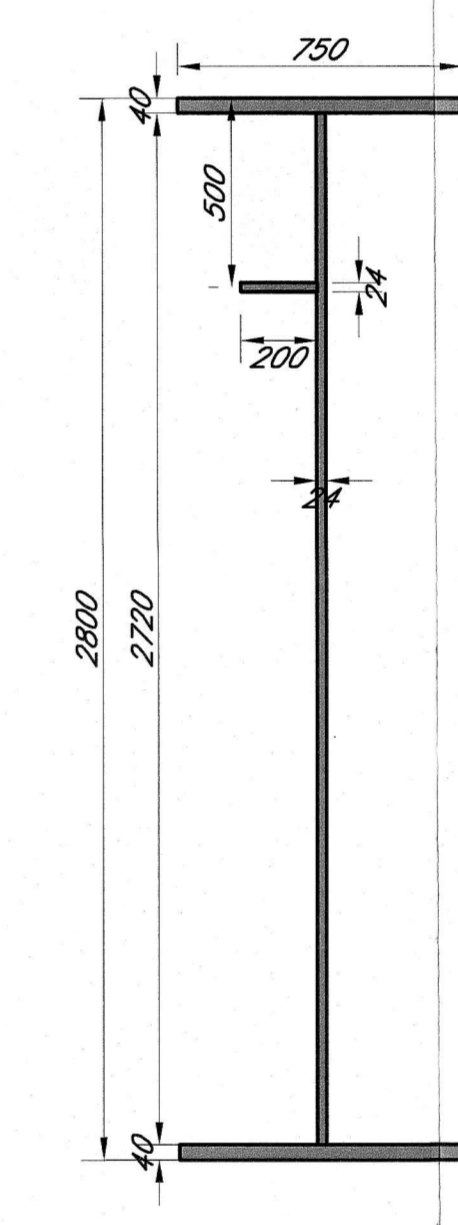

SEZIONE TRASVERSO

Scala 1:20

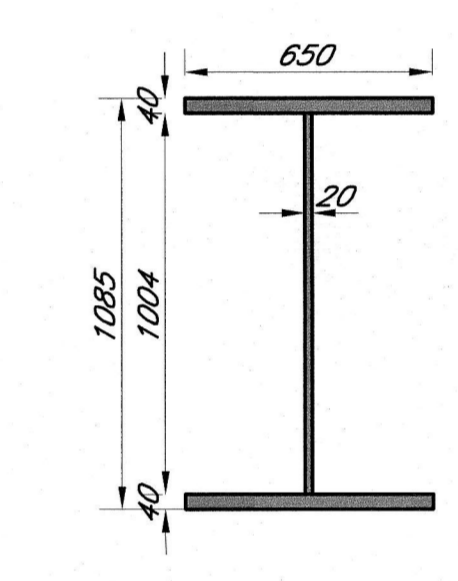

SEZIONE CONTROVENTI TIPO 1

Scala 1:20

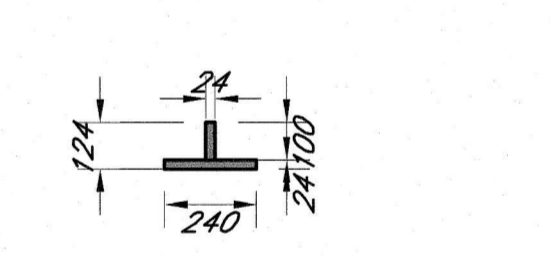

COMMITTENTE: **RFI** RETE FERROVIARIA ITALIANA GRUPPO FERROVIE DELLO STATO ITALIANE

PROGETTAZIONE: **ITALFER** GRUPPO FERROVIE DELLO STATO ITALIANE

INFRASTRUTTURE FERROVIARIE STRATEGICHE DEFINITE DALLA LEGGE OBIETTIVO N. 443/01 e s.m.i

Progetto cofinanziato dalla Unione Europea CUP: J44F0400020001

U.O. STRUTTURE

PROGETTO DEFINITIVO

ASSE FERROVIARIO MONACO - VERONA

ACCESSO SUD ALLA GALLERIA DI BASE DEL BRENNERO QUADRUPPLICAMENTO DELLA LINEA FORTEZZA - VERONA

LOTTO 1: FORTEZZA - PONTE GARDENA

PONTE SUL FIUME ISARCO

VIADOTTO BINARIO DISPARI
CARPENTERIA METALLICA - CAMPATA CENTRALE IMPALCATO

SCALA: varie

Revis.	Descrizione	Redatto	Data	Verificato	Data	Approvato	Data	Autorezzati / Data
A	Emissione Esecutiva	G. Giamatti	MARZO 2015	F. Basso	MARZO 2015	G. Giamatti	MARZO 2015	A. Viora

Stampato dal Servizio di Progettazione **ITALFER S.p.A.**

ALBA S.r.l.

— NOTA BENE —
Per le prescrizioni e i materiali vedi tavola: IBL110009DM100000001