

SEZIONI	PROGETTO	000,00	004,10	007,70	011,20	014,70	018,20	021,70	025,20	028,70	032,20	035,70	039,20	042,70	046,20	049,70	053,20	056,70		
QUOTE	TERRENO	612,10	607,00	598,10	586,00	571,00	554,00	535,00	514,00	491,00	466,00	439,00	410,00	379,00	346,00	311,00	274,00	235,00	194,00	
DIST. PARZIALI		10,00	10,00	10,00	10,00	10,00	10,00	10,00	10,00	10,00	10,00	10,00	10,00	10,00	10,00	10,00	10,00	10,00	10,00	
DIST. PROGRESSIVE		170,00	180,00	190,00	200,00	210,00	220,00	230,00	240,00	250,00	260,00	270,00	280,00	290,00	300,00	310,00	320,00	330,00	340,00	350,00

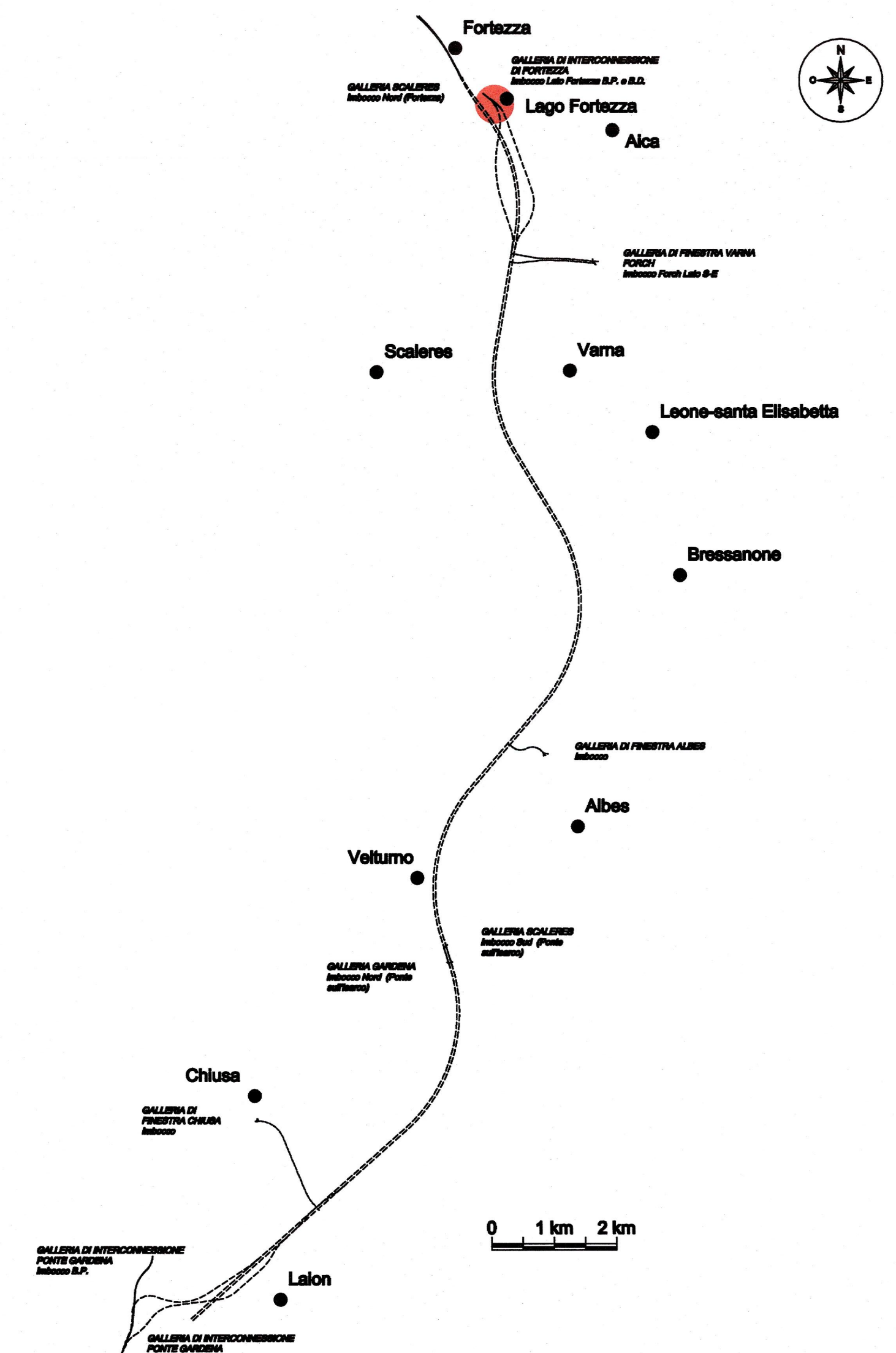
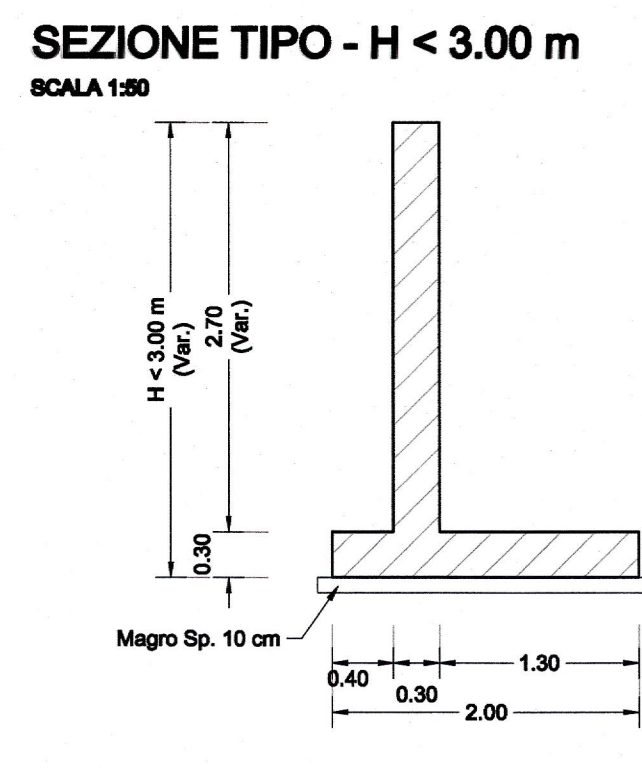
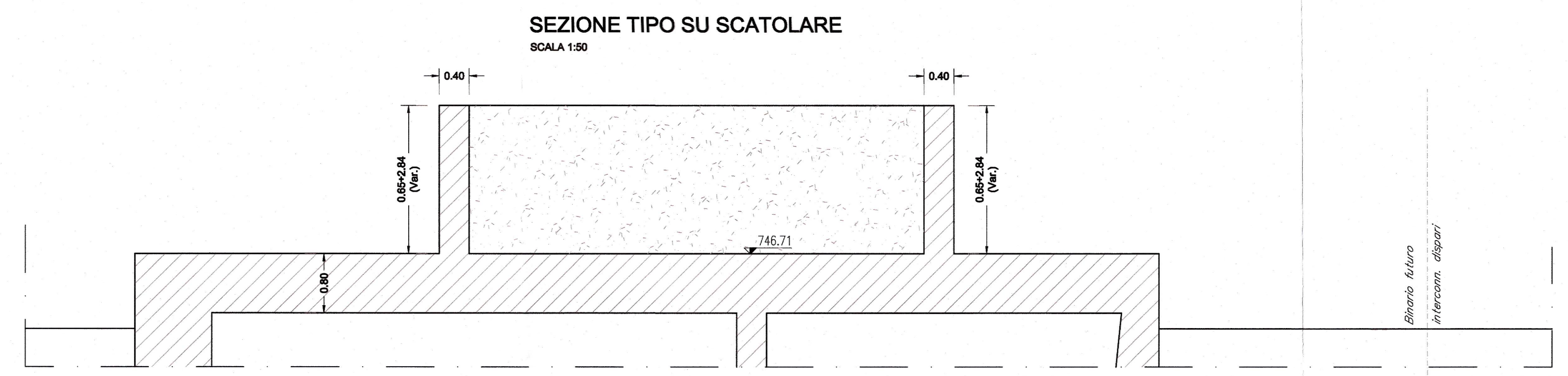
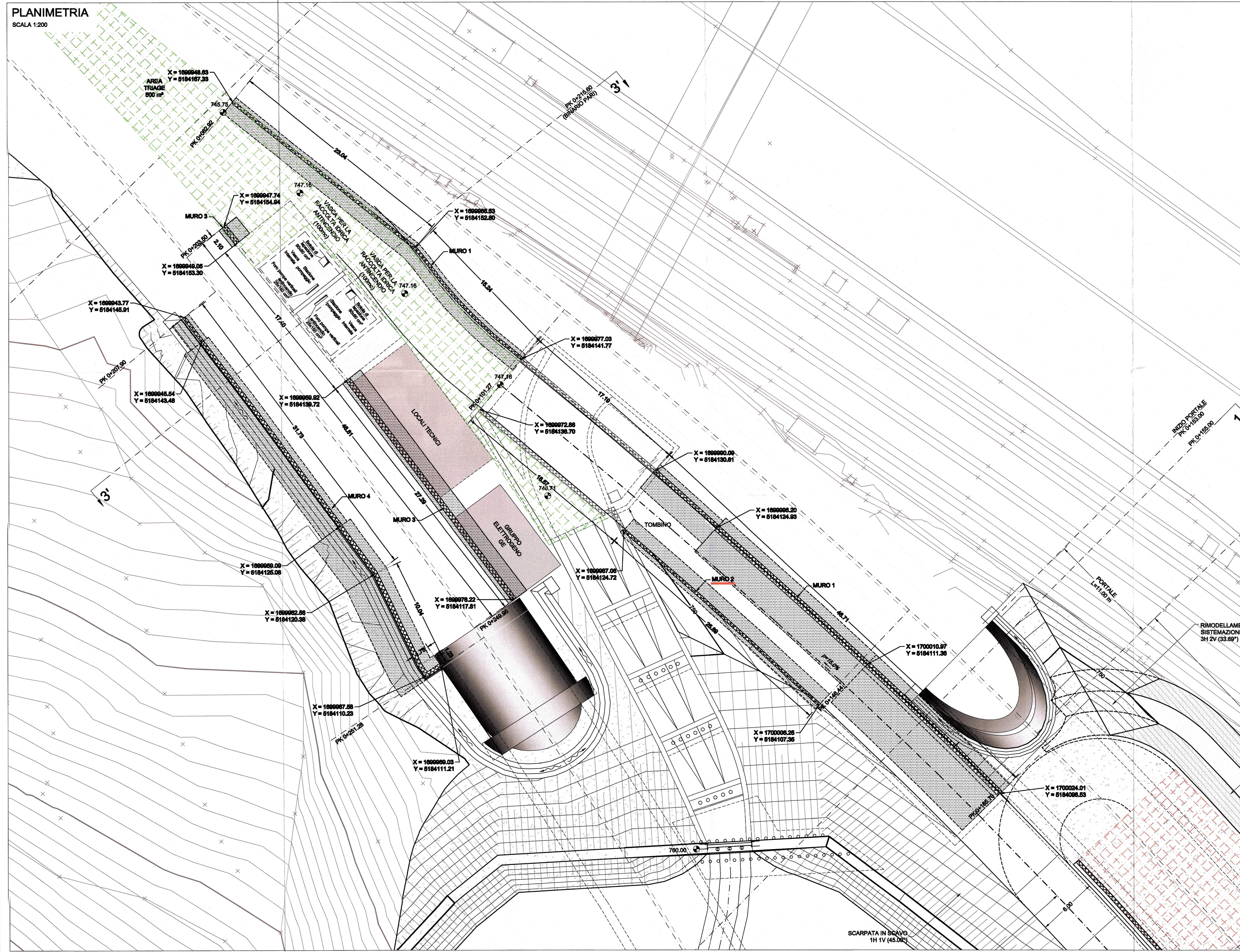

INCIDENZA ARMATURE
- MURO: 100 kg/m²

COMMITTEE: **RFI**
GRUPPO FERROVIARIO ITALIANO
 INFRASTRUTTURE FERROVIARIE STRATEGICHE DEFINITE DALLA LEGGE OBIETTIVO N. 443/01 e s.m.l.
 PROGETTO DEFINITIVO
ASSE FERROVIARIO MONACO - VERONA
ACCESSO SUD ALLA GALLERIA DI BASE DEL BRENNERO QUADRUPPLICAMENTO DELLA LINEA FORTEZZA - VERONA
LOTTO 1: FORTEZZA - PONTE GARDENA
 VIABILITA' ACCESSO AL PIAZZALE DI INTERCONNESSIONE DI FORTEZZA

Muro 2 da Pk 101.27 a Pk 146.44 B.D. rampa a monte - Carpenteria

SCALA: **Varie**

COMMESSA	LOTTO	FASE	ENTE	TIPO DOC.	OPERA/DISCIPLINA	PROGR.	REV.
IBL1	10	D	26	BZ	NV0210	002	A

Rev.	Descrizione	Redatto	Data	Verificato	Data	Approvato	Data	Autografo / Data
A	ESABIONE		14.03.2019		14.03.2019		14.03.2019	

Stampato dal Servizio **ITALEFERR** S.p.A.
 File: RL11002820V0210022A.DWG