

PROSPETTO MURO LATO VALLE  
scala 1:200

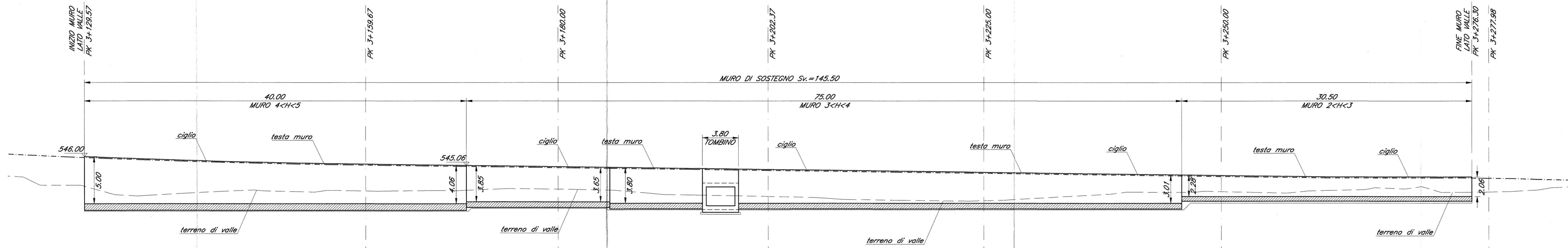

PIANTA scala 1:200

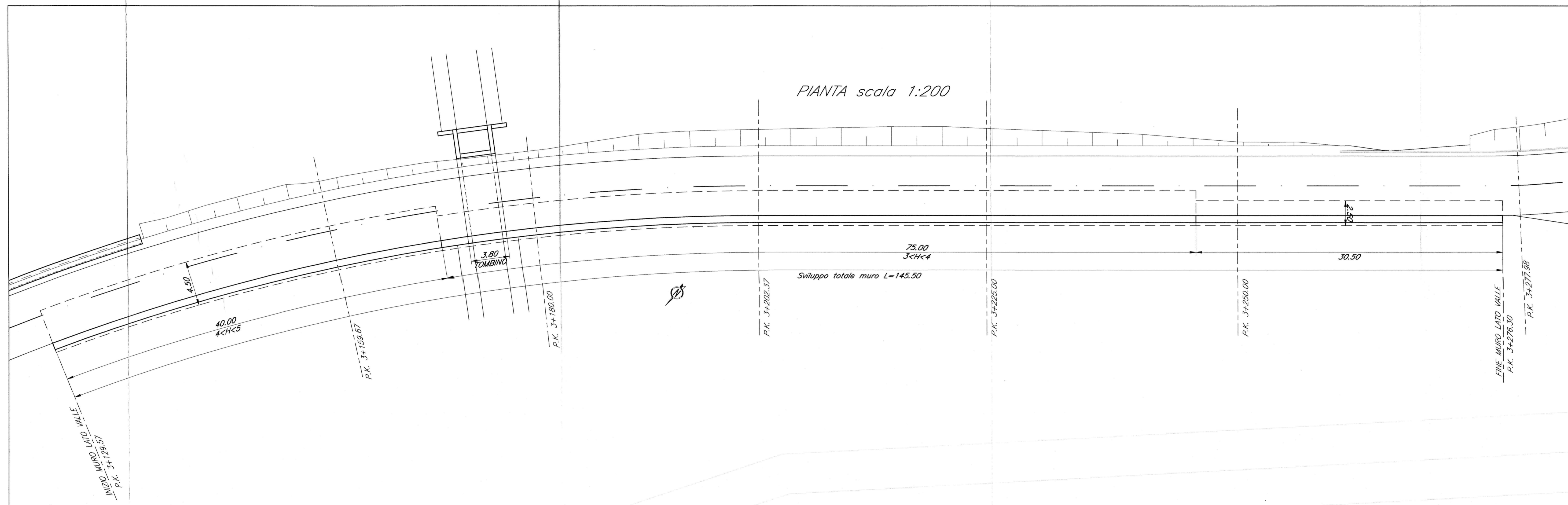

DETTAGLIO SISTEMAZIONE  
A TERGO DEI MURI  
scala 1:50

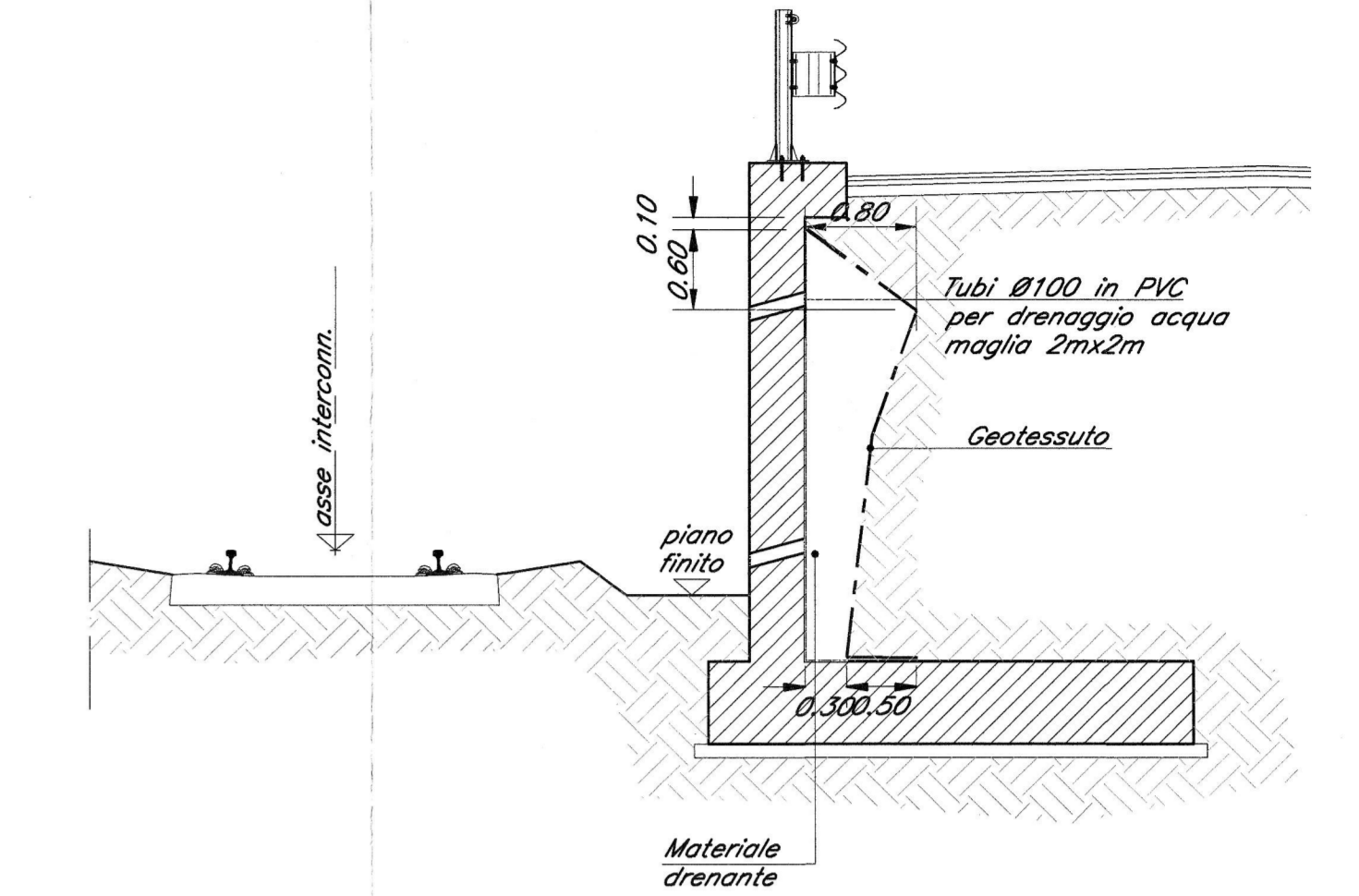

NOTA:  
PRESCRIZIONI E MATERIALI VEDI ELABORATO:  
IBL110026X00000001A

MURO 2<H<3  
scala 1:50

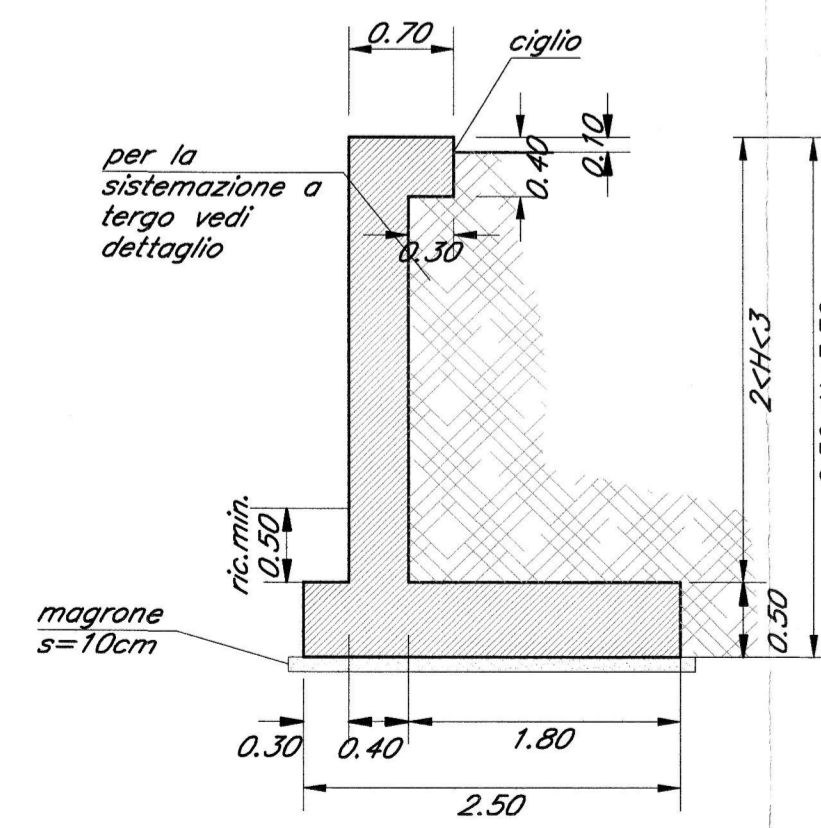

MURO 3<H<4  
scala 1:50

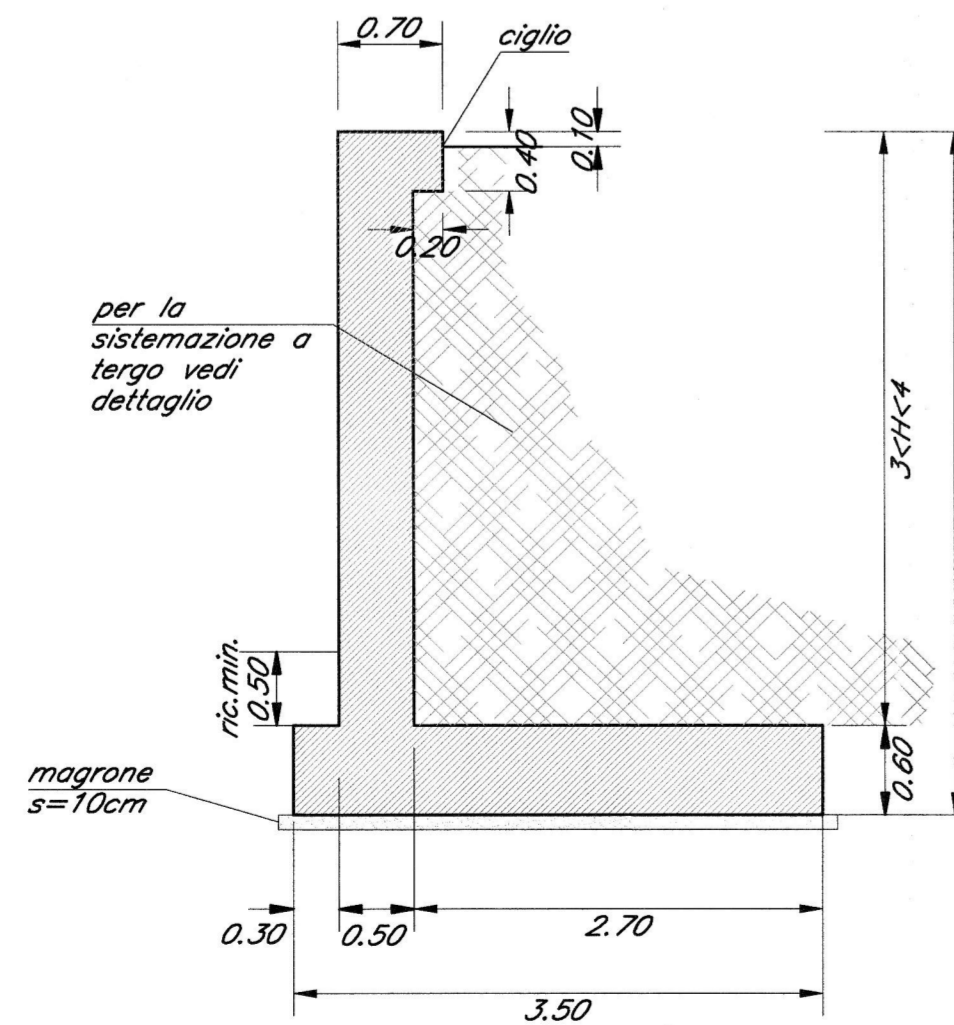

MURO 4<H<5  
scala 1:50

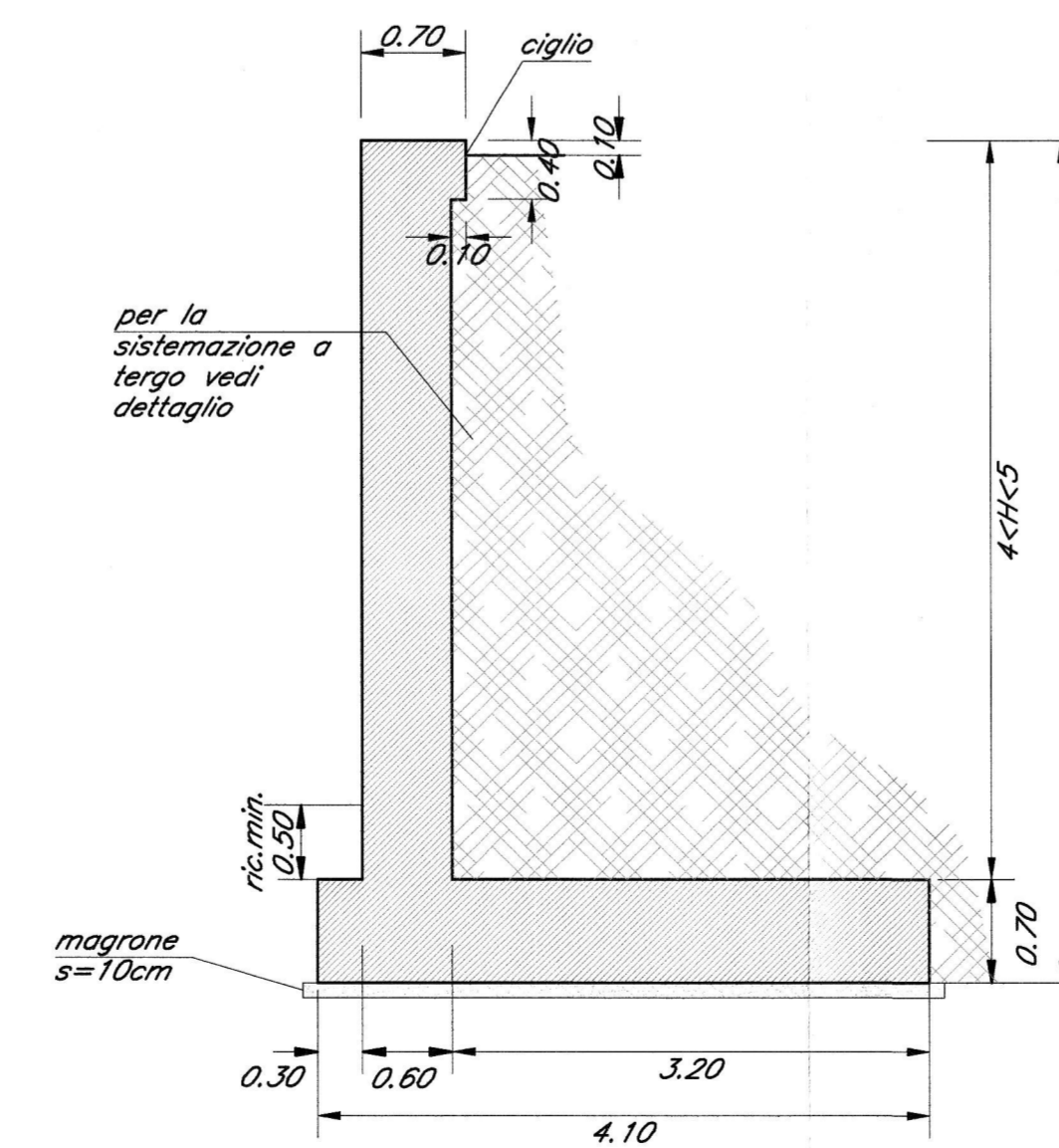

SEZIONE PK 3+180.00  
scala 1:100

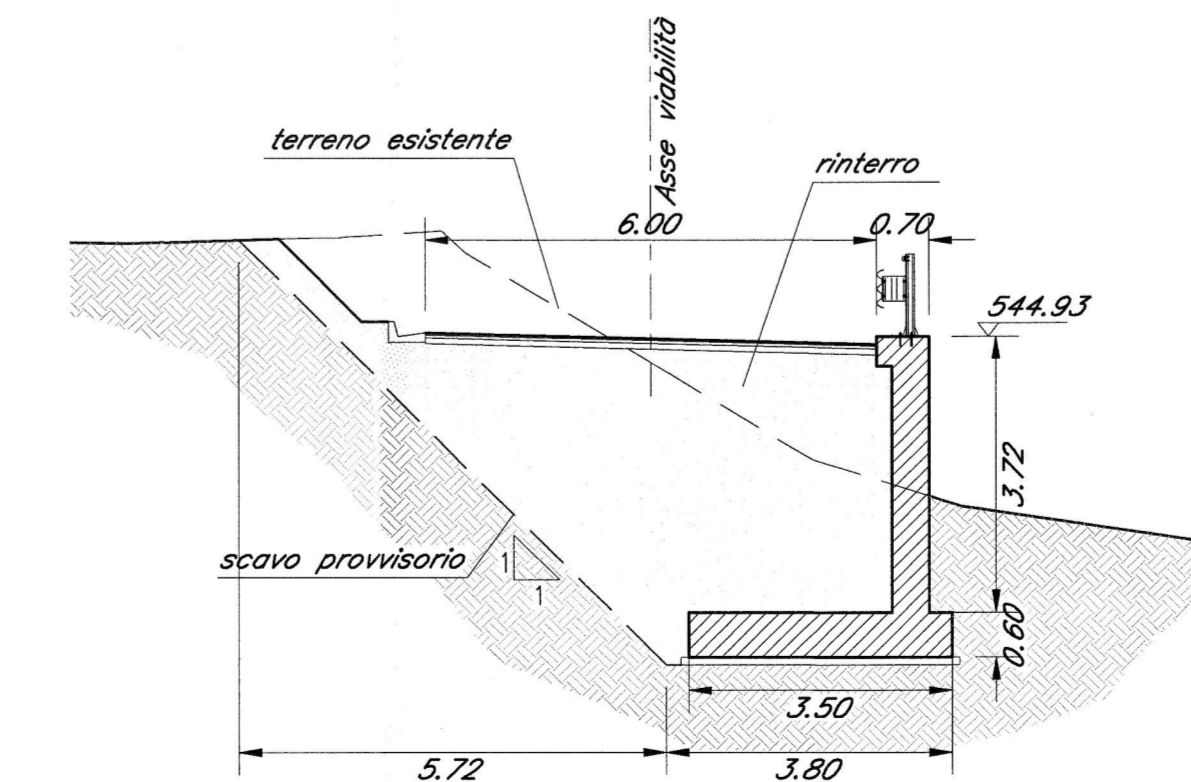

COMMITTENTE: **RFI** RETE FERROVIARIA ITALIANA GRUPPO FERROVIE DELLO STATO ITALIANO

PROGETTAZIONE: **ITALFERR** GRUPPO FERROVIE DELLO STATO ITALIANO

**INFRASTRUTTURE FERROVIARIE STRATEGICHE DEFINITE DALLA LEGGE OBIETTIVO N. 443/01 e s.m.i.**

Progetto cofinanziato dalla Unione Europea CUP: J94F040002001

**PRODUZIONE CENTRO - NORD**

**PROGETTO DEFINITIVO**

**ASSE FERROVIARIO MONACO - VERONA**

**ACCESSO SUD ALLA GALLERIA DI BASE DEL BRENNERO QUADRUPPLICAMENTO DELLA LINEA FORTEZZA - VERONA**

**LOTTO 1: FORTEZZA - PONTE GARDENA**

ZONA IMBOCCO GARDENA NORD E VIABILITÀ DI ACCESSO

Opere di sostegno - Progr. 3+129.57 - 3+276.30 - Planimetria, profilo e sezioni

SCALA: **Varie**

COMMESSA	LOTTO	FASE	ENTE	TIPO DOC.	OPERADISCIPLINA	PROGR.	REV.	
IBL1	10	D	26	PZ	NV0620	009	A	
Rev.	Descrizione	Redatto	Data	Verificato	Data	Approvato	Data	Autore / Data
A	Emissione Definitiva per CDS		Marzo 2013		Marzo 2013		Marzo 2013	

Stampato dal Servizio di plottaggio ITALFERR S.p.A. ALBA S.T.I.