

PLANIMETRIA scala 1:50

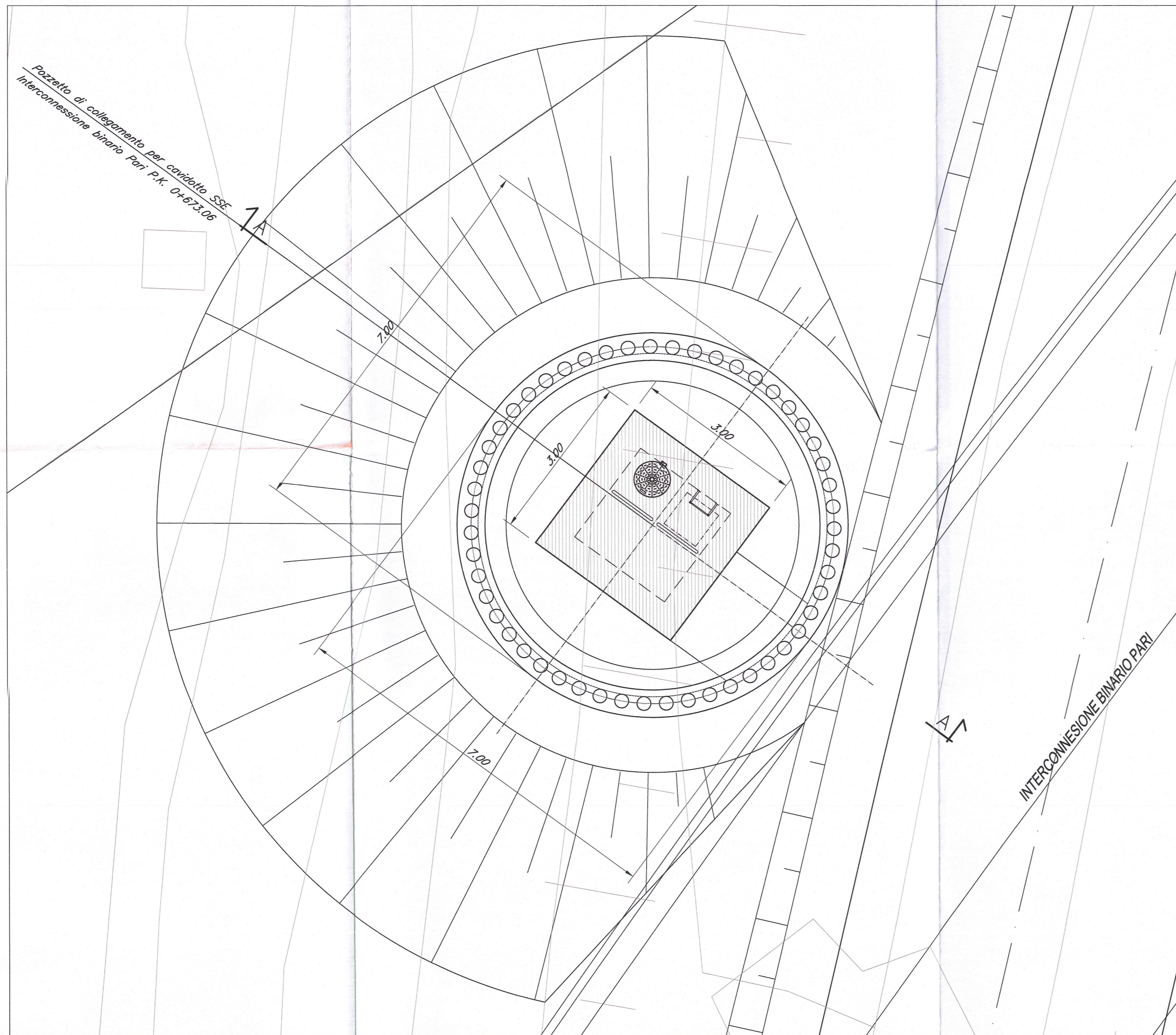

SEZIONE A-A
scala 1:50

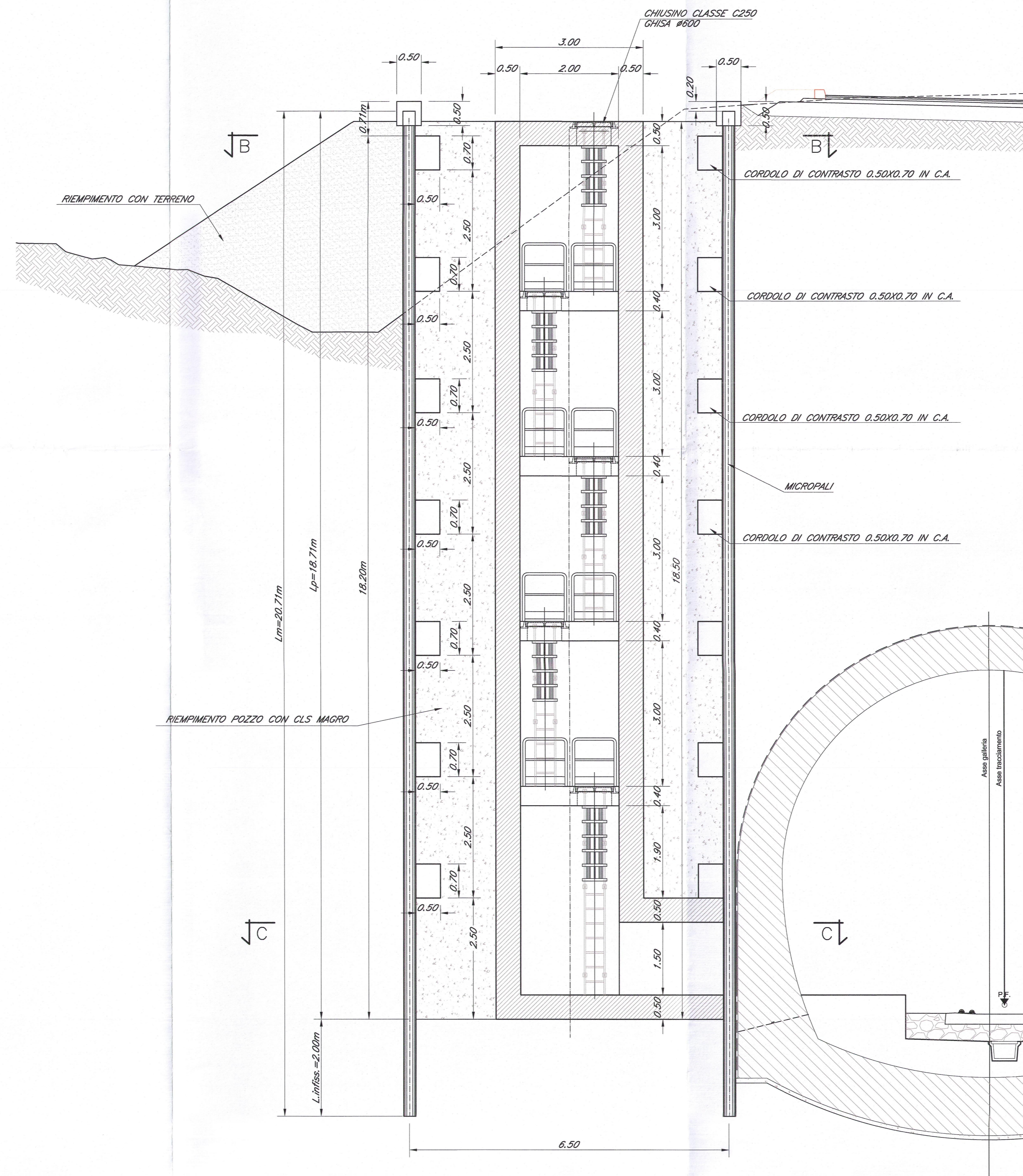

INQUADRAMENTO scala 1:1000

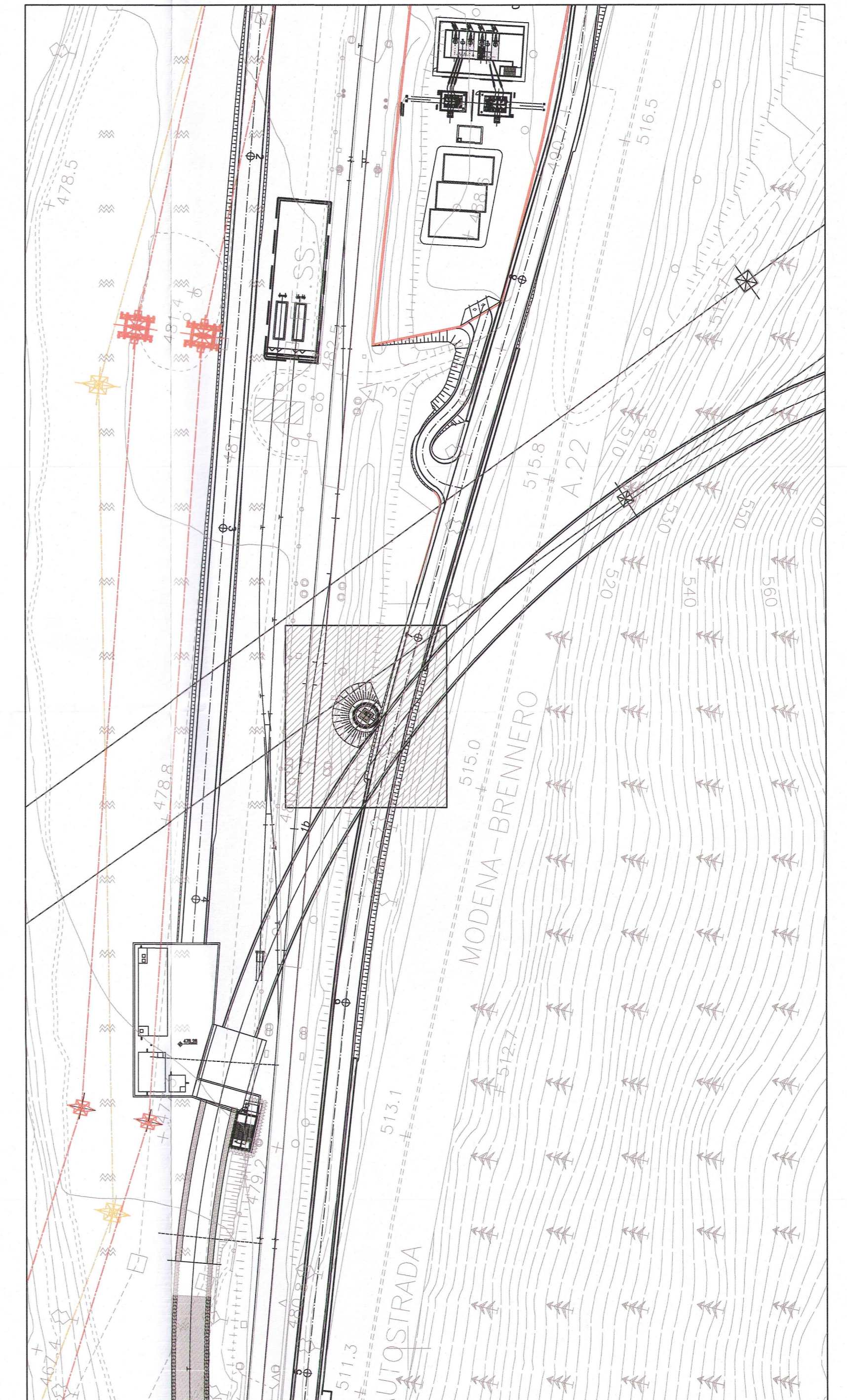

SEZIONE B-B
scala 1:50

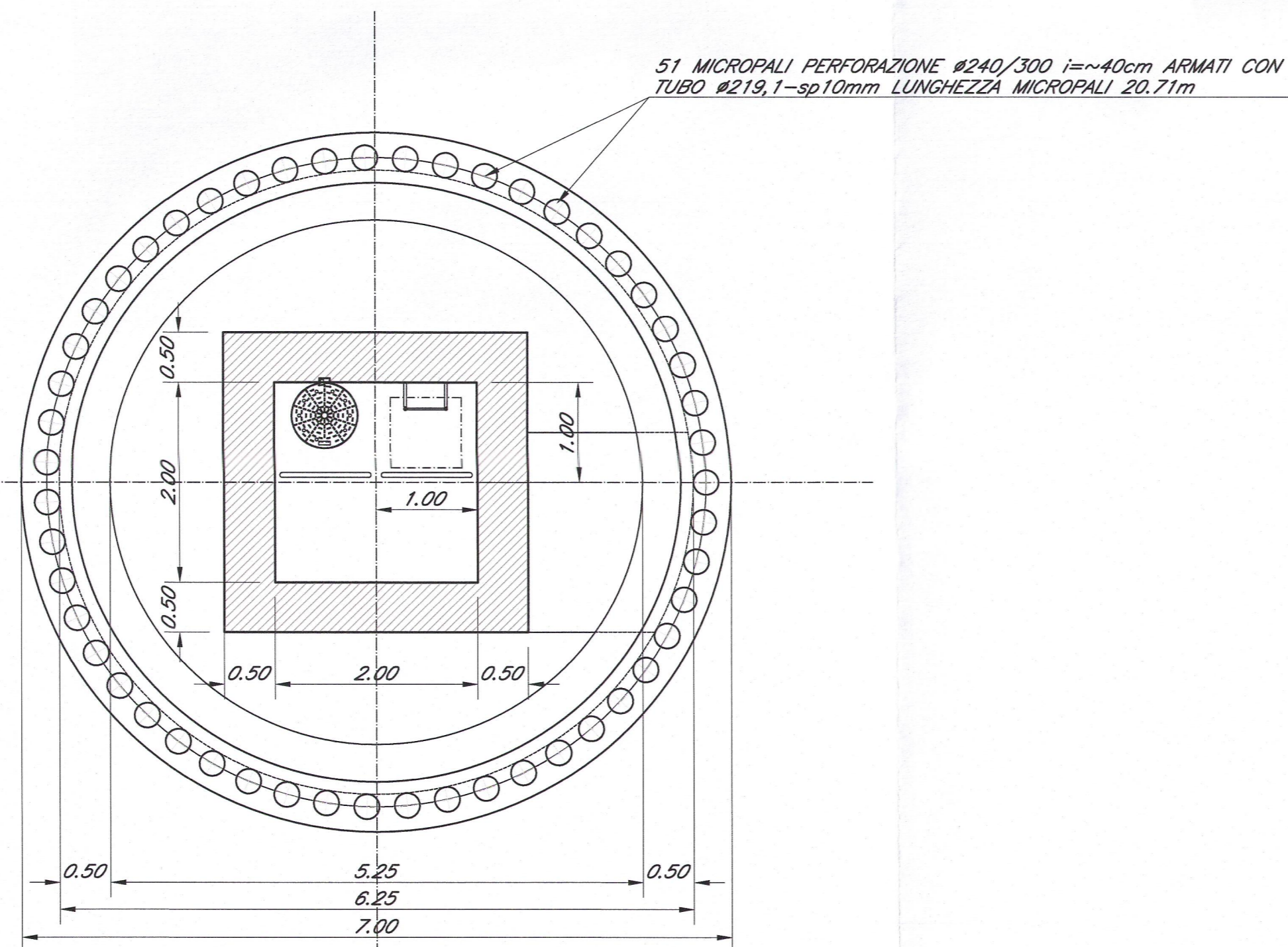

SEZIONE C-C
scala 1:50

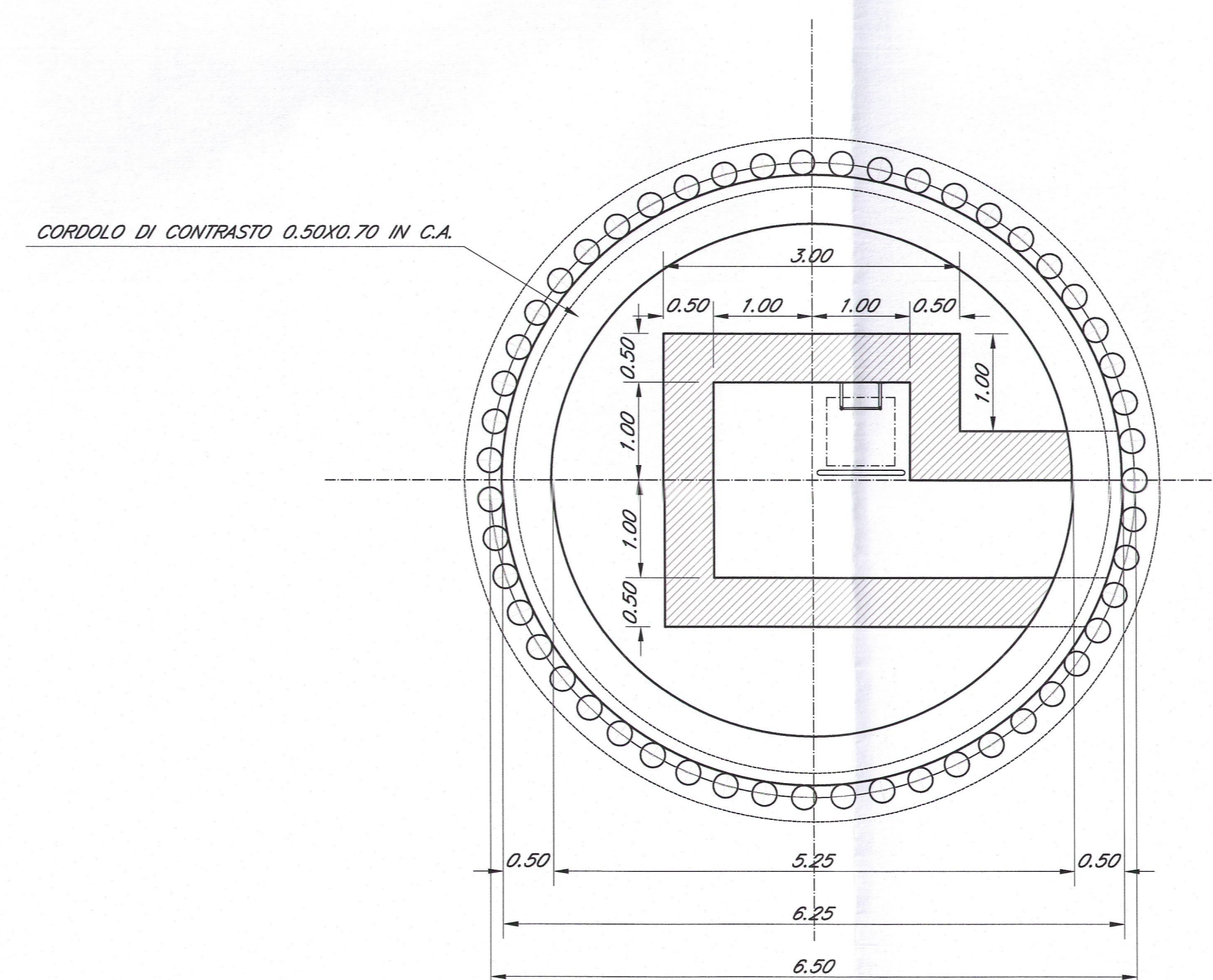

NOTA:
PRESCRIZIONI E MATERIALI VEDI ELABORATO:
IDL1102262X00000001A

COMMITTENTE:
RFI
RETE FERROVIARIA ITALIANA
GRUPPO FERROVIE DELLO STATO ITALIANO

PROGETTAZIONE:
ITALFER
GRUPPO FERROVIE DELLO STATO ITALIANO

INFRASTRUTTURE FERROVIARIE STRATEGICHE DEFINITE DALLA
LEGGE OBBIETTIVO N. 443/01 e s.m.i

Progetto cofinanziato dalla Unione Europea CUP: J84F0400020001

PRODUZIONE CENTRO - NORD

PROGETTO DEFINITIVO

ASSE FERROVIARIO MONACO - VERONA

ACCESSO SUD ALLA GALLERIA DI BASE DEL BRENNERO
QUADRUPPLICAMENTO DELLA LINEA FORTEZZA - VERONA

LOTTO 1: FORTEZZA - PONTE GARDENA

ZONA INTERCONNESSIONE PONTE GARDENA

VIABILITA' DI ACCESSO
Pozzo cavidotto - linea SSE/Interconnessione BP - Carpenteria

SCALA:
VARIE

COMMESSA LOTTO FASE ENTE TIPO DOC. OPERA/DISCIPLINA PROGR. REV.

1|B|L|1 1|0|D|2|6|B|Z|N|V|0|9|0|0 0|0|4|A

Rev.	Descrizione	Redatto	Data	Verificato	Data	Approvato	Data	Aut. / Firma
A	Emissione Definitiva per CdS		Marzo 2010		Marzo 2010		Marzo 2010	