

PIANTA SCAVI
Scala 1:100

PIANTA CHIAVE

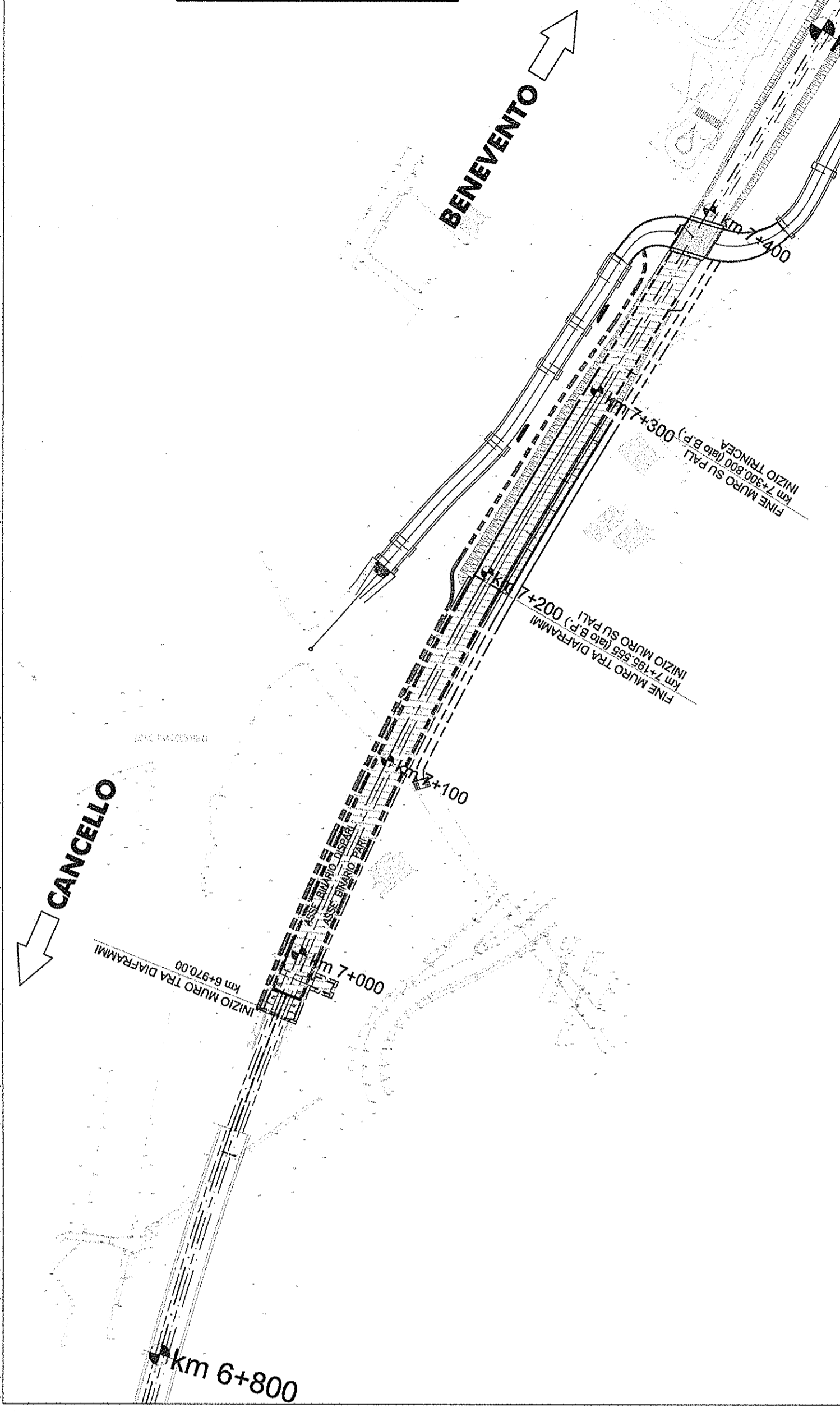

SEZIONE 6: Prog. 7+150.00

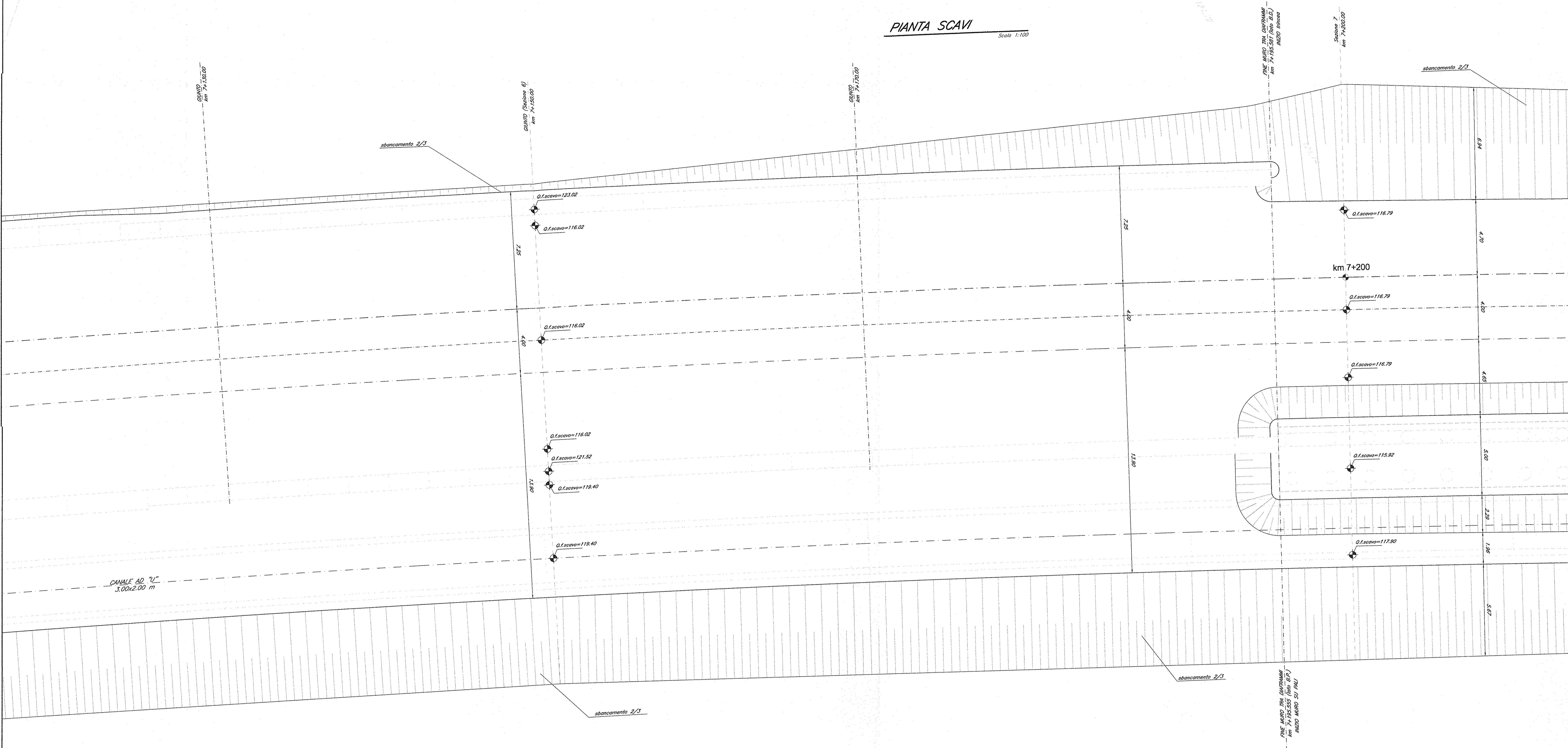
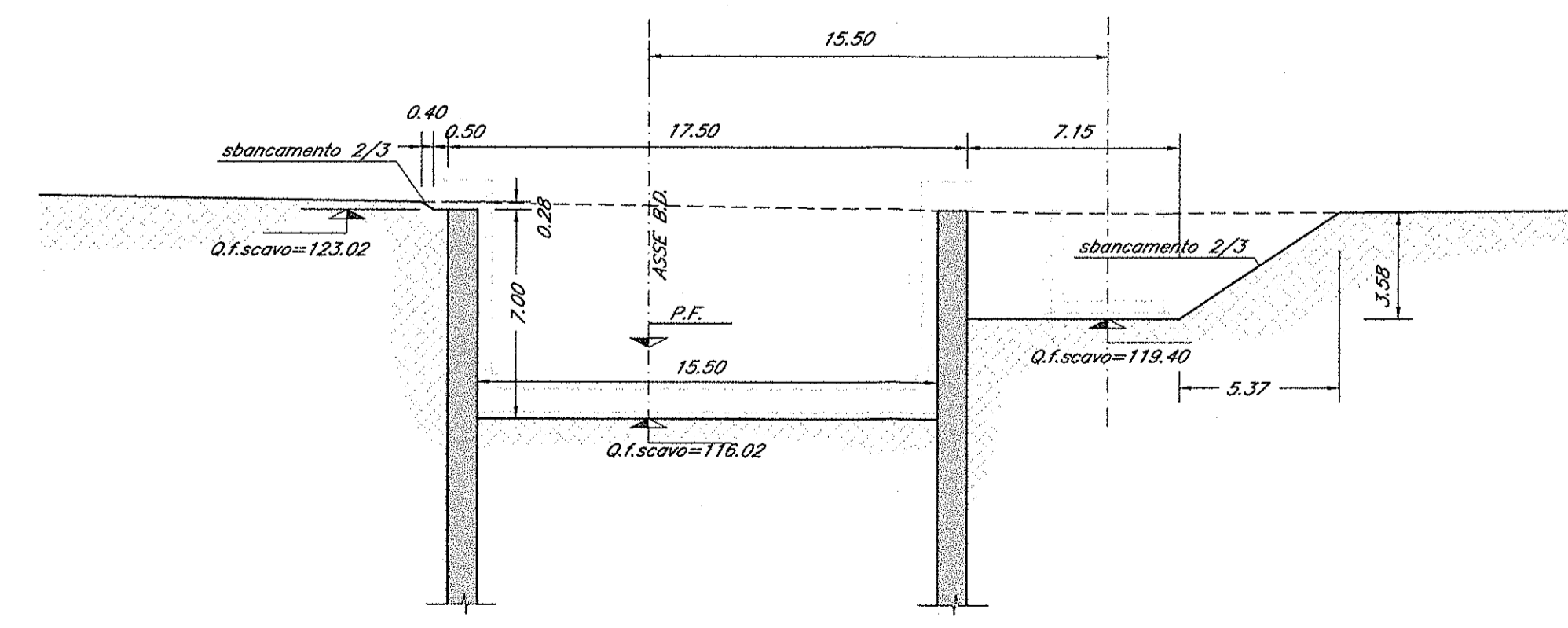

SEZIONE 7: Prog. 7+200.00

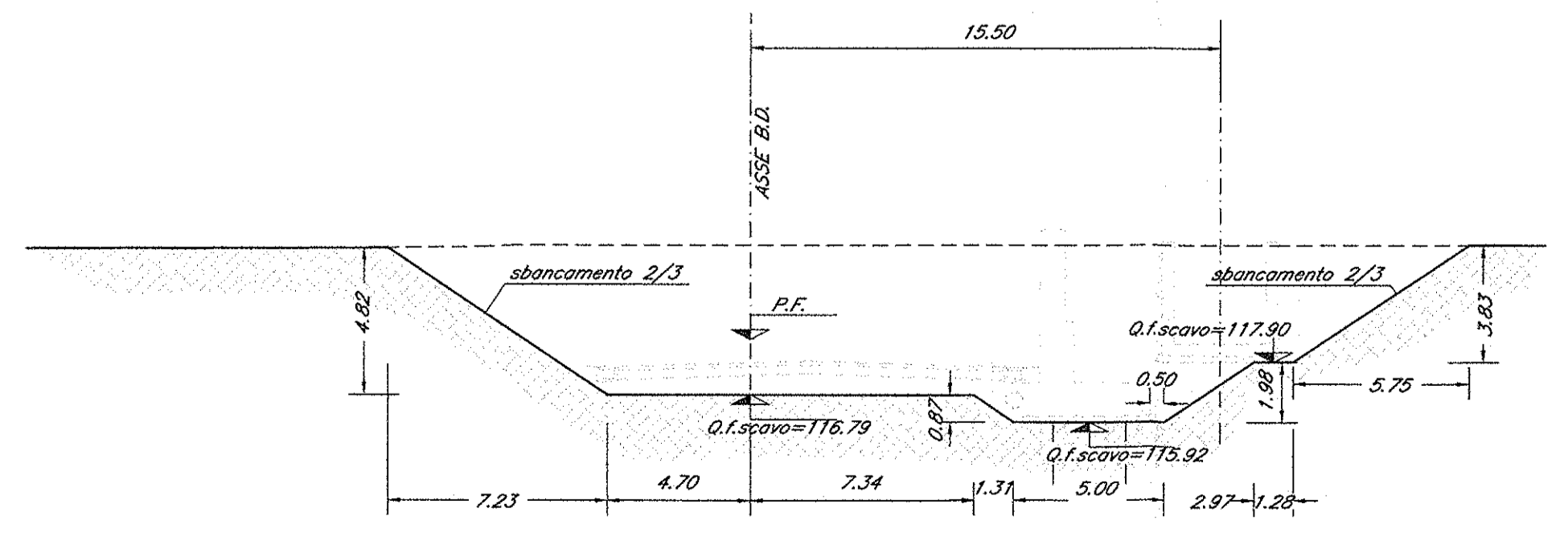

COMMITTENTE:
RFI
RETE FERROVIARIA ITALIANA
GRUPPO FERROVIE DELLO STATO ITALIANE

PROGETTAZIONE:
ITALFERR
GRUPPO FERROVIE DELLO STATO ITALIANE

DIREZIONE TECNICA
UO CORPO STRADALE E GEOTECNICA
PROGETTO DEFINITIVO

ITINERARIO NAPOLI - BARI
RADDOPPIO TRATTA CANCELLO - BENEVENTO
LOTTO FUNZIONALE CANCELLO - FRASSO TELESINO E VARIANTE
ALLA LINEA ROMA NAPOLI VIA CASSINO NEL COMUNE DI MADDALONI
TR03 - Trincea ferroviaria dal km 6+970,000 al km 7+376,069
Pianta e sezioni di scavo - Tav. 3 di 5

SCALA:
Varie

COMMESSA	LOTTO	FASE	ENTE	TIPO DOC.	OPERAVISCIPLINA	PROGR.	REV.
IF0F	01	D	11	PZ	TR0300	003	A

Revis.	Descrizione	Redatto	Data	Verificato	Data	Approvato	Data	Autorizzato	Data
A	Emissione Esecutiva	A. Trivani	28.07.2015	P. Tassinari	27.07.2015	F. C...	28.07.2015	F. B...	28.07.2015