

PIANTA ALLO SPICCATO

Scala 1:50

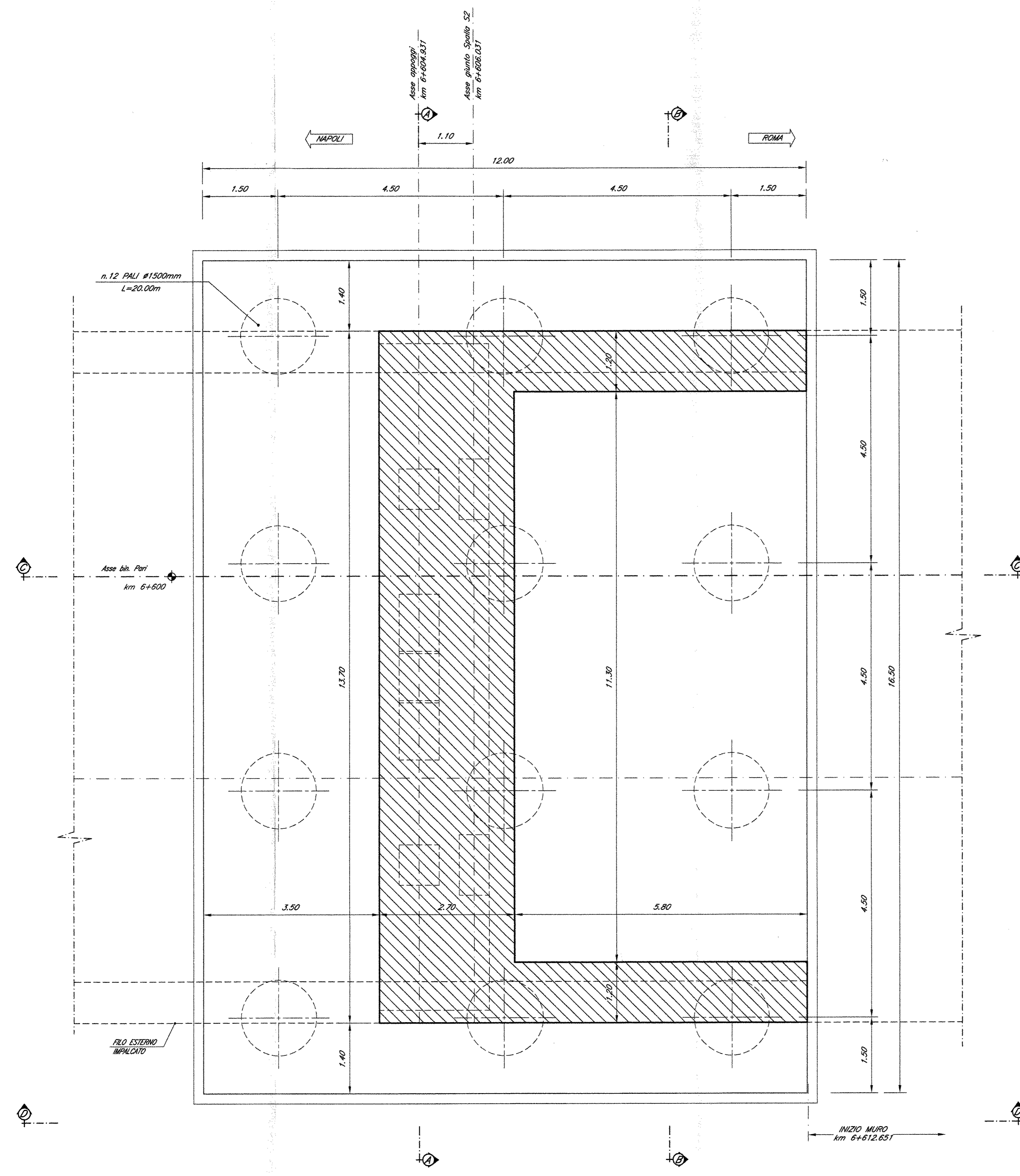

PIANTA APPOGGI

Scala 1:50

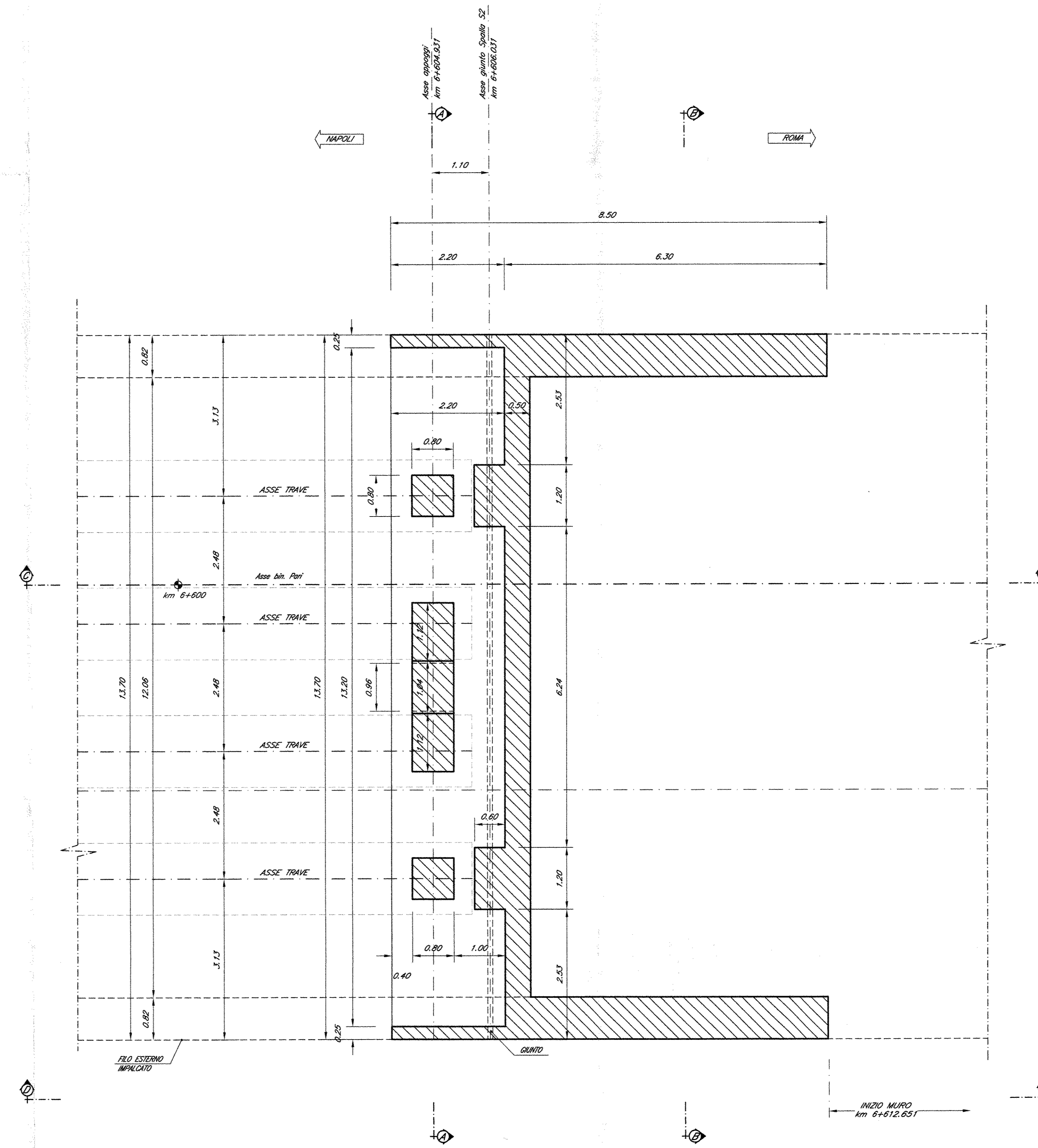

NOTE:
 1) Per la tabella materiali e note generali fare riferimento al documento "FOFO1009ITOC0000001 - Tabella Materiali e Note generali".
 2) Trattamento "a matrice" dei muri frontali e laterali della spalla S2 - lato Roma del viadotto.

COMMITTENTE:

DIREZIONE INVESTIMENTI
PROGRAMMA NODO DI NAPOLI

PROGETTAZIONE:

DIREZIONE TECNICA
U.O. STRUTTURE

PROGETTO DEFINITIVO

ITINERARIO NAPOLI-BARI
RADDOPPIO TRATTA CANCELLO-BENEVENTO
1° LOTTO FUNZIONALE CANCELLO-FRASSO TELESINO E VARIANTE ALLA LINEA ROMA-NAPOLI VIA CASSINO NEL COMUNE DI MADDALONI

PONTI E VIADOTTI
 VIADOTTO dal km 6+431,031 al km 6+606,031: Viadotto Cave III
 Carpentaria spalla S2 - Tav. 2 di 2

SCALA: 1:50

COMMESSA LOTTO FASE ENTE TIPO DOC. OPERA/DISCIPLINA PROGR. REV.
 IFOF 01 D 09 BB V11404 004 A

Revis.	Descrizione	Redatto	Data	Verificato	Data	Approvato	Data	Autorizzato	Data
A	Emissione Definitiva	A. Tosani	Lug 2015	T. Alberti	Lug 2015	F. Cerone	Lug 2015	A. Basso	Lug 2015