

PLANIMETRIA
scala 1:1000

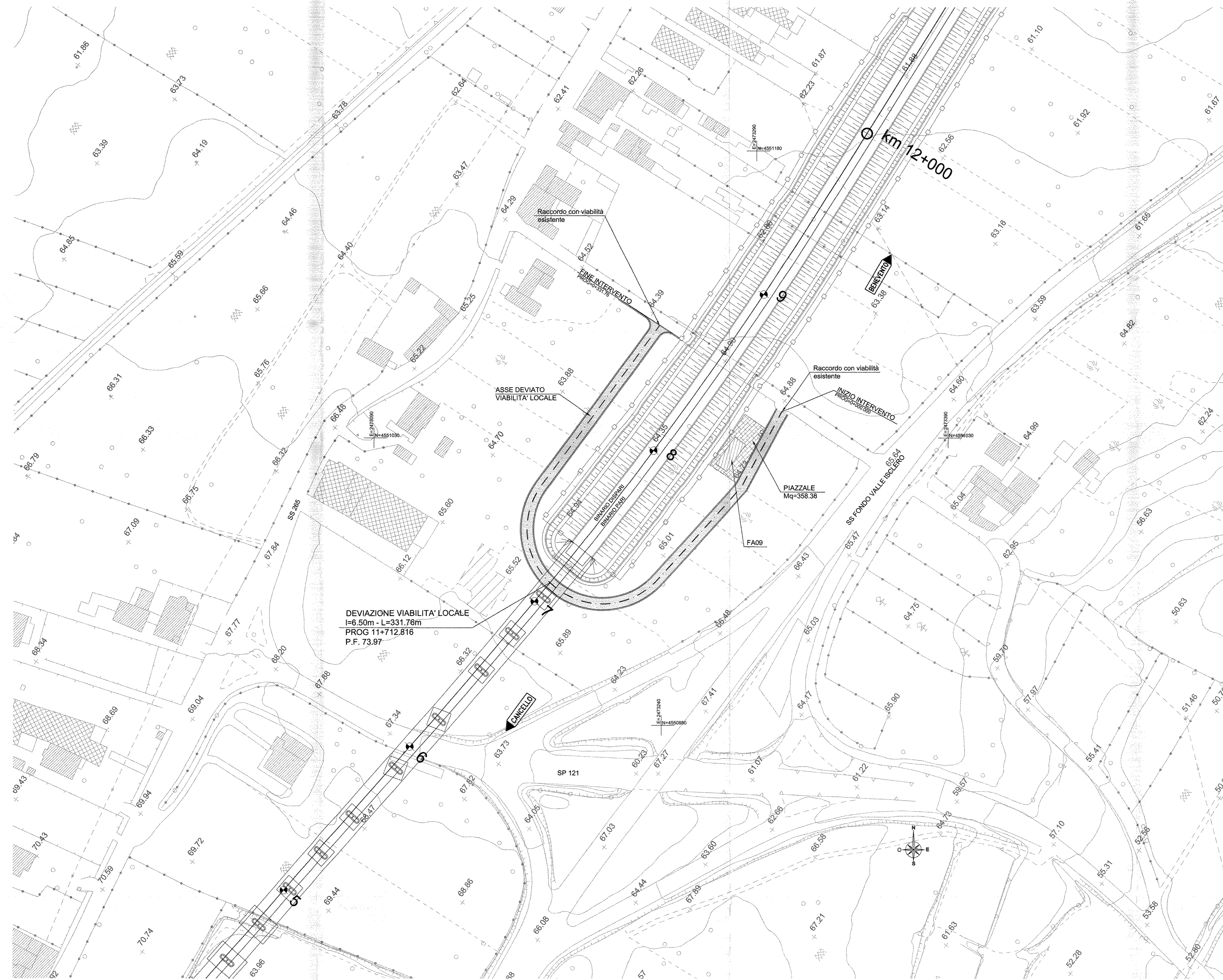

SEZIONE TIPO RILEVATO
scala 1:50

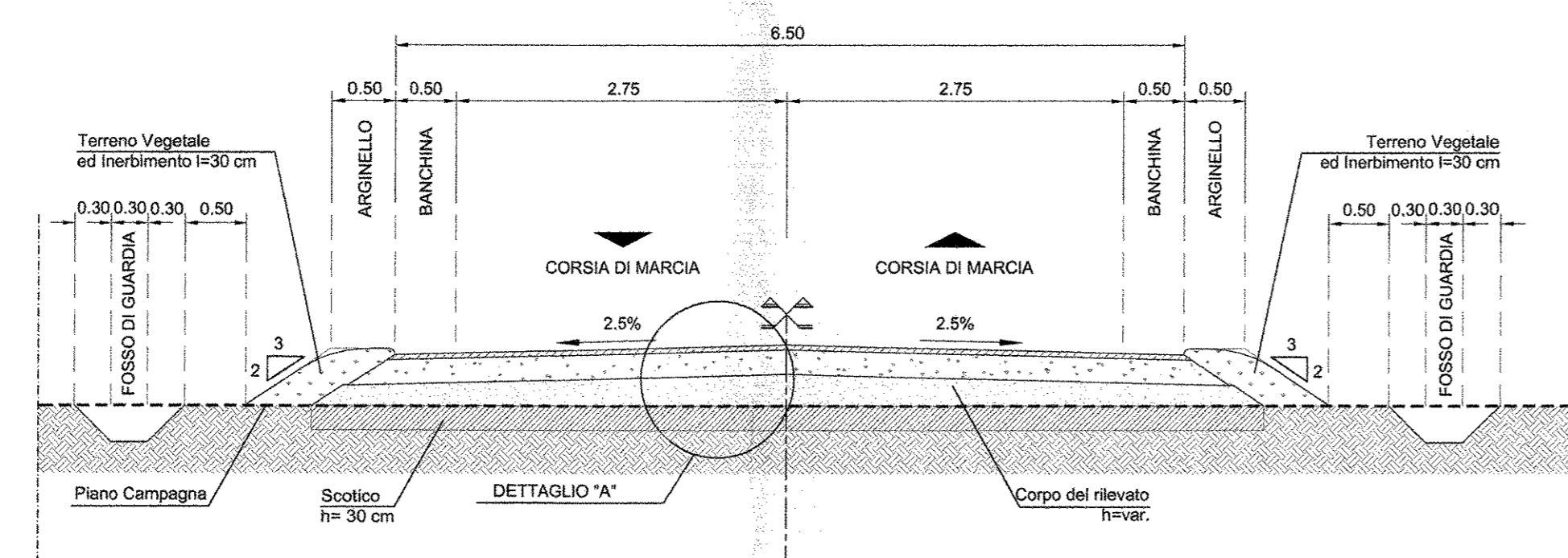

PARTICOLARE PAVIMENTAZIONE
DETTAGLIO "A"
scala 1:20

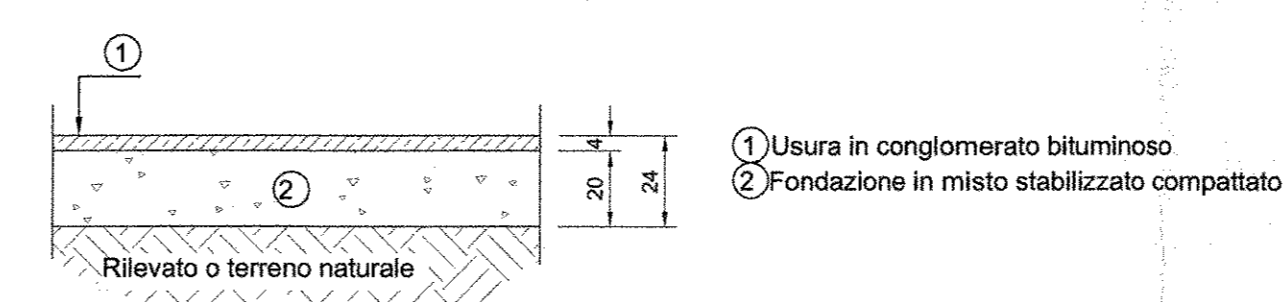

COMMITTENTE:
RFI
RETE FERROVIARIA ITALIANA
GRUPPO FERROVIE DELLO STATO ITALIANE
DIREZIONE INVESTIMENTI
PROGRAMMA NODO DI NAPOLI

PROGETTAZIONE:
ITALFERR
GRUPPO FERROVIE DELLO STATO ITALIANE

DIREZIONE TECNICA
U.O. PROGETTAZIONE LINEE NODI E ARMAMENTO
PROGETTO DEFINITIVO

ITINERARIO NAPOLI-BARI
RADDOPPIO TRATTA CANCELLO-BENEVENTO
1° LOTTO FUNZIONALE CANCELLO-FRASSO TELESINO E VARIANTE ALLA LINEA ROMA-NAPOLI VIA CASSINO NEL COMUNE DI MADDALONI

Titolo: Viabilità - Tratta Canello-Frasso Telesino - Viabilità locale km 11+712,816
Planimetria di progetto

SCALA:
1:1000

COMMESSA LOTTO FASE ENTE TIPO DOC. OPERA/DISCIPLINA PROG. REV.

IFOF 01 D 13 P7 IF1505 001 A

Revis.	Descrizione	Redatto	Data	Verificato	Data	Approvato	Data	Aut. Rilascio	Data
A	Emissione Esecutiva	A. Tosani	Lug. 2015	A. Tosani	Lug. 2015	F. Conone	Lug. 2015	V. Conone	Lug. 2015