

SEZIONE 1-1
SCALA 1:100

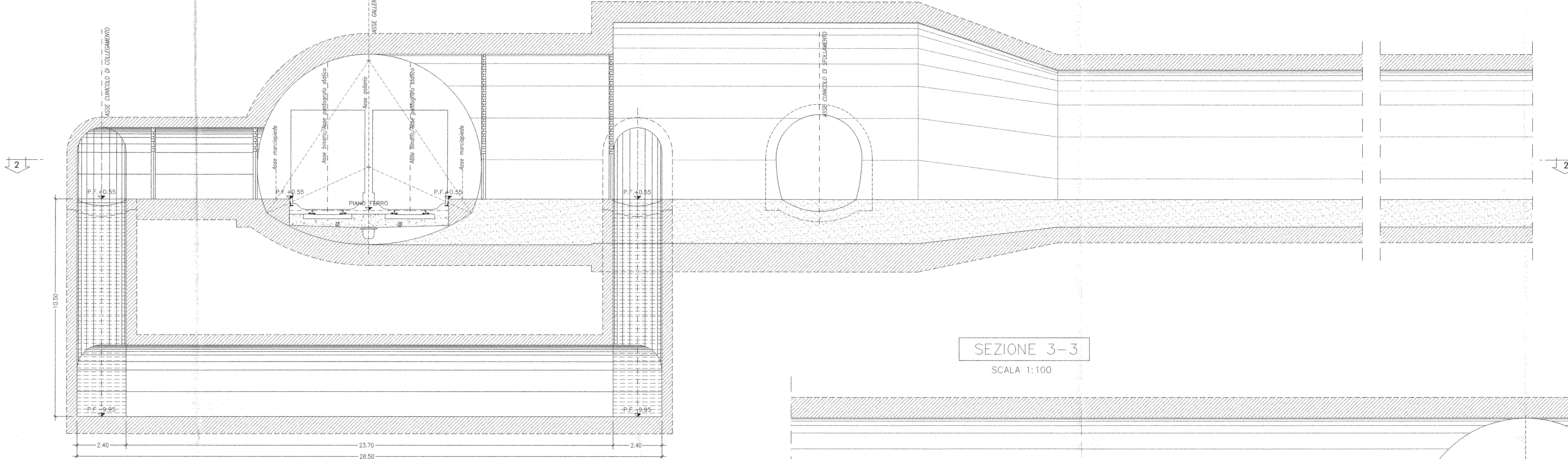

SEZIONE 3-3
SCALA 1:100

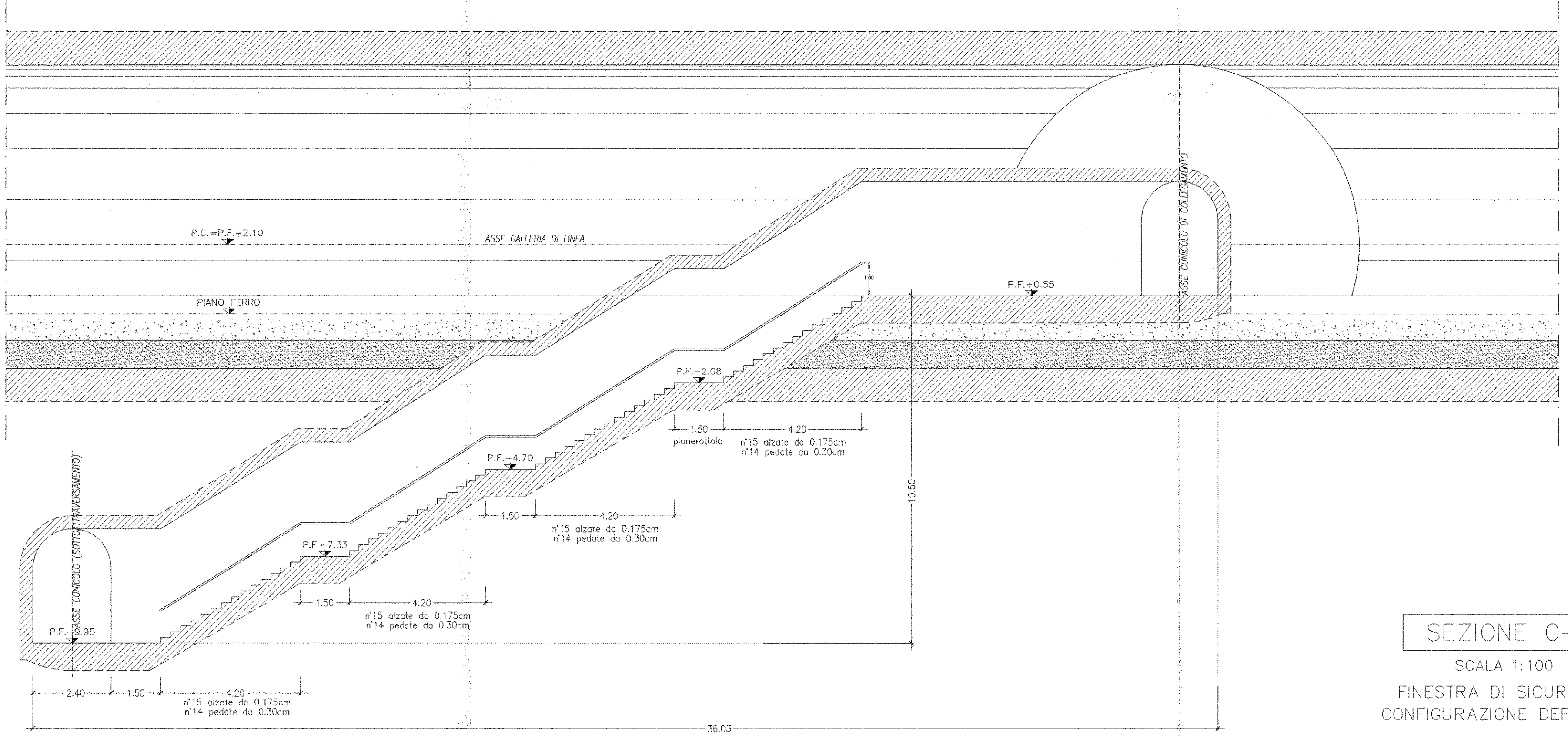

SEZIONE 2-2
SCALA 1:100

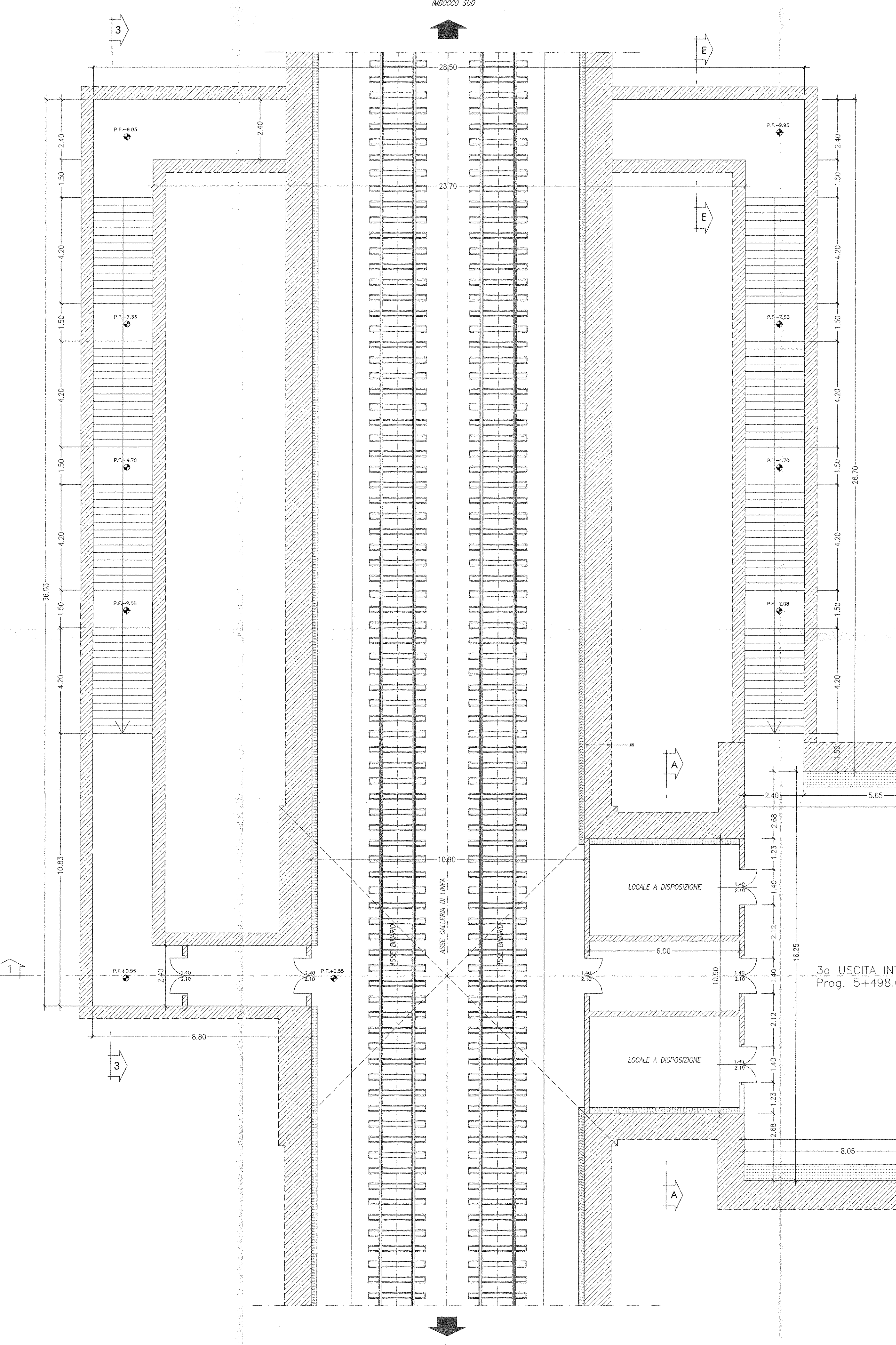

SEZIONE B-B
SCALA 1:100
CAMERONE DI MANOVRA

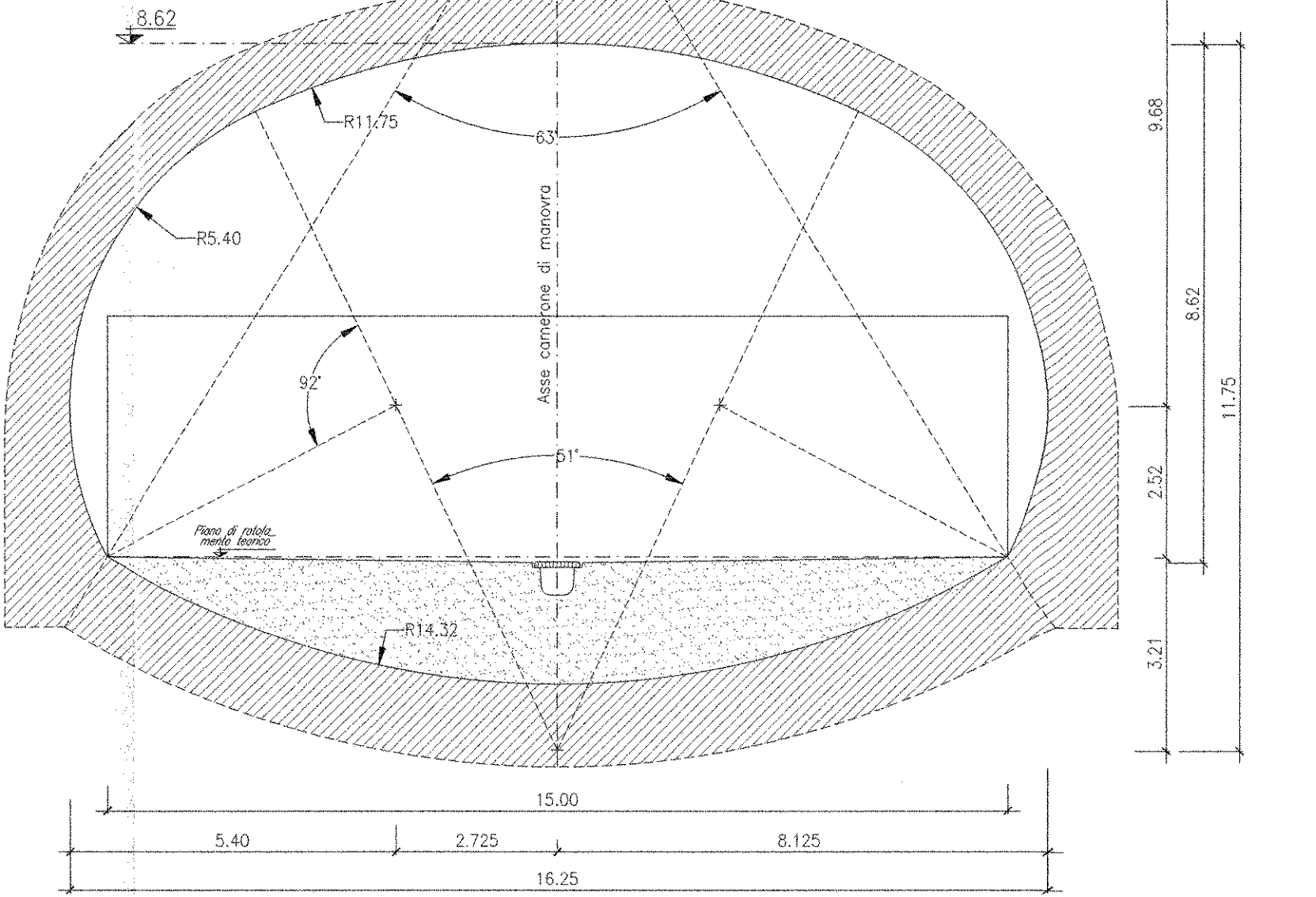

SEZIONE A-A
SCALA 1:100
GALLERIA DI COLLEGAMENTO
TRA CAMERONE DI MANOVRA E GALLERIA DI LINEA

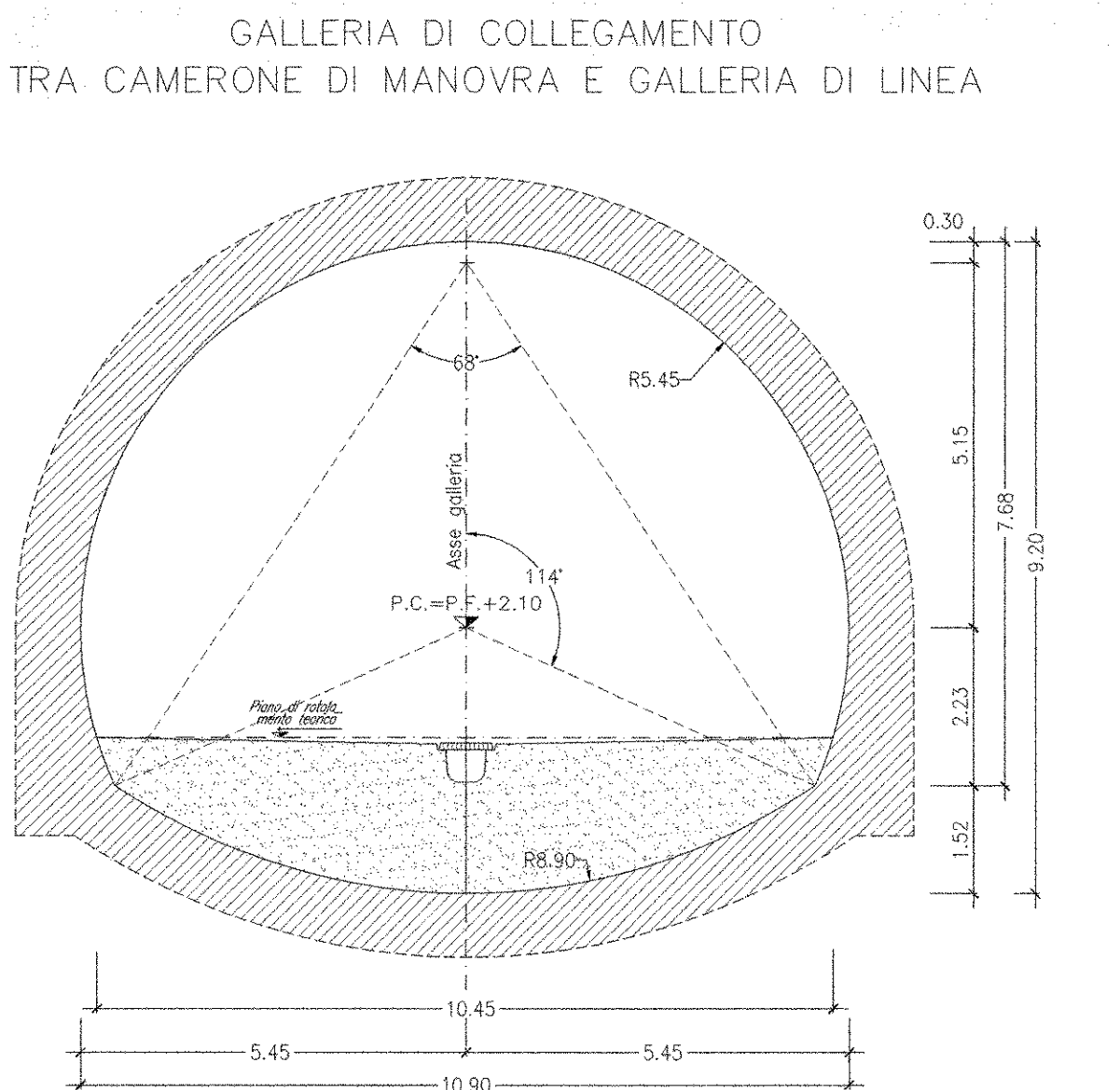

SEZIONE C-C
SCALA 1:100
FINESTRA DI SICUREZZA
CONFIGURAZIONE DEFINITIVA

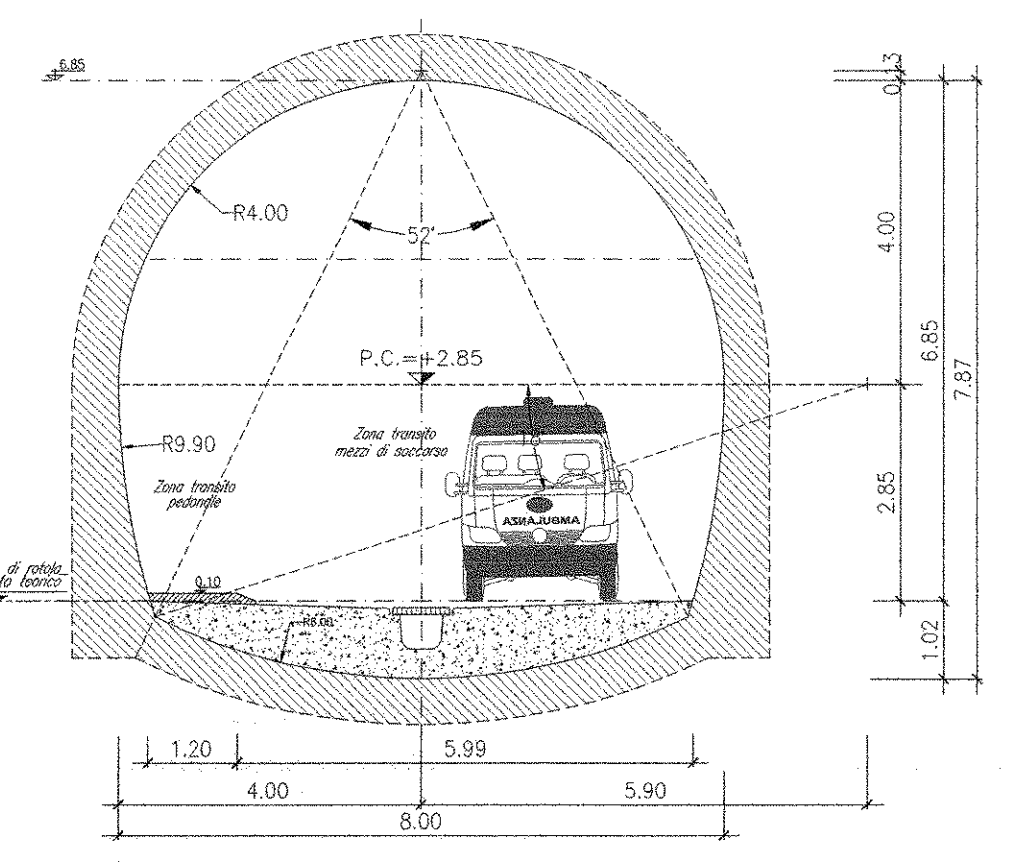

SEZIONE F-F
SCALA 1:100
CUNICOLO DI SFOLLAMENTO

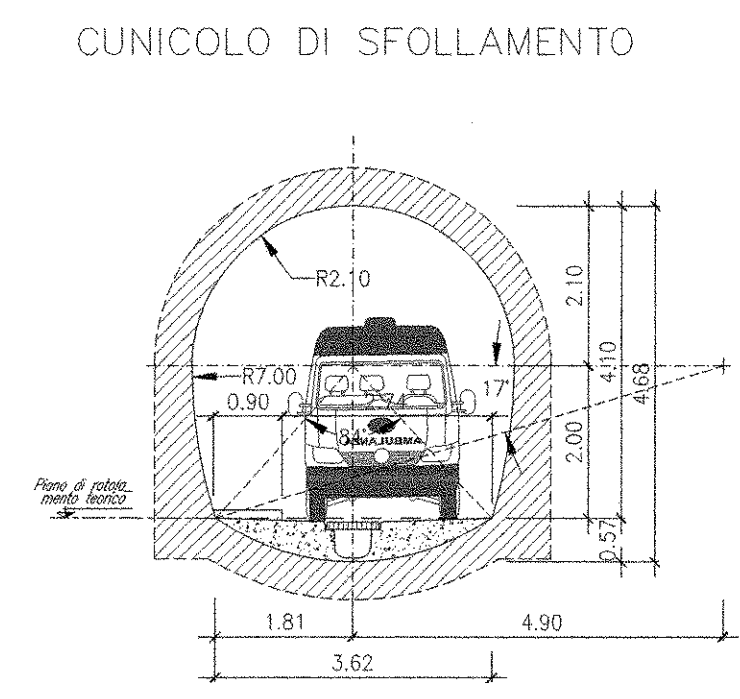

SEZIONE E-E
SCALA 1:100
CUNICOLO DI COLLEGAMENTO
ALLA FINESTRA

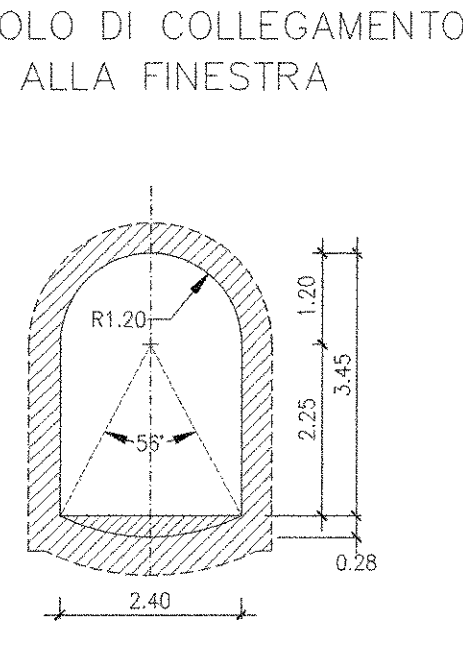

NOTE
- Le sezioni tipo di intradossò sono rappresentate con riferimento alle configurazioni del marciapiede in rettilineo.

LEGENDA
P.C. PIANO DEI CENTRI

COMMITTENTE:
RFI
RETE FERROVIARIA ITALIANA
GRUPPO FERROVIE DELLO STATO ITALIANE

PROGETTAZIONE:
ITALFERR
GRUPPO FERROVIE DELLO STATO ITALIANE

DIREZIONE TECNICA
UO GALLERIE

PROGETTO DEFINITIVO

ITINERARIO NAPOLI - BARI
RADDOPPIO TRATTA CANCELLO - BEVENUTO
I LOTTO FUNZIONALE CANCELLO - FRASSO TELESINO E VARIANTE
ALLA LINEA ROMA NAPOLI VIA CASSINO NEL COMUNE DI MADDALONI
GALLERIA MONTE AGLIO - USCITE DI EMERGENZA

Uscita di emergenza pk 5+498.00 - Inneso con la galleria di linea - Sezioni Tipo di intradossò

Revis.	Descrizione	Redatto	Data	Verificato	Data	Approvato	Data	Autorizzato	Data
A	Emissione definitiva	M. D'Angelo	Lug 2015	M. Ricci	Lug 2015	F. Carone	Lug 2015	A. Pignatelli	Lug 2015

File: #9810079AGH000003A.dwg