

SEZIONE 1-1
SCALA 1:100

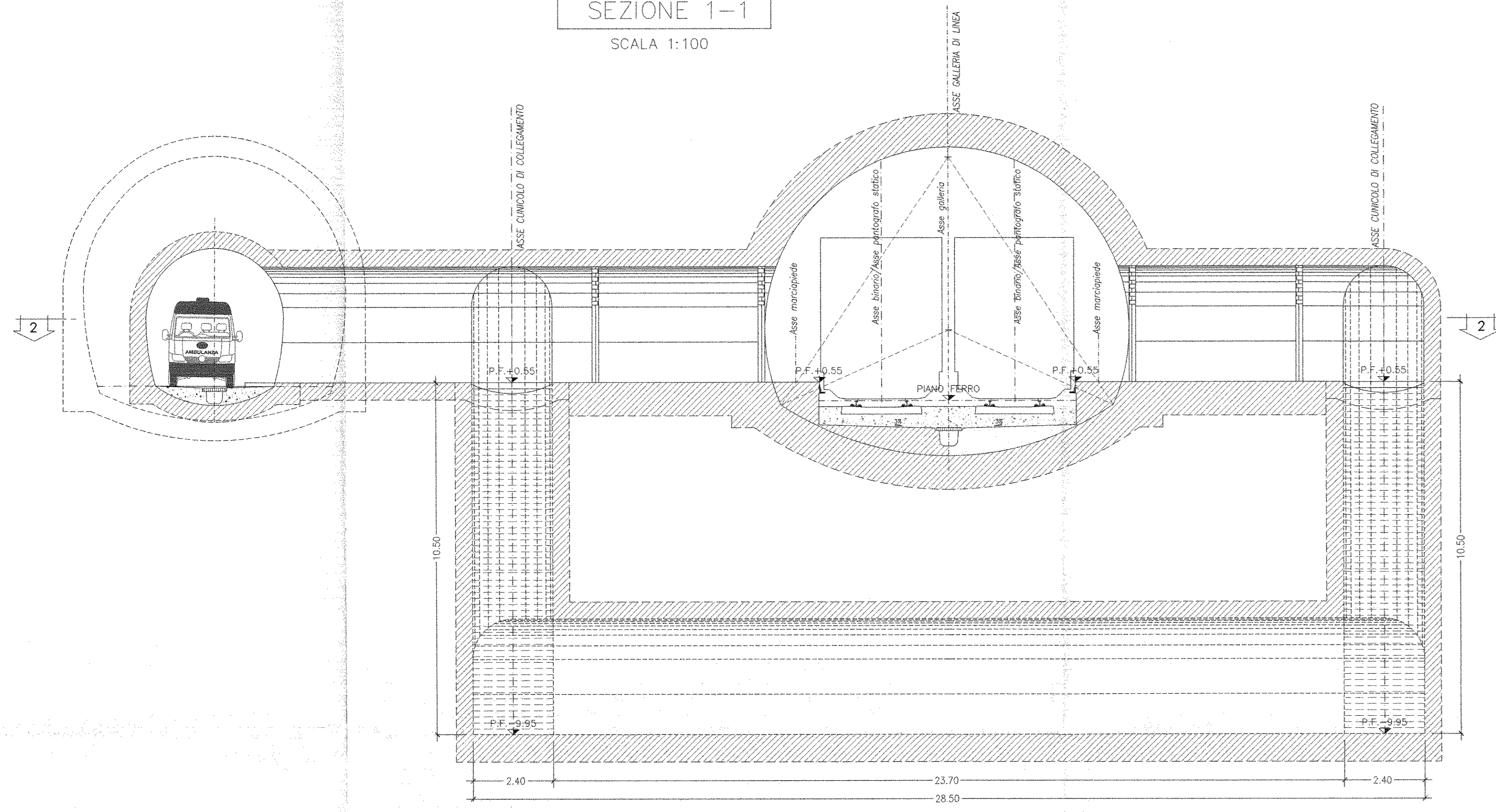

SEZIONE 3-3
SCALA 1:100

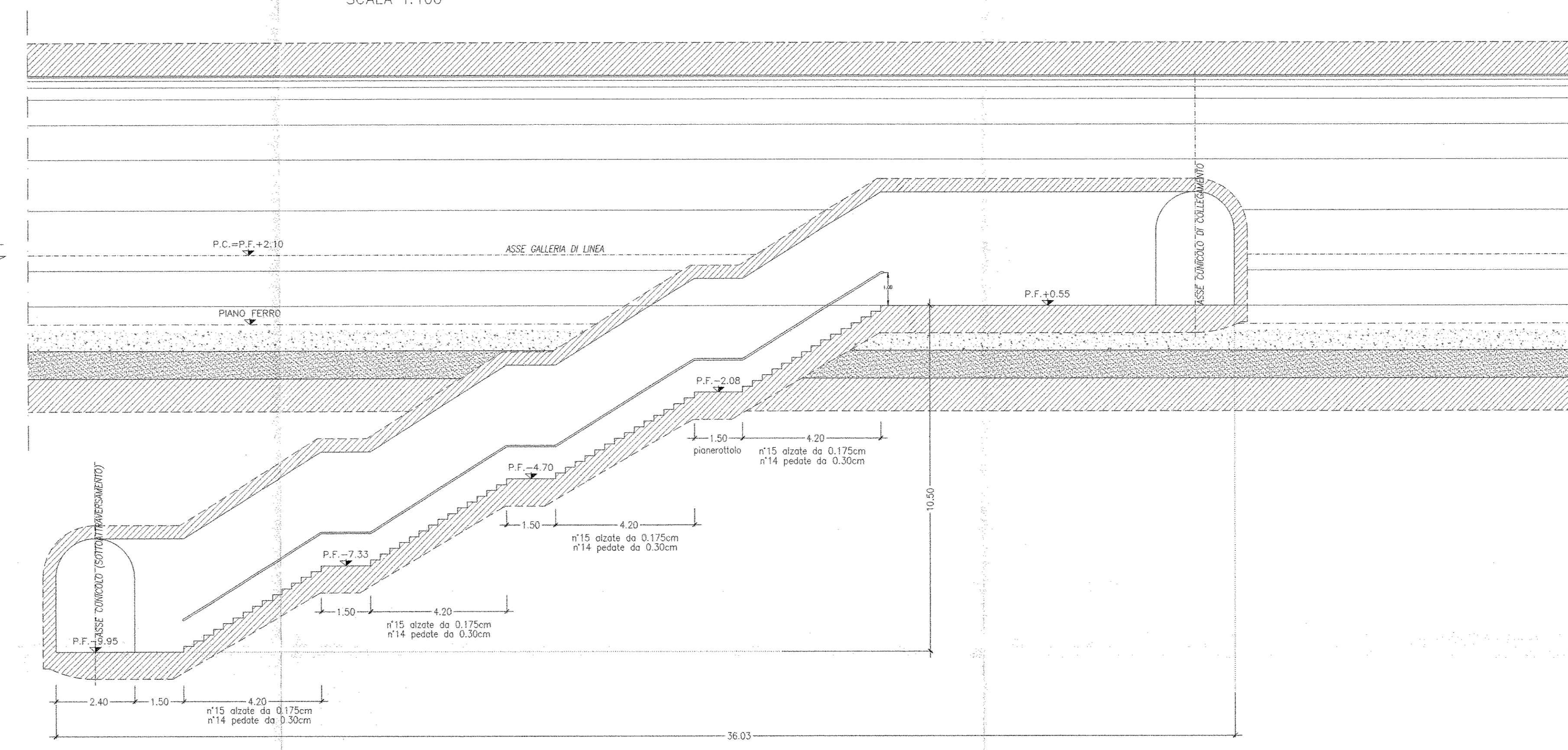

SEZIONE A-A
SCALA 1:100
CAMERA DI MANOVRA

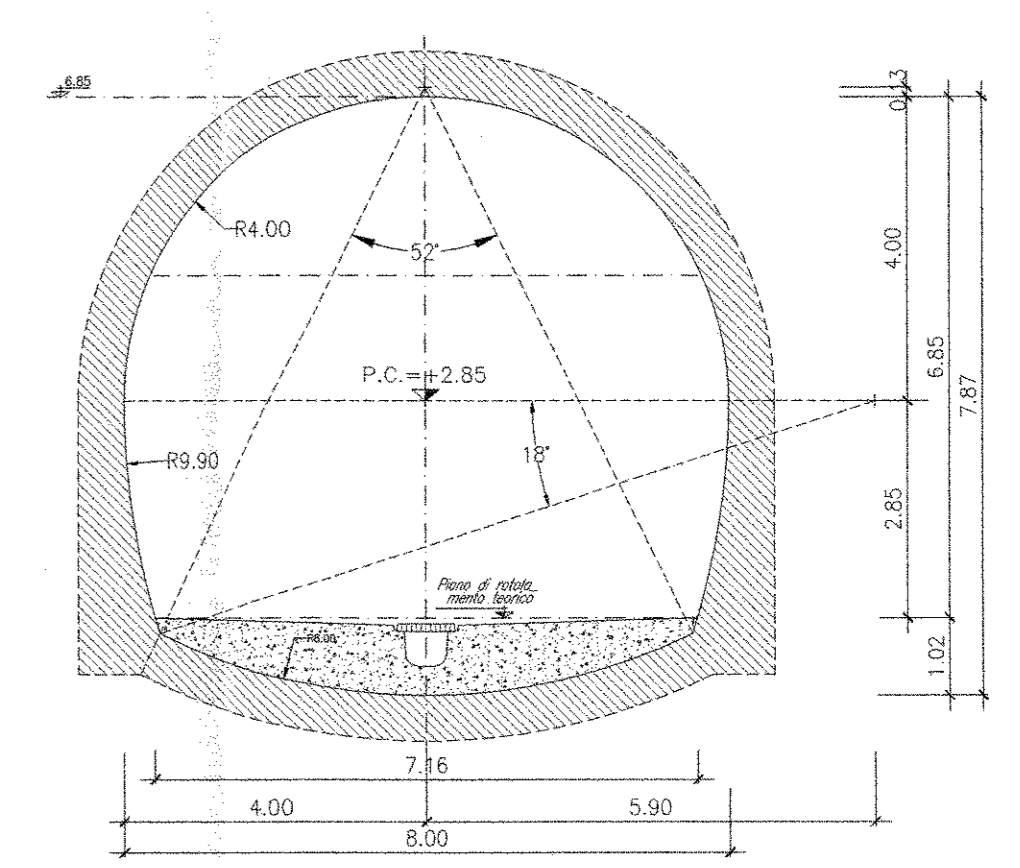

SEZIONE B-B
SCALA 1:100
CUNICOLO DI SFOLLAMENTO

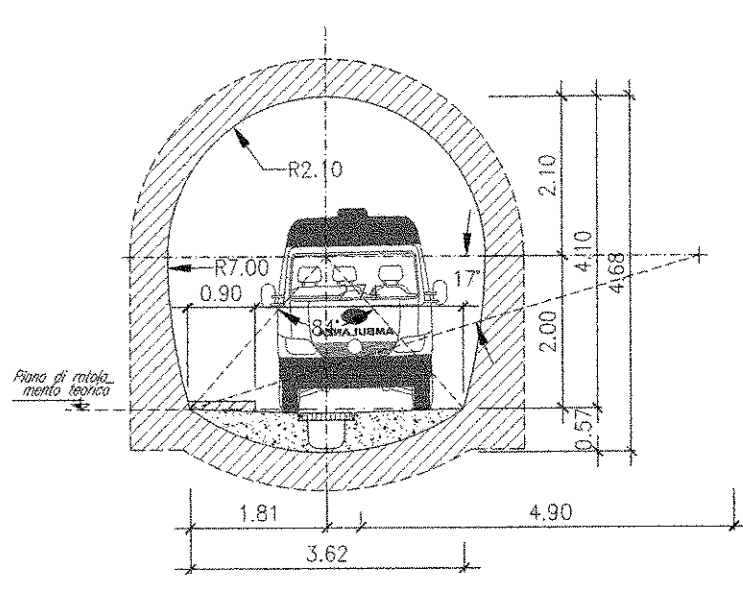

SEZIONE D-D
SCALA 1:100
ALLARGO PER INCROCIO MEZZI

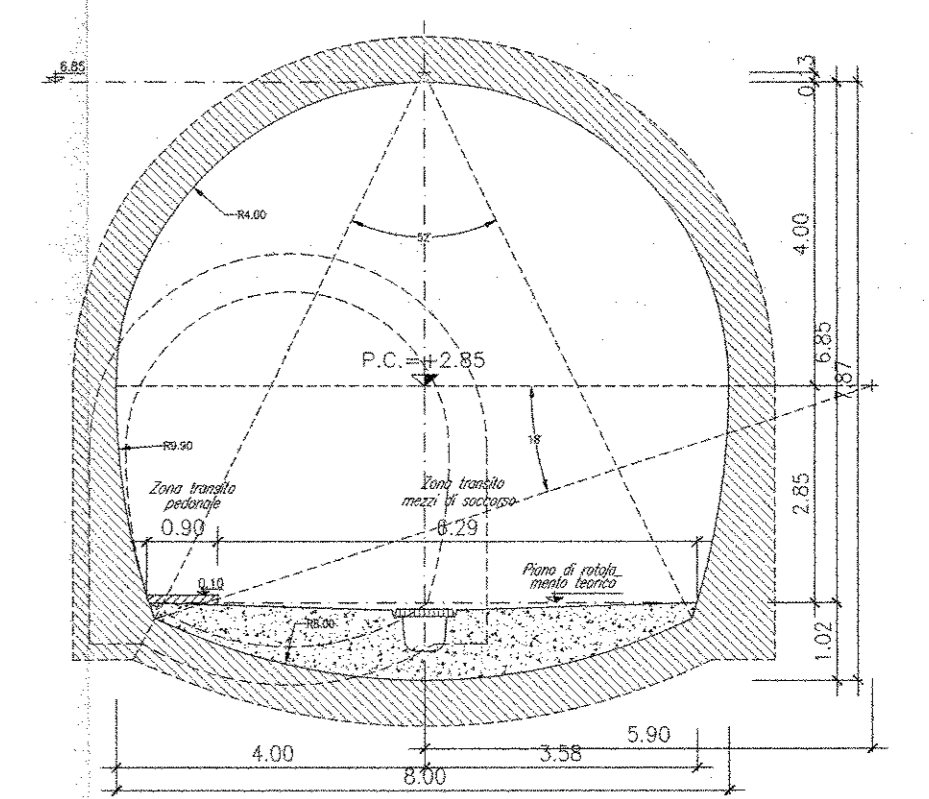

SEZIONE C-C
SCALA 1:100
CUNICOLO DI COLLEGAMENTO ALLA FINESTRA

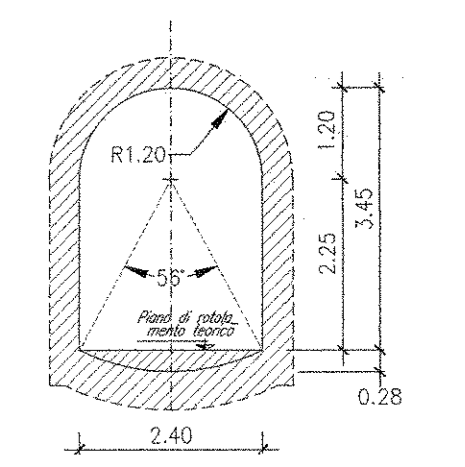

SEZIONE 2-2
SCALA 1:100

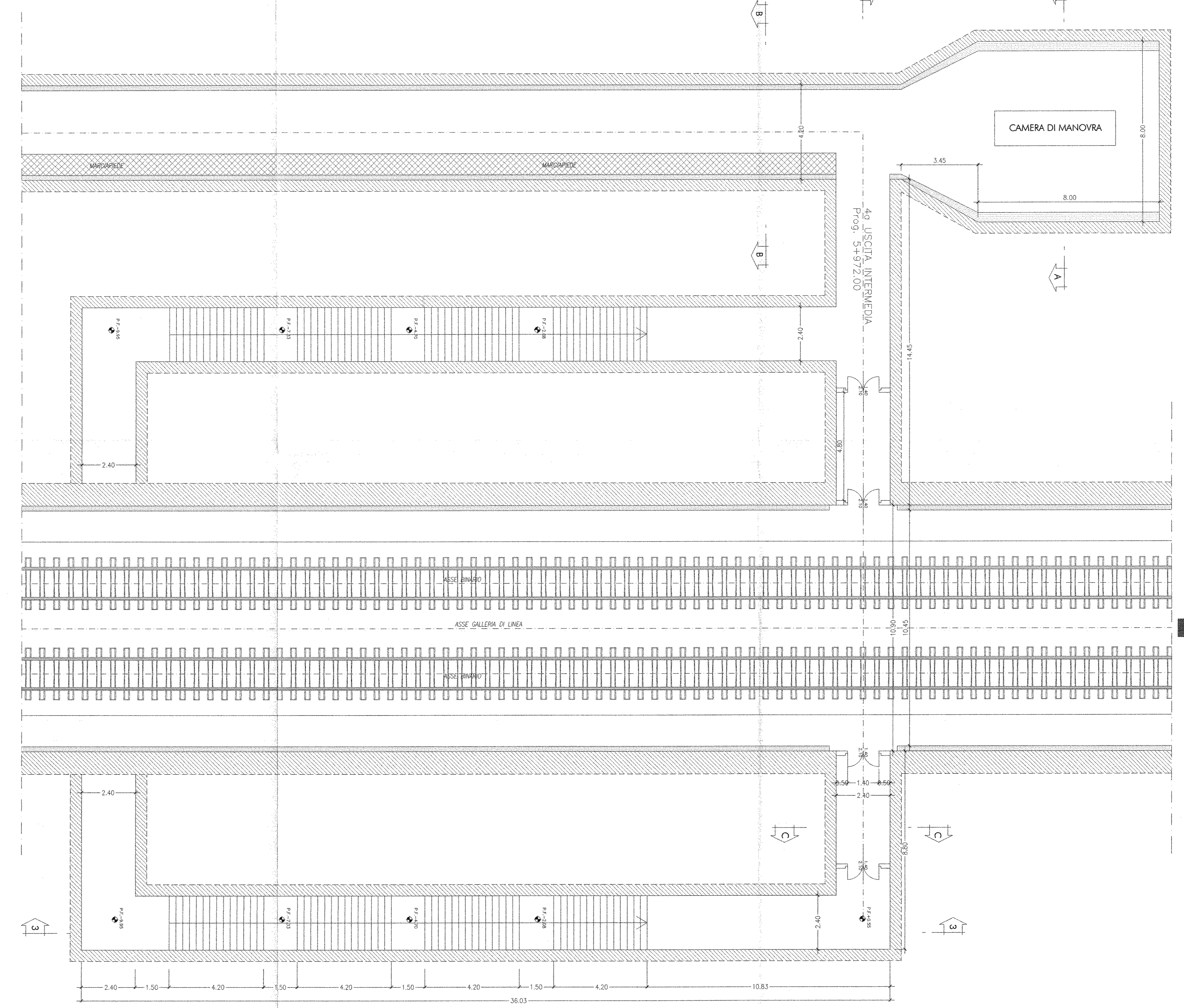

ALLARGO PER INCROCIO MEZZI (OGNI 250 m)

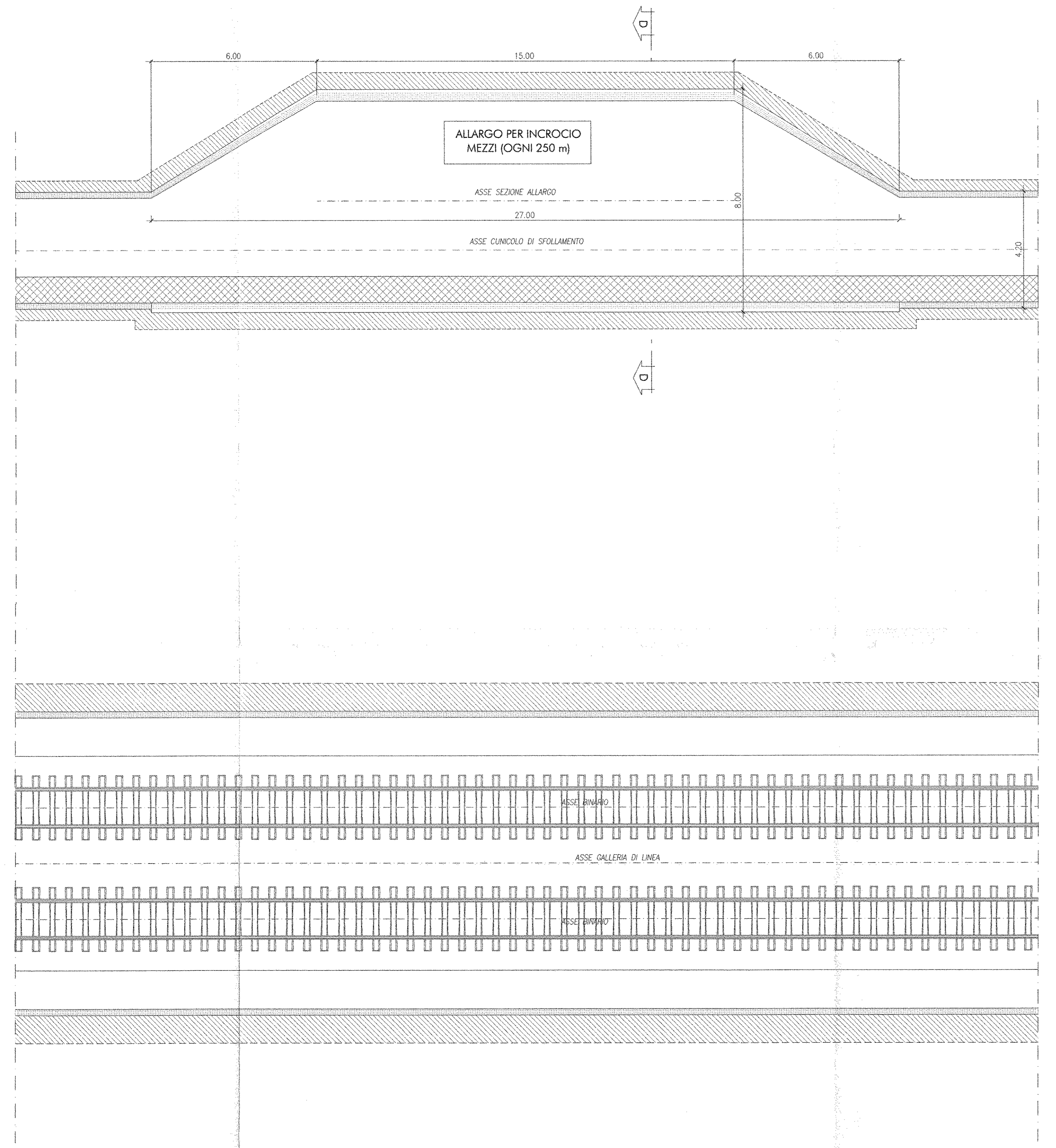

NOTE
Le sezioni tipo di intradosso sono rappresentate con riferimento alla configurazione del marciapiede in rettilineo.

LEGENDA
P.C. Piano dei centri

COMMITTENTE:
RFI
RETE FERROVIARIA ITALIANA
GRUPPO FERROVIE DELLO STATO ITALIANO

PROGETTAZIONE:
ITALFERR
GRUPPO FERROVIE DELLO STATO ITALIANO

DIREZIONE TECNICA
UO GALLERIE

PROGETTO DEFINITIVO

ITINERARIO NAPOLI - BARI
RADDOPPIO TRATTA CANCELLO - BENEVENTO
I LOTTO FUNZIONALE CANCELLO - FRASSO TELESINO E VARIANTE
ALLA LINEA ROMA NAPOLI VIA CASSINO NEL COMUNE DI MADDALONI
GALLERIA MONTE AGLIO - USCITE DI EMERGENZA

Uscita di emergenza pk 5+972.00 - Innesso con la galleria di linea - Sezioni Tipo di intradosso
SCALA: 1:100

COMMESSA LOTTO FASE ENTE TIPO DOC. OPERA/DISCIPLINA PROG. REV.

1	F	0	1	D	07	PA	GN0000	004	A
Revis.	Descrizione	Redatto	Data	Verificato	Data	Approvato	Data	Autorizzato	Data
A	Emissione definitiva	M.D'Angelo	Lug 2015	M. Ricci	Lug 2015	F. Cassone	Lug 2015	A. Pignone	Lug 2015