

ARMATURA RITEGNI (N.2)

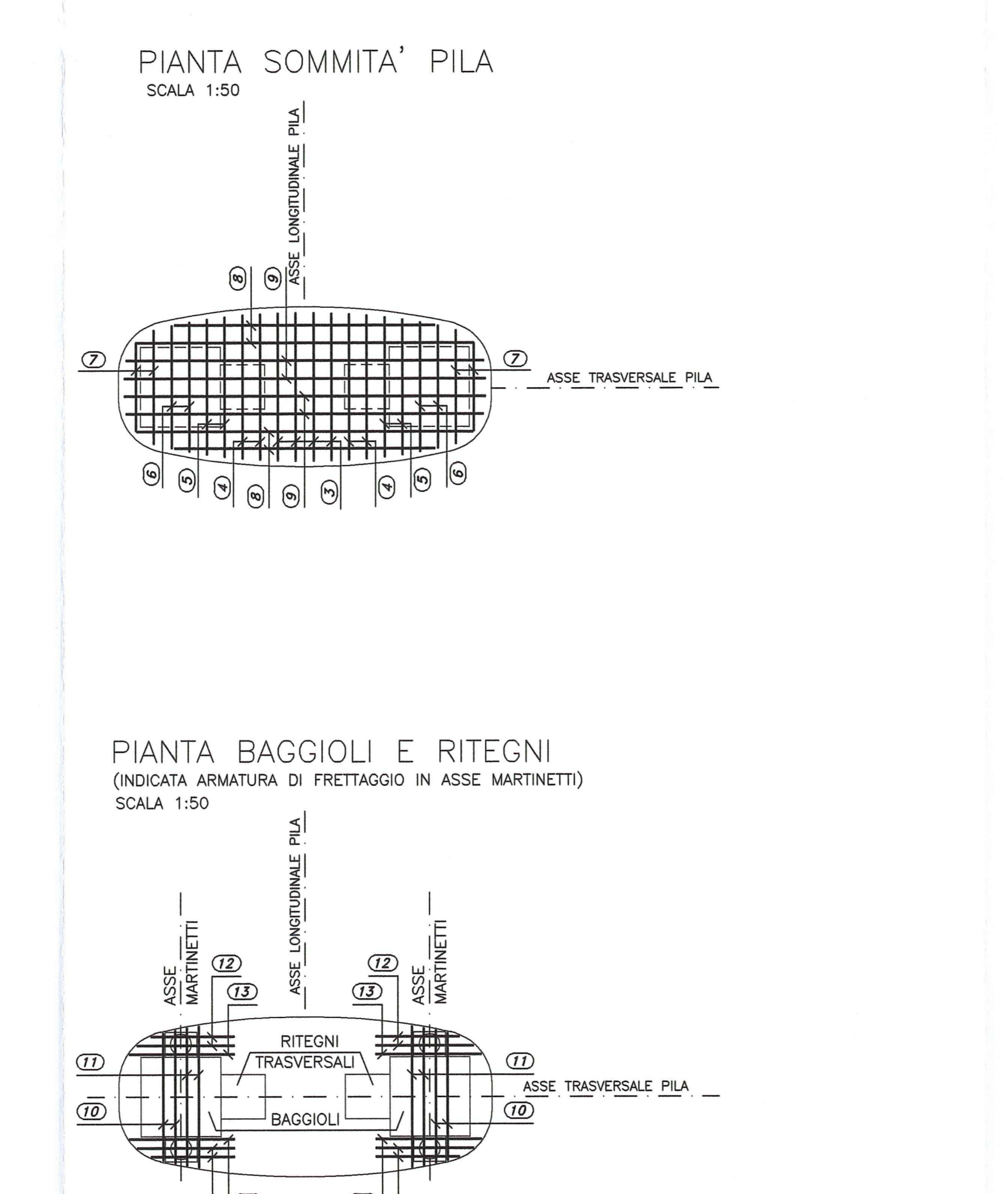

ARMATURA BAGGIOLI (N.2)

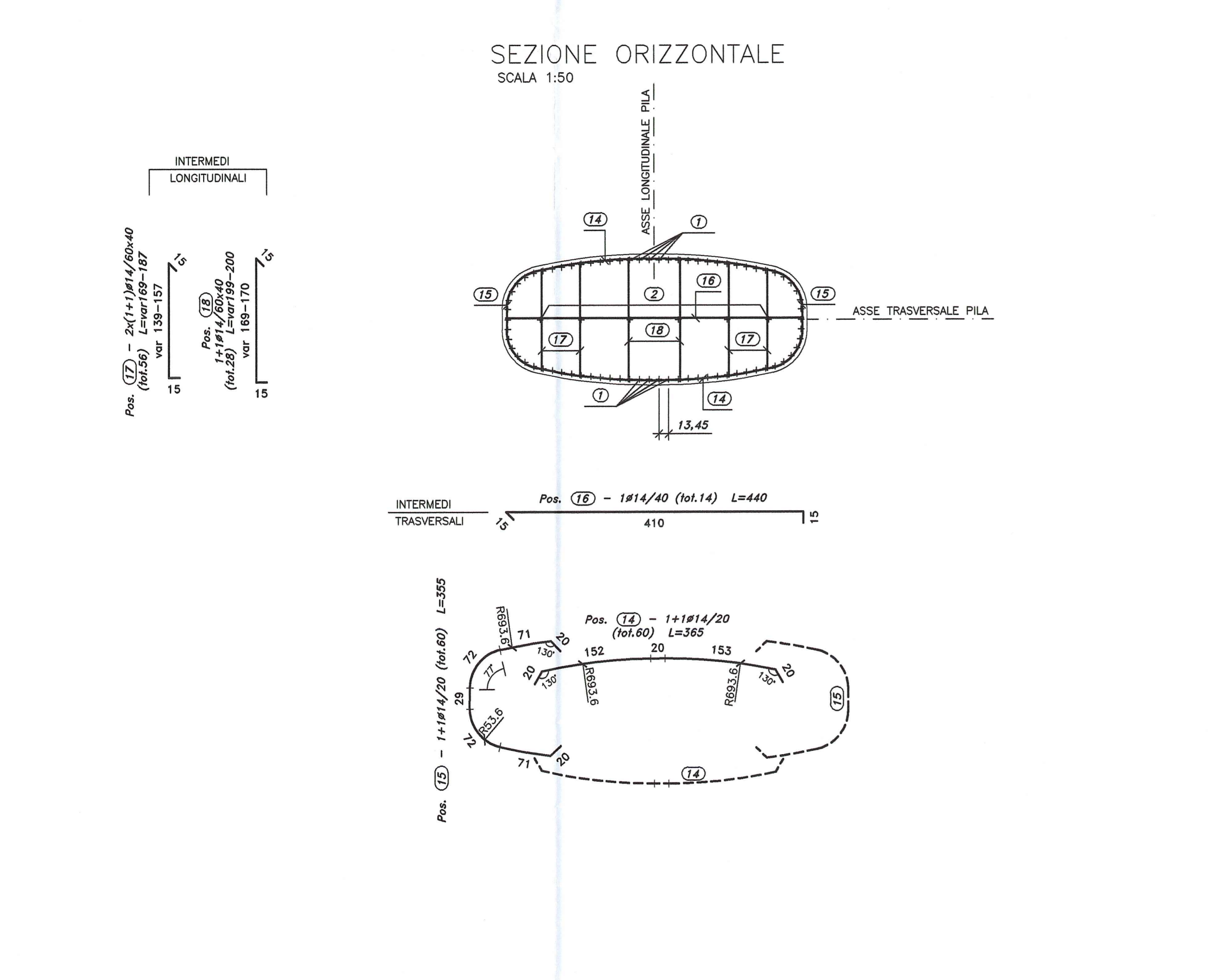
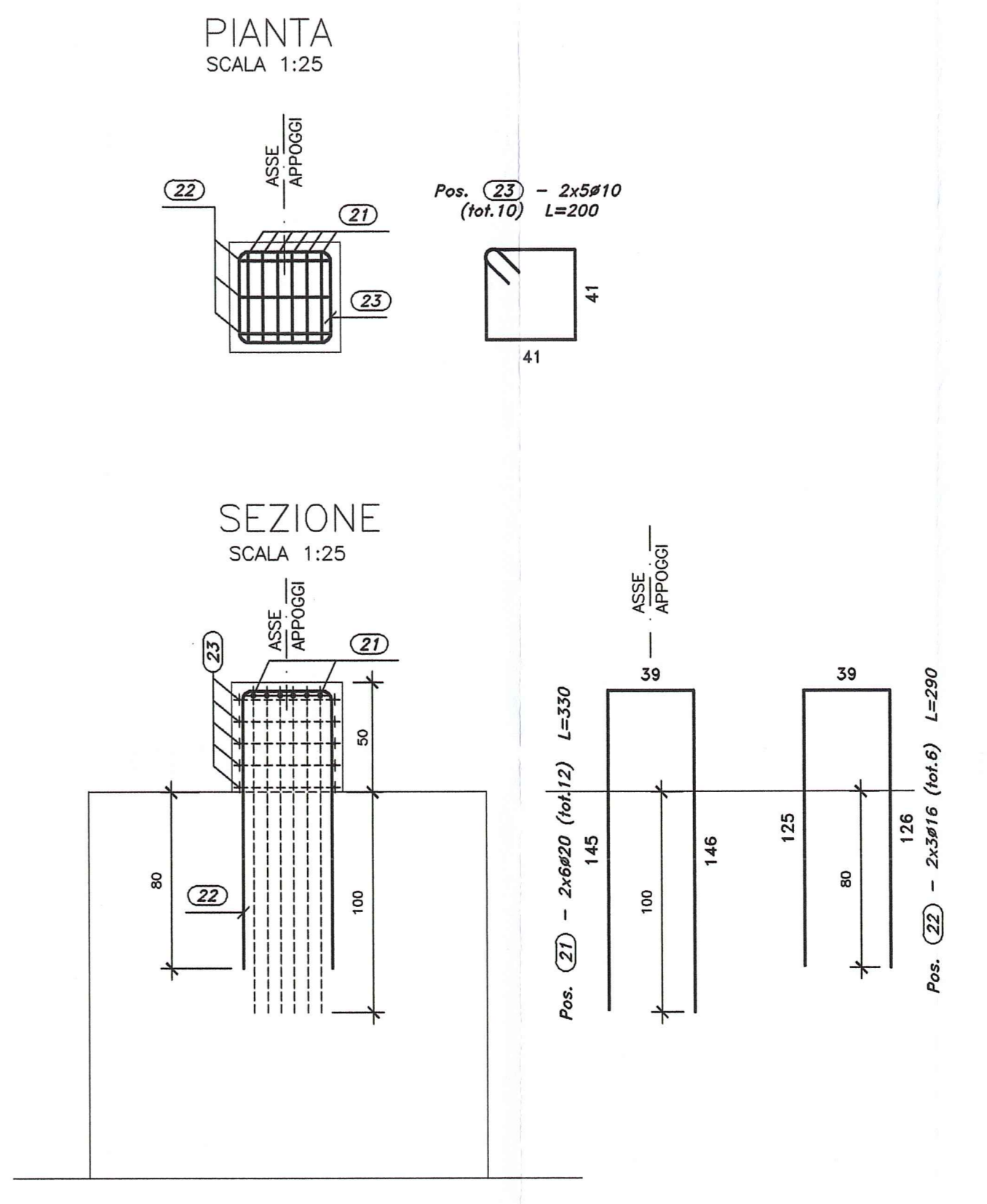
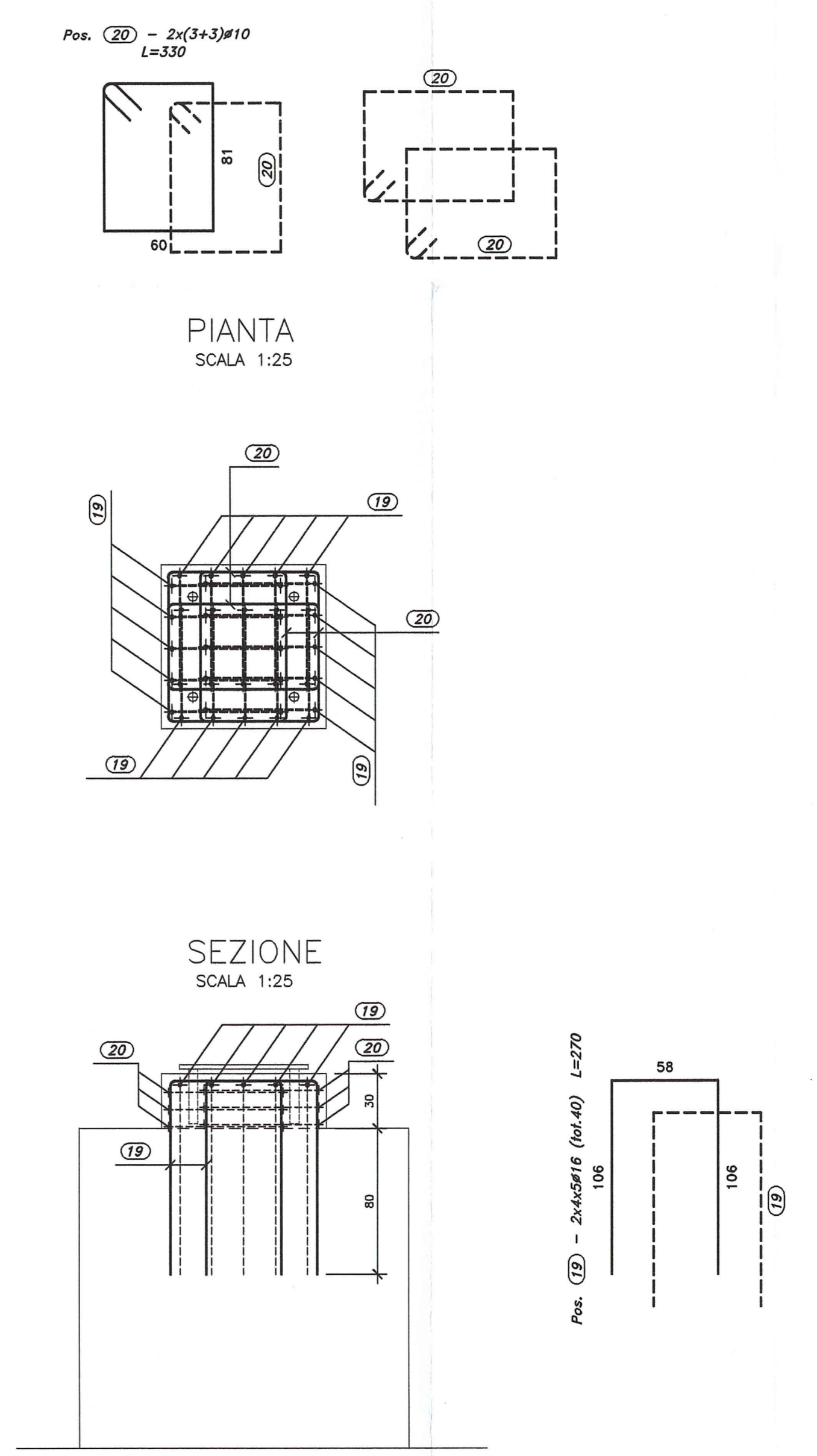

Autocommerciale della CISA S.p.A.
Via Cambaro 26/A - Frazione Ponte Taro - 43015 NOCETO (PR)

PIZZAROTTI
FONDATA NEL 1918

PROGETTO ESECUTIVO

AUTOCOMERCIALE DELLA CISA S.p.A.
Il Direttore Tecnico: *[Signature]* Il Responsabile del Procedimento: *[Signature]* Il Progettista: *[Signature]*

IMPRESA PIZZAROTTI & C. S.p.A. PIZZAROTTI & C. S.p.A.
Il Direttore Tecnico: *[Signature]* *[Signature]* *[Signature]*
Dott. Ing. Luca Bondanelli

PROGETTAZIONE DI: **PIZZAROTTI** FONDATA NEL 1918
A.T.I.: **idrosse** **ROCKSOIL** **VIA**
ING. GIOVANNI PIZZAROTTI
ORDINE DEGLI INGEGNERI DELLA PROVINCIA DI ROMA n. 382
COORDINATORE PER LA SICUREZZA E L'ESISTENZA DI PROGETTAZIONE:
ING. GIOVANNI MARIA CEPPAROTTI
ORDINE DEGLI INGEGNERI DELLA PROVINCIA DI ROMA n. 382

CONSULENZA SPECIALISTICA E CURA DI:
NA **PIZZAROTTI** **PIZZAROTTI**
ING. PIETRO MAZZOLI *[Signature]* ING. PIETRO MAZZOLI *[Signature]*
ORDINE DEGLI INGEGNERI DELLA PROVINCIA DI ROMA n. 821

TITOLO ELABORATO: **Asse principale Cavalcavia Cavalcavia P1 svincolo A1 su A15 (strada di accesso Synthesis) Elevazioni - Pile - Armatura**

Data Emissione Progetto: 18/03/2014
Scala: vario

RAAA	1	E	V	AP	CA	D4	V	AR	OD1	A
------	---	---	---	----	----	----	---	----	-----	---

REVISIONI PROGETTO ESECUTIVO
DESCRIZIONE REVISIONE

18/03/2014

A. CANTARILLA
Elaboratore

EL. PIAZZA
Cantarilla

MARZOLI
Approvato