

SEZIONI TRAVI

CONCO TIPO	h trave (mm)	ba (mm)	spessore piatti piattabanda sup. (mm)	spessore piatti piattabanda inf. (mm)	ts1 (mm)	ts2 (mm)	tw (mm)	x1 (mm)
1	2600	700	25	30	900	40	16	10
2	2600	700	25	30	900	40	16	10
3	2600	700	35	—	900	40	—	22
4.1	2600	900	35	—	1200	40	—	26
4.2	2600	900	35	30	1200	40	20	26
5	2600	700	35	—	900	40	—	22
6	2600	700	25	—	900	40	—	16
7	2600	700	25	—	900	40	—	16
8	2600	700	35	—	900	40	—	22
9.1	2600	900	35	—	1200	40	—	26
9.2	2600	900	35	30	1200	40	20	26
10	2600	700	35	—	900	40	—	22
11	2600	700	25	—	900	40	—	16
12	2600	700	25	—	900	30	—	16

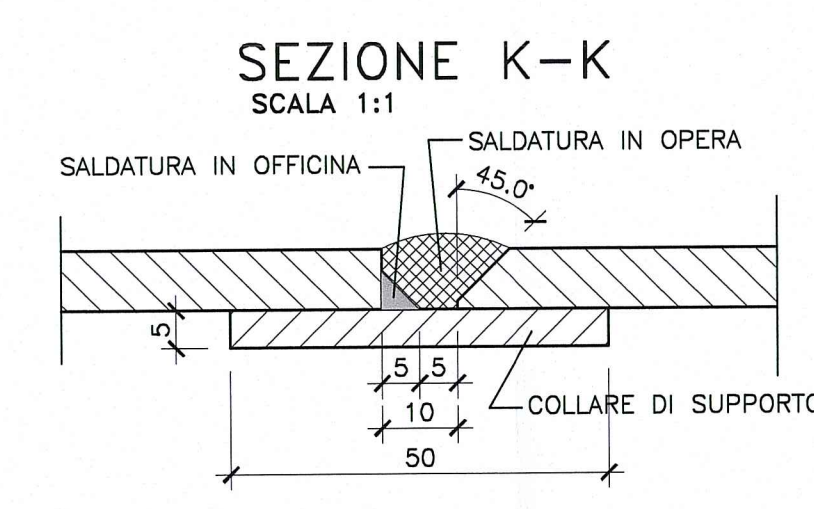

DETTAGLIO SALDATURE CONCI TRAVI - COMPLETA PENETRAZIONE - SCALA 1:2

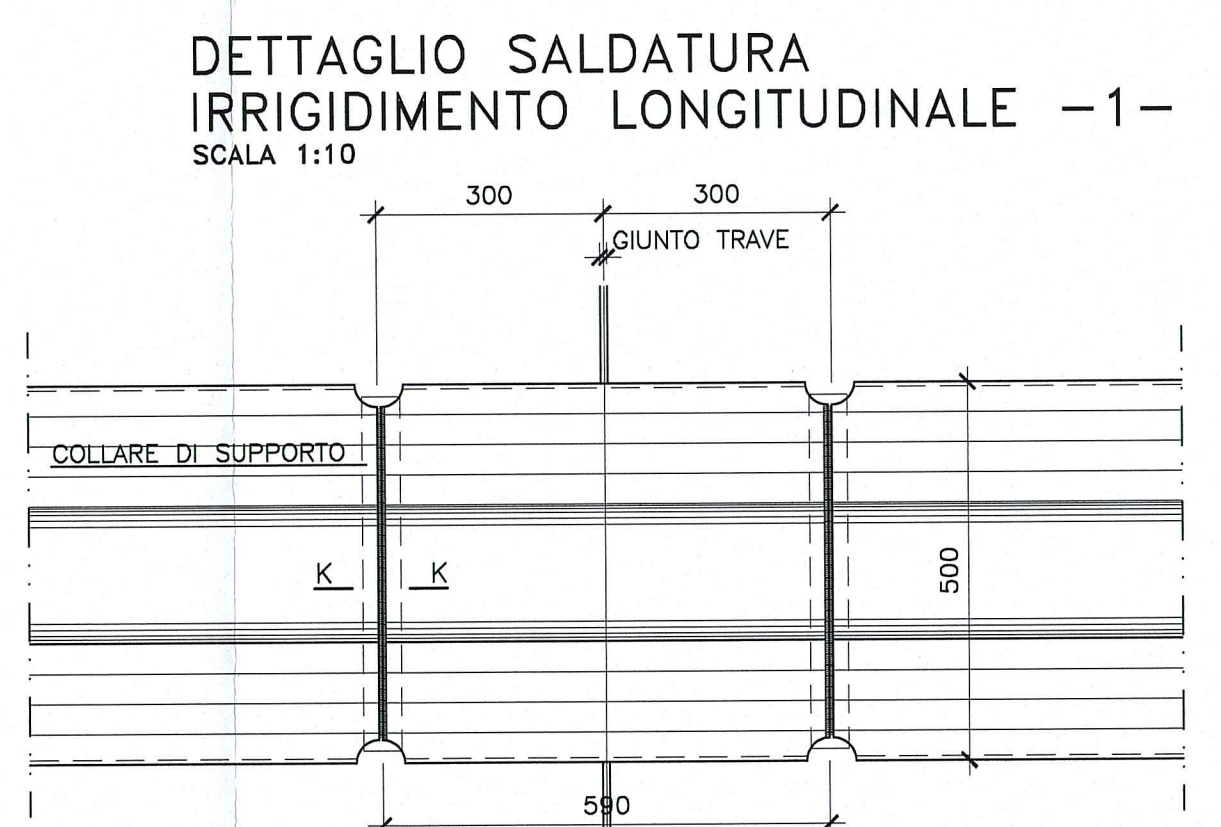
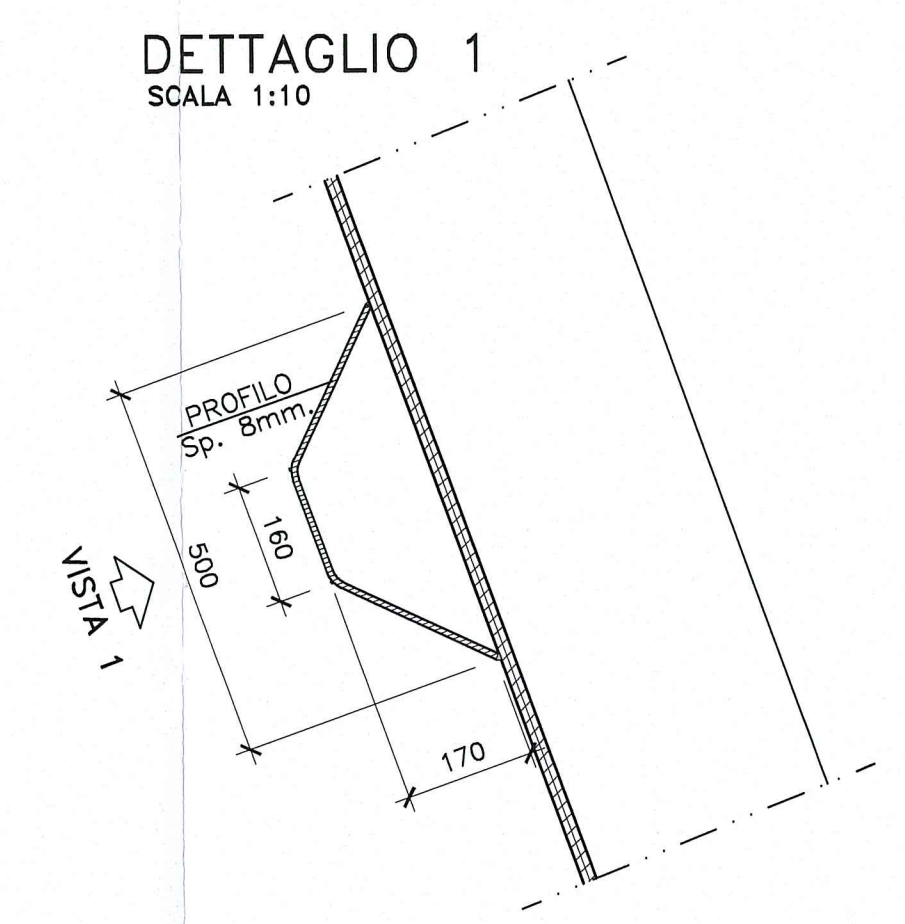
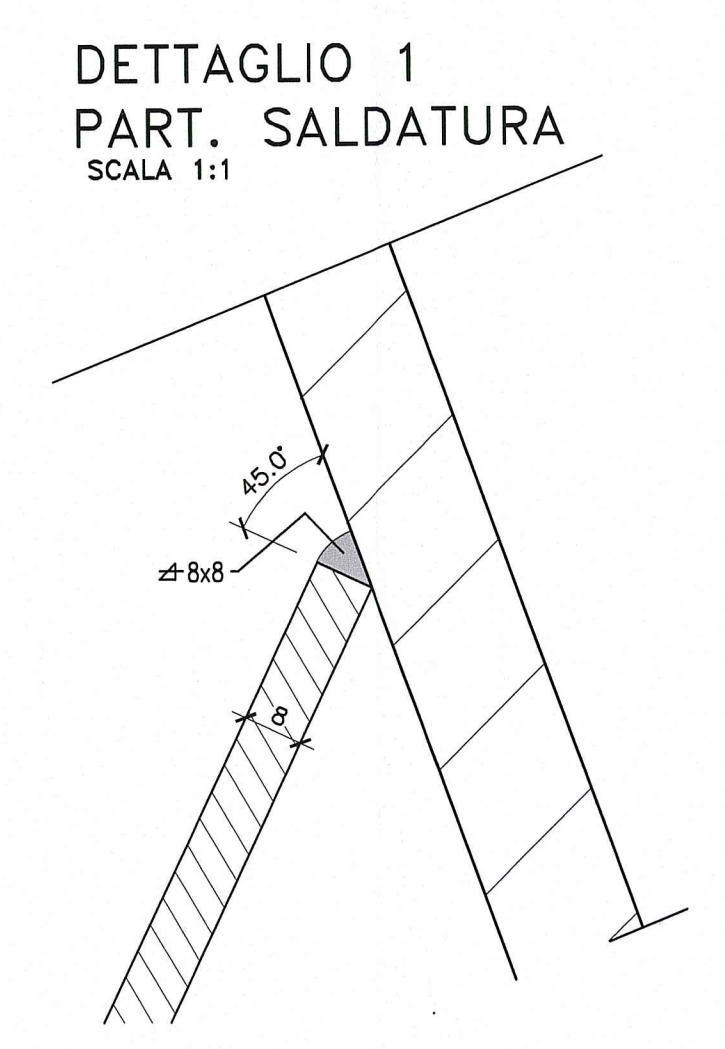
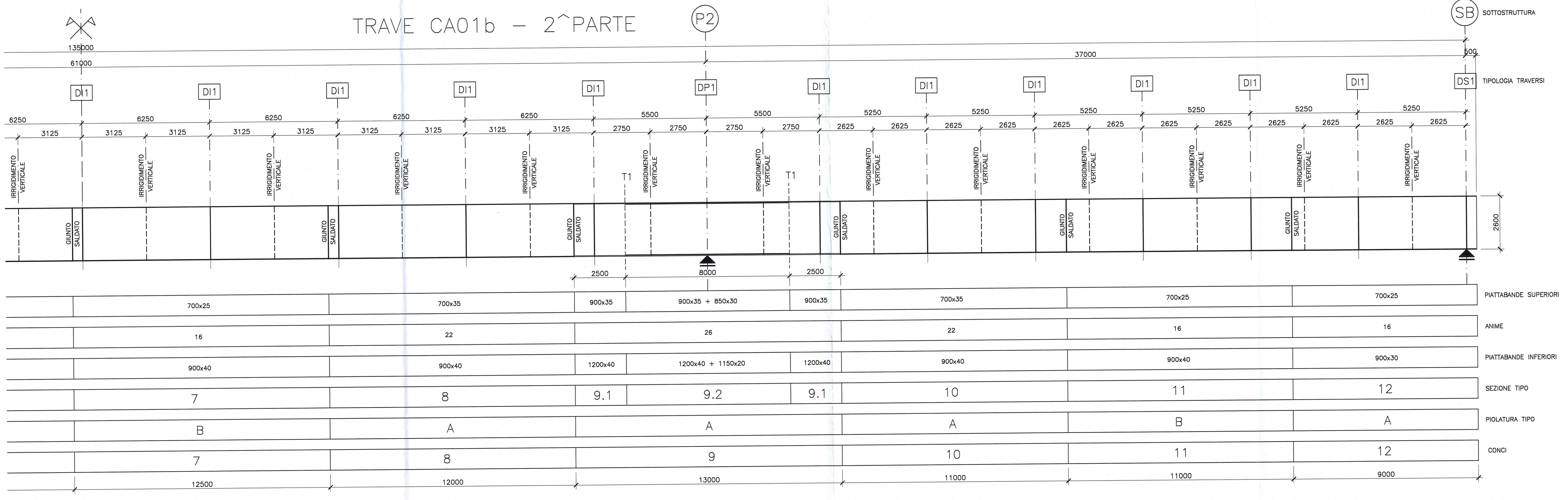
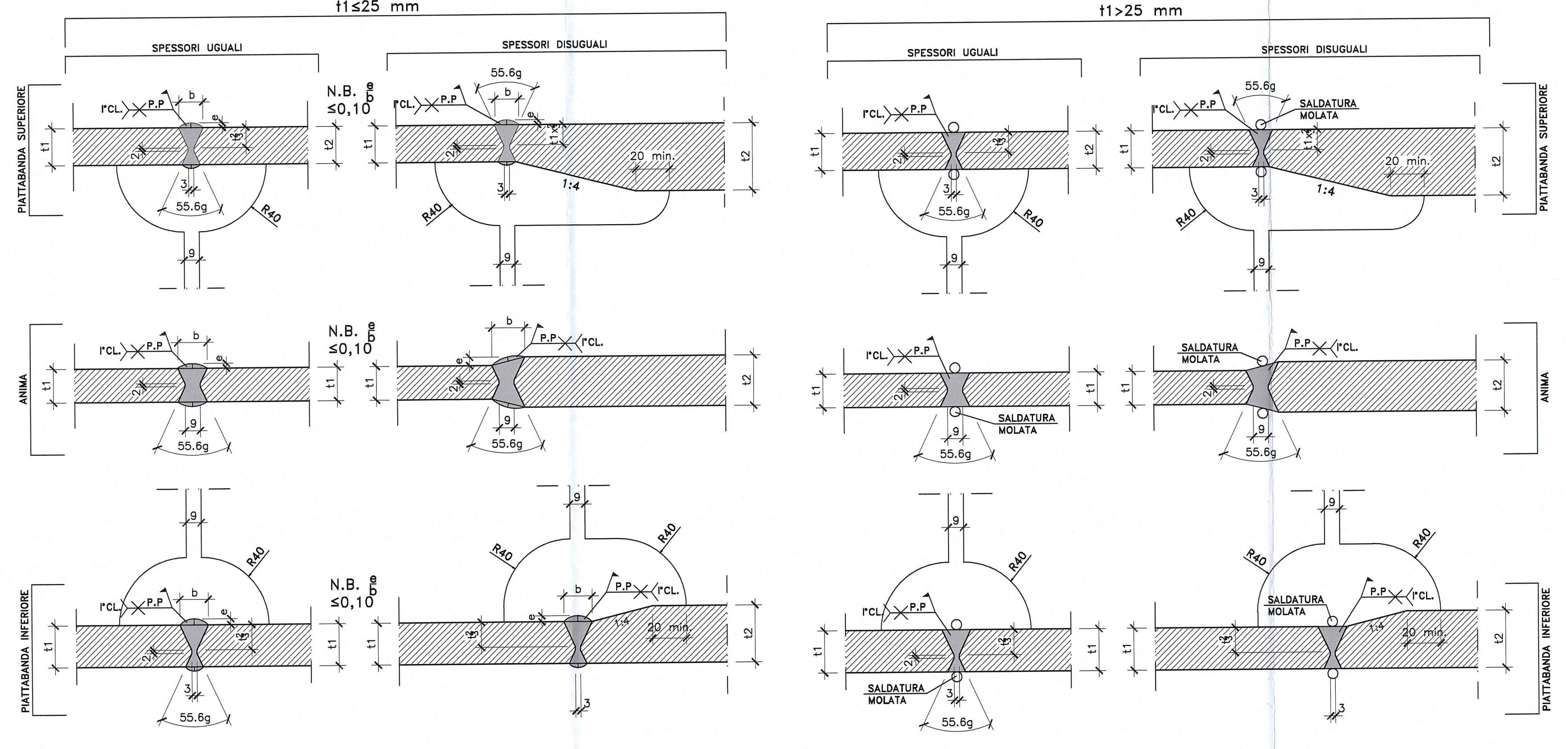

PIOLATURA TIPO TRAVI PRINCIPALI scala 1:20

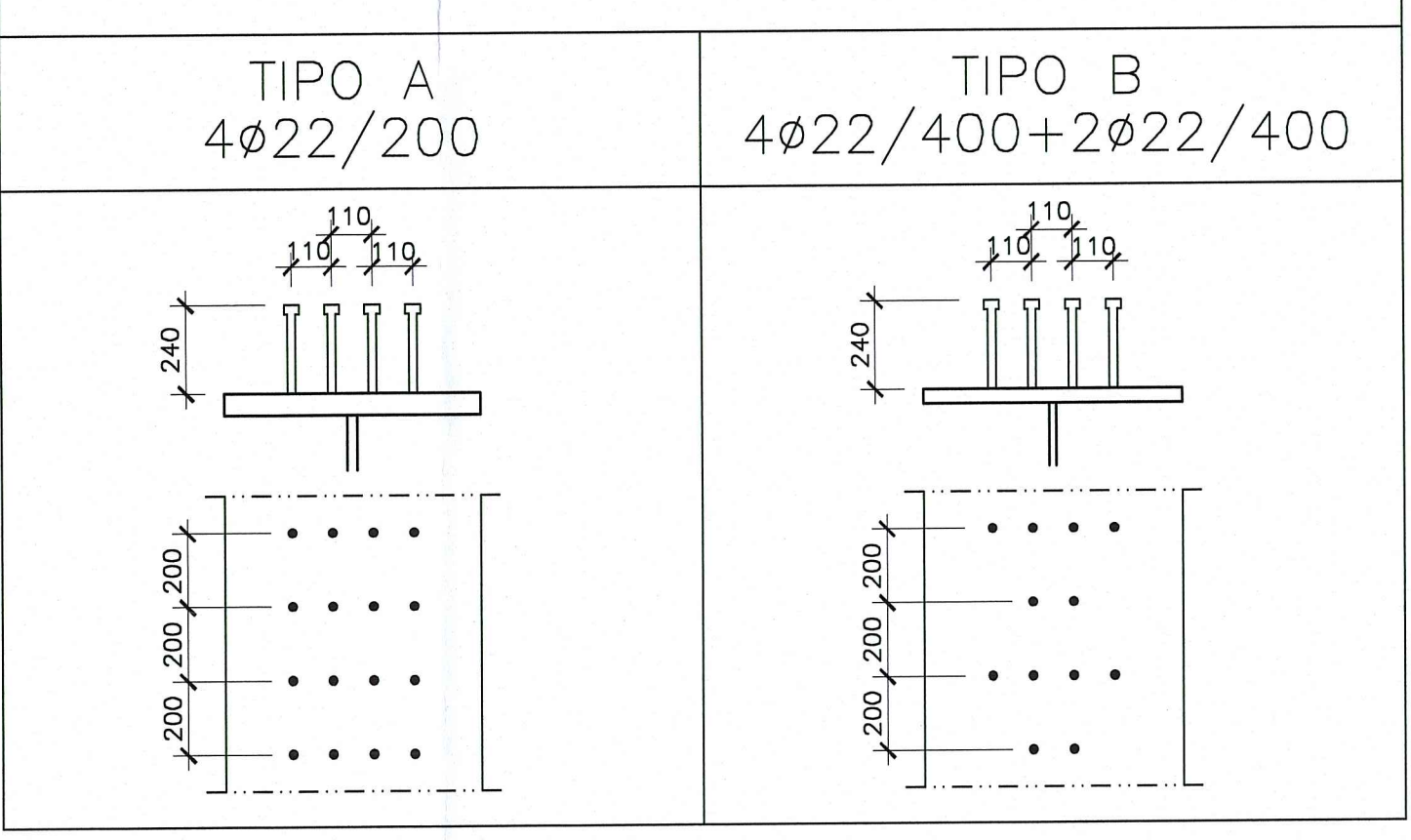

PARTICOLARE TERMINAZIONE IMPILAGGIO (TI)

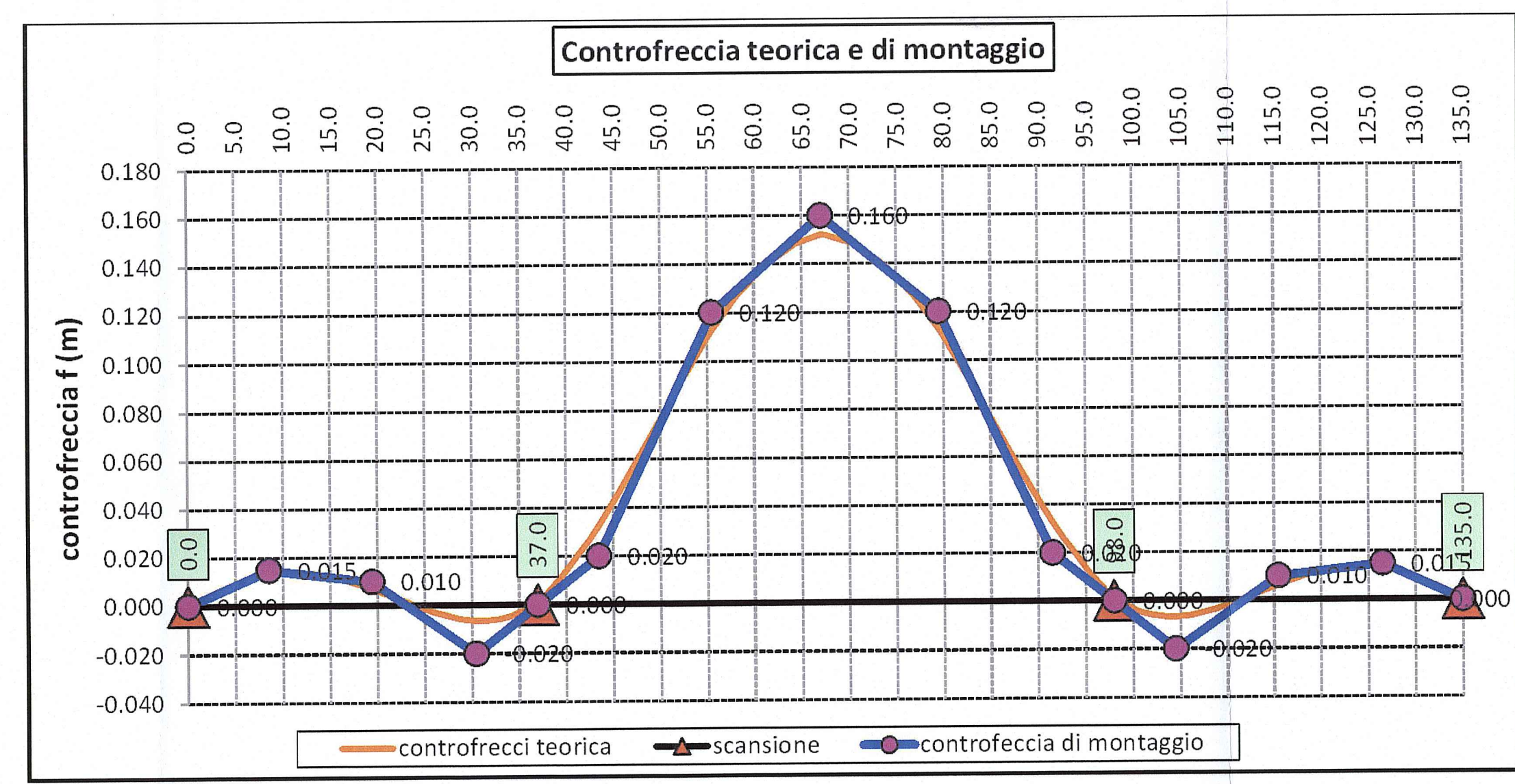
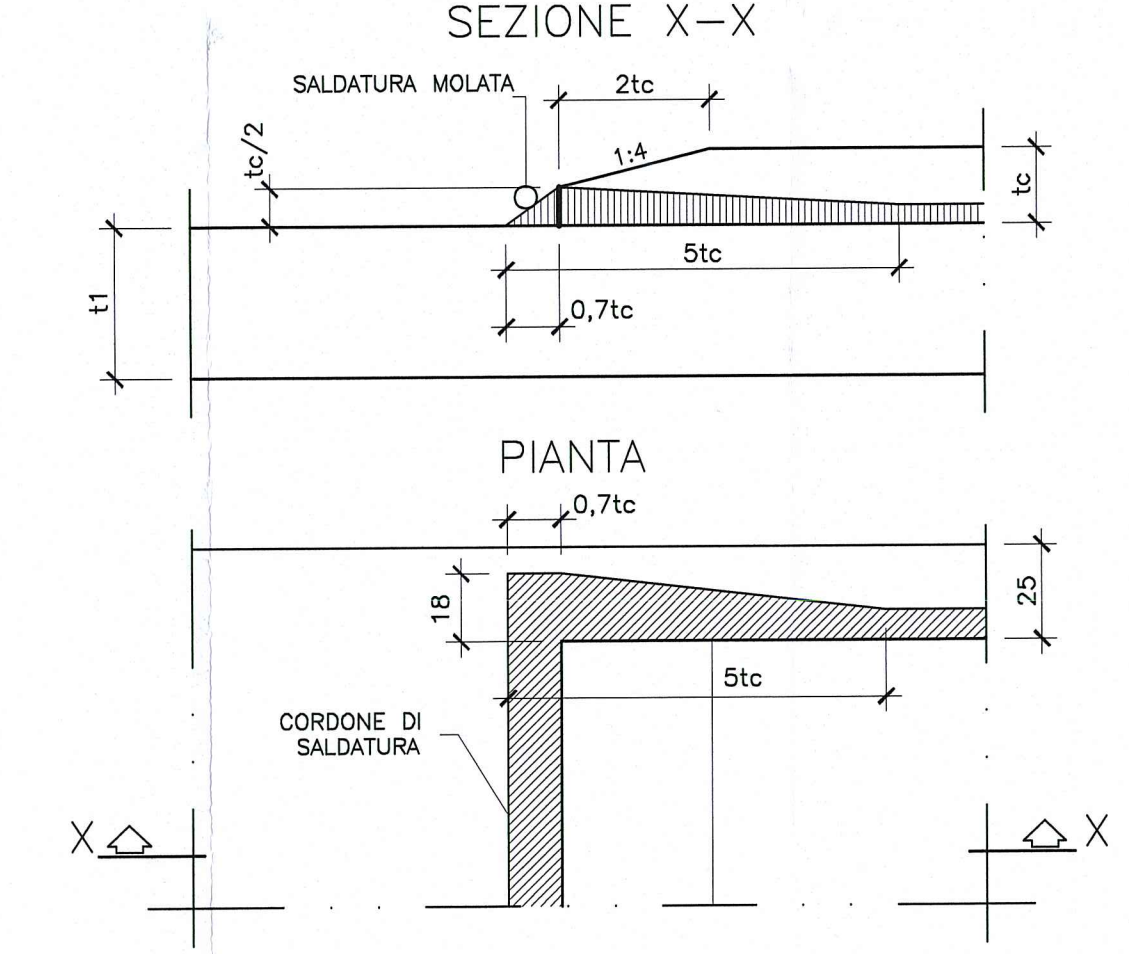

AUTOCAMIONALE DELLA CISA S.p.A.

Via Camboara 26/A - Frazione Ponte Taro - 43015 NOCETO (PR)

PIZZAROTTI

FONDATA NEL 1918

AUTOSTRADA DELLA CISA A15
RACCORDO AUTOSTRADALE A15/A22
CORRIDOIO FLUMINALE TIRRENO-BRENNERO
RACCORDO AUTOSTRADALE TRA L'AUTOSTRADA DELLA CISA-FONTEVIVO (PR)
E L'AUTOSTRADA DEL BRENNERO-NOGAROLE ROCCA (VR). I LOTTO.

C.U.P. G61B0400060008 C.I.G. 307068161E

PROGETTO ESECUTIVO

Autocamionale della CISA S.p.A. Il Direttore Tecnico: **Don. Ing. Luca Bonianelli**

Il Geologo: NA

Il Progettista: **Pizzarotti** - Ing. Giovanni Piazza
Ordine degli Ingegneri della Provincia di Roma n. 4578

Coordinatore per la Sicurezza in fase di Progettazione: **idrosse** - Ing. Giovanni Maria Cepparotti
Ordine degli Ingegneri della Provincia di Verona n. 387

Consulenza specialistica a cura di: **idrosse** - Ing. Pietro Mazzoli
Impresa Pizzarotti & C. S.p.A. - Ing. Giovanni Maria Cepparotti
INGOMER/PARMA n.821
Ordine degli Ingegneri della Provincia di Parma n. 821

Titolo Elaborato: **Asse principale Cavalcavia**
Cavalcavia svincolo A1 su A1 (rami C ed E)
Carpenteria metallica - Travi principali - Tav. 2/2

Data Emissione Progetto: 18/03/2014